





# Manuel d'Installation Quantium 510



Document Réf. 942583-002  
Rév. - 7  
03/2013

Ce manuel a été rédigé avec le plus grand soin; toutefois, Tokheim ne saurait être tenu pour responsable de toute mauvaise interprétation ou d'erreurs et/ou de pertes ou de défauts résultant de l'utilisation de ce manuel.

Tokheim ne sera pas responsable de dommages sur les produits, ni pour blessures sur le personnel ou sur des parties tiers, causées par la mauvaise utilisation du produit ou par des tentatives d'entretien ou de réparation sur le produit par des personnes autres que celles formées à cet effet par Tokheim ou par ses représentants dûment accrédités.

*© Droits de Reproduction par Tokheim. Toute propriété intellectuelle résultant de ou inhérente à ce manuel appartient à Tokheim. Aucune partie de ce manuel ne peut être reproduite sous quelque forme que ce soit sans le consentement écrit de Tokheim.*

*Tokheim se réserve le droit d'apporter toute modification à ce document et à l'équipement sans avis préalable.*

## HISTORIQUE DES REVISIONS

Date	Révision	Pages	Motifs
13/09/2007	1	Toutes	Edition originale
10/01/2008	2	3, 4	Révision du sommaire
10/01/2008	2	1-1	Révision du sommaire du chapitre 1
10/01/2008	2	1-8	Ajout nouvelles informations pour MID
10/01/2008	2	5-1	Révision du sommaire du chapitre 5
10/01/2008	2	de 5-6 à 5-24	Ajout nouvelles info pour mise à la terre ; repagination
10/01/2008	2	5-25, 5-26	Insertion nouvelles pages ; repagination
10/01/2008	2	6-1	Révision du sommaire du chapitre 6
10/01/2008	2	de 6-2 à 6-8	Ajout nouvelles info pour MID ; repagination
24/03/2009	3	Toutes	Manuel d'Installation du nouveau Q510 pour refléter les changements intervenus sur le distributeur
		<b>Chapitre</b>	
18/03/2011	4	2.1.1	Changement des dimensions de la hauteur sur les schémas de zonage, pour être en cohésion avec les plans du Q500T1
	4	2.1.1	Changement du zonage de config. de la tête standard
	4	2.1.1	Suppr. du schéma de zonage de la config. de la tête média
	4	2.1.1	Ajout des schémas de zonage pour la config de TQC-VGA & Wincor.
	4	2.3.2	Création des plans séparés pour raccordement maître et raccordement satellite
	4	3.1.1 - 3.1.10	Changement des dimensions de la hauteur du distributeur et des embases pour correspondre aux plans du Q500T1.
	4	3.1.1	Suppression du titre 2-2
	4	3.1.5	Ajout du VHS 4-4 et renumérotation correspondante
	4	3.1.8	Changement du titre, SVHSM 5-5
	4	3.1.10	Ajout du plan dimensionnel du Mini-Sat
	4	3.1.11	Ajout des hauteurs par rapport au centre de l'écran d'affichage
	4	3.2.1 - 3.2.8	Changement de la dimension de "Note" qui passe de 5mm à 8mm
	4	3.2.1	Changement du titre, ajout de (M)
	4	3.2.2	Changement du titre, ajout de (M)
	4	3.2.5	Ajout de VHS 4-4 et renumérotation correspondante
	4	3.2.8	Changement du titre, ajout de HSM 5-8 & SVHSM 5-5
	4	3.2.10	Ajout des dimensions sur le plan au sol du Mini-Sat
	4	4.7.2	Suppression de la Tête Média remplacée par la Tête Média TQC-VGA
	4	4.8	Changement des photos pour l'accès aux presse-étoupe & ajout de TQC-VGA.
	4	4.8.2	Nouvelles procédures montrant l'accès à la Tête Standard & à la Tête du Calculateur TQC- VGA.
	4	4.83	Suppression des instructions Tête Média
	4	5.4.1	Nouvelles procédures. Palette de transport en bois
	4	5.4.2	Nouvelles procédures. Profilé de transport métallique
	4	5.4.3	Nouvelles procédures. Orifices de levage & palette de transport en bois
	4	5.4.4	Nouvelles procédures. Orifices de levage & profilé de transport métallique

(SUITE...)

Date	Révision	Pages	Motifs
31/3/20011	4	5.6.4	Configuration de la Tête Média ; ajout de TQC - VGA.
	4	Dos de	Nouvelle liste des contacts
	5	Toutes	Ajout du logo Tokheim en pied de page
	5	de 3.2.1 à 3.2.5, 3.2.7 & 3.2.10	Ajout de la dimension "58", distance entre le bord du bac de récupération et l'orifice de montage
	5	3.2.9	Changement de la dimension pour la distance entre le bord du bac de récupération et l'orifice de montage, qui passe de 918,5 à 922,5
08/07/2011	5	5.2	Photos pour identifier les côtés A et B
	3 (Rév. 5.1)	3.1.11	Ajouté embase et mise à jour de 3.2.11 pour schéma Mini Sat (Vue de dessous)
22/12/2011	6 (Rév. 5.1)	6.1.3	Mise à jour 5.1 et insertion de nouvelles instructions pour réglage du débit RV.
	3 (Rév. 5.1)	3.2.11	Mise à jour chapitre 3.2.11 pour schéma Mini Sat (Vue de dessus)
23/01/2012	6	1.5.3	Texte supplémentaire pour précautions à prendre lors de l'enlèvement des panneaux et éléments de carrosserie légers.
	6	1.6	Ajout du système de Récupération Vapeur Stade II selon Directive Européenne.
08/03/2012	6.1	1.7	Modification du texte (Etalonnage Mesureur)
	6	2.2.3	Ajout des modèles SVHS 3-4 & SVHS 4-6
	6	2.3.3	Mise à jour de tous les schémas
	6	3.1.3	Ajout de texte à SVHS 3-4
	6	3.1.6	Ajout de texte à SVHS 4-6
	6	3.1.10	Ajout du tableau "embase"
	6	3.1.12	Mise à jour des schémas et changement de la désignation Hauteurs Ecran d'Affichage qui devient Hauteur du Distributeur
	6	3.2.3	Ajout de texte à SVHS 3-4
	6	3.2.6	Ajout de texte à SVHS 4-6
	6	5.4.5	Procédure d'installation pour distributeur M-SAT muni d'orifices de levage.
08/03/2012	6.1	6.2	Modification de texte (distributeur certifié MID)
	6	Première page de couverture	Changement de la première page de couverture
	6	Dernière page de couverture	Changement de la dernière page de couverture
07/03/2013	7	3,4,5,	Mise à Jour Sommaire
	7	2-20	Changement de note
	7	3-1	Mise à Jour Sommaire Section 3
	7	3-14, 3-15	Ajout tableau nomenclature embase
	7	3-20	Plan 4F2C VHS 4-4 Mise à jour
	7	5-1	Mise à jour Sommaire Section 5
	7	5-24	Ajout nouvelle section, Installation des Pompes TQP-HS
	7	5-26	Ajout nouvelle section, Montage d'une Vanne anti-retour
	7	5-27, 5-28	Mise à jour Section 5.6.1 Câblage Boîtier de Raccordement
	7	Dernière de couverture	Mise à jour glossaire et changement d'adresses

## TABLE DES MATIERES

<b>1</b>	<b>INTRODUCTION.....</b>	<b>1-2</b>
1.1	Comment utiliser ce manuel .....	1-2
1.2	Etendue du produit .....	1-2
1.3	Techniciens autorisés .....	1-3
1.4	Contacts pour information .....	1-3
1.5	Hygiène & sécurité .....	1-3
1.5.1	Checklist sécurité .....	1-3
1.5.2	Obligation des employés .....	1-3
1.5.3	Risques .....	1-4
1.5.4	Symboles de sécurité .....	1-5
1.5.5	Equipement de protection individuel (EPI) .....	1-6
1.6	Normes & Certificats .....	1-7
1.6.1	Marquage du distributeur pour la directive ATEX .....	1-7
1.6.2	Conditions spéciales pour une utilisation sécurisée .....	1-8
1.7	Distributeurs MID .....	1-8
<b>2</b>	<b>PREPARATION DU SITE.....</b>	<b>2-2</b>
2.1	Généralités .....	2-2
2.1.1	Schémas de zonage .....	2-2
2.2	Schémas des modèles de base .....	2-6
2.2.1	Modèles débit standard .....	2-6
2.2.2	Modèles gasoil haut débit .....	2-9
2.2.3	Modèles gasoil très haut débit.....	2-13
2.2.4	Modèles Maître & Satellite .....	2-17
2.3	Raccordements hydrauliques .....	2-21
2.3.1	Raccordements immergés & aspiration.....	2-21
2.3.2	Raccordements maître & satellite .....	2-25
2.3.3	Raccordements récupération vapeur .....	2-27
2.4	Raccordements électriques .....	2-32
<b>3</b>	<b>PLANS .....</b>	<b>3-2</b>
3.1	Dimensions du distributeur .....	3-2
3.1.1	Modèles deux châssis & une colonne (1-1, 1-2, HS 1-1, HSM 1-1, HS 1-2, HSM 1-2, THS 1-2, VHS 1-1, VHS 1-2, VHSM 1-2) .....	3-2
3.1.2	Modèles deux châssis & deux colonnes (2-2, 2-4, HS 2-2, HS 2-4, VHS 1-2 SS, VHS 2-4, VHSM 2-4) .....	3-3
3.1.3	Modèles trois châssis & deux colonnes (THS 3-4, SVHS 3-4).....	3-4
3.1.4	Modèles trois châssis & trois colonnes (3-3, 3-6, HS 3-3, HS 3-6, VHS 3-6) .....	3-5
3.1.5	Modèles quatre châssis & deux colonnes (VHS 4-4) .....	3-6
3.1.6	Modèles quatre châssis & trois colonnes (THS 4-6, SVHS 4-6) .....	3-7
3.1.7	Modèles quatre châssis & quatre colonnes (4-4, 4-8, HS 4-4, HS 4-8, VHS 4-8) .....	3-8
3.1.8	Modèles cinq châssis & quatre colonnes (THS 5-8, HSM 5-8, SVHS 5-8, SVHSM 5-5) .....	3-9
3.1.9	Modèles cinq châssis & cinq colonnes (5-10) .....	3-10
3.1.10	Satellite .....	3-11
3.1.11	Mini-Sat .....	3-12
3.2	Hauteurs du distributeur .....	3-13
3.3	Embases .....	3-14

(SUITE...)

<b>3</b>	<b>PLANS (...SUITE)</b>	
3.4	Plans au sol .....	3-15
3.4.1	Modèles deux châssis & une colonne (aspiration & immersion) (1-1, 1-2, HS(M) 1-1, HS(M) 1-2, THS 1-2, VHS(M)1-1, VHS(M) 1-2) .....	3-15
3.4.2	Modèles deux châssis & deux colonnes (aspiration & immersion) (2-2, 2-4, HS 2-2, HS 2-4, VHS 1-2 SS, VHS (M)2-4) .....	3-16
3.4.3	Modèles trois châssis & deux colonnes (aspiration & immersion) (THS 3-4, SVHS 3-4) .....	3-17
3.4.4	Modèles trois châssis & trois colonnes (aspiration & immersion) (3-3, 3-6, HS 3-3, HS 3-6, VHS 3-6) .....	3-18
3.4.5	Modèles quatre châssis & deux colonnes (aspiration & immersion) (VHS 4-4) .....	3-19
3.4.6	Modèles quatre châssis & trois colonnes (aspiration & immersion) (THS 4-6, SVHS 4-6) .....	3-20
3.4.7	Modèles quatre châssis & quatre colonnes (aspiration & immersion) (4-4, 4-8, HS 4-4 , HS 4-8, VHS 4-8) .....	3-21
3.4.8	Modèles cinq châssis & quatre colonnes (aspiration & immersion) (SVHSM 5-5, HSM 5-8, SVHS 5-8) .....	3-22
3.4.9	Modèles cinq châssis & cinq colonnes (aspiration & immersion) (5-10) .....	3-23
3.4.10	Satellite (aspiration & immersion) .....	3-24
3.4.11	Mini-Sat .....	3-25
<b>4</b>	<b>EMBALLAGE &amp; MANUTENTION .....</b>	<b>4-2</b>
4.1	Documents d'expédition .....	4-2
4.2	Emballage .....	4-2
4.2.1	Déballage .....	4-2
4.3	Examen d'inventaire .....	4-2
4.4	Poids .....	4-3
4.5	Manutention .....	4-3
4.6	Accès à la partie hydraulique .....	4-4
4.7	Accès à la tête du calculeur .....	4-4
4.7.1	Tête Standard .....	4-4
4.7.2	Tête Média TQC - VGA .....	4-5
4.8	Accès aux presse-étoupe .....	4-6
4.8.1	Enlever la porte pleine DIT ou ouvrir la porte DIT .....	4-6
4.8.2	Tête standard & tête Média TQC - VGA .....	4-9
4.9	Accès au boîtier de raccordement .....	4-10
<b>5</b>	<b>INSTALLATION .....</b>	<b>5-2</b>
5.1	Généralités .....	5-2
5.2	Identification du côté A .....	5-2
5.3	Levage .....	5-3
5.4	Mise en place .....	5-3
5.4	Mise en place .....	5-3
5.4.1	Distributeur sans orifices de levage sur palette bois .....	5-4
5.4.2	Distributeur sans orifices de levage sur palette métallique .....	5-7
5.4.3	Distributeur avec orifices ou brides de levage, tableau des écartements .....	5-10
5.4.4	Distributeur avec orifices de levage sur palette bois .....	5-12
5.4.5	Distributeur avec orifices de levage sur palette métallique .....	5-15

(SUITE...)

<b>5</b>	<b>INSTALLATION (...SUITE)</b>	
5.4.6	Distributeur M-SAT avec orifices de levage sur palette métallique ..	5-18
5.4.7	Utilisation d'écrous de véringage pour abaisser un distributeur .....	5-21
5.4.8	Fixation au sol .....	5-22
5.4.9	Mise à la terre .....	5-23
5.5	Raccordements hydrauliques .....	5-24
5.5.1	Installation des pompes TQP-HS .....	5-24
5.5.2	Tuyauterie - Distributeur à aspiration .....	5-24
5.5.3	Montage d'une vanne anti-retour Risbridger .....	5-26
5.5.4	Tuyauterie - Distributeurs immergés .....	5-26
5.5.5	Tuyauterie - RV .....	5-26
5.6	Raccordements électriques .....	5-27
5.6.1	Câblage du boîtier de raccordement .....	5-28
5.6.2	Câblage des communications dans le boîtier de raccordement .....	5-37
5.6.3	Configurations spéciales .....	5-39
5.6.4	Configuration de la Tête Media .....	5-41
5.6.5	Raccordements de la Tête Media .....	5-42
5.6.6	Instructions pour le connecteur Panduit .....	5-43
<b>6</b>	<b>MISE EN SERVICE .....</b>	<b>6-2</b>
6.1	Test et programmation du distributeur .....	6-2
6.1.1	Programmation du distributeur .....	6-2
6.1.2	Fonctions du distributeur .....	6-2
6.1.3	Tests sur le distributeur .....	6-3
6.2	Etalonnage du distributeur .....	6-3
6.2.1	Calibration mécanique du mesureur .....	6-4
6.2.2	Calibration électronique de l'émetteur MPE .....	6-5
6.2.3	Fonction Compensation de la Température .....	6-7
6.3	Vérifications finales .....	6-8
6.4	Remise au gérant de la station .....	6-8



Cette page est volontairement vierge.

## TABLE DES MATIERES

<b>1</b>	<b>INTRODUCTION.....</b>	<b>1-2</b>
1.1	Comment utiliser ce manuel .....	1-2
1.2	Etendue du produit .....	1-2
1.3	Techniciens autorisés .....	1-3
1.4	Contacts pour information .....	1-3
1.5	Hygiène & sécurité .....	1-3
1.5.1	Checklist sécurité .....	1-3
1.5.2	Obligations des employés .....	1-4
1.5.3	Risques .....	1-4
1.5.4	Symboles de sécurité .....	1-5
1.5.5	Equipement de protection individuel (EPI) .....	1-6
1.6	Normes & Certificats .....	1-7
1.6.1	Marquage du distributeur pour la directive ATEX .....	1-7
1.6.2	Conditions spéciales pour une utilisation sécurisée .....	1-8
1.7	Distributeurs MID .....	1-8

## 1 INTRODUCTION

### 1.1 Comment utiliser ce manuel

Il est indispensable que l'ensemble des personnes concernées par le fonctionnement de l'appareil se familiarise avec le contenu de ce manuel avant toute intervention.

Ce manuel est divisé en chapitres décrits ci-dessous : -

#### **Chapitre 1 - Introduction**

Ce chapitre contient les informations sur la manière d'utiliser le manuel, les équipements qu'il recouvre, les recommandations sur la qualification des techniciens et les informations sur les divers contacts en cas de besoin. Il contient également des informations concernant la santé et la sécurité nécessaires à l'installation et à la mise en service du produit.

#### **Chapitre 2 - Préparation du site**

Ce chapitre décrit les procédures à suivre pour la préparation du site en vue de la réception de l'équipement et des actions à mener avant l'installation.

#### **Chapitre 3 - Plans**

Tous les plans nécessaires à l'installation et à la mise en route sont énumérés dans la liste figurant dans ce chapitre.

#### **Chapitre 4 - Emballage et Manutention**

Ce chapitre fournit les instructions pour le déballage et la bonne manutention de l'équipement.

#### **Chapitre 5 - Installation**

Les instructions nécessaires à une bonne installation de l'équipement figurent dans ce chapitre.

#### **Chapitre 6 - Mise en service**

Ce chapitre décrit les actions et les contrôles à effectuer dans la préparation des processus de mise en service et des procédures nécessaires à la transmission au client de l'équipement.

### 1.2 Etendue du produit

L'équipement et les modèles couverts par le contenu de ce manuel sont :-

La gamme de distributeurs 510, à l'exception des versions GPL. Pour les informations concernant les distributeurs Quantum GPL, se reporter au manuel GPL approprié fourni par Tokheim.

Tous les distributeurs de la gamme Quantum 510 utilisent les mêmes sous-ensembles standard et offrent une large gamme de configurations en incluant des dispositions pour les options telles que la récupération vapeur, etc.

### 1.3 Techniciens autorisés

Seuls des techniciens qualifiés familiarisés avec le contenu de ce manuel peuvent effectuer les procédures contenues ici.



**ATTENTION : TOUTE TENTATIVE DE MISE EN OEUVRE DES PROCEDURES DE CE MANUEL PAR DU PERSONNEL NON QUALIFIE OU NON AUTORISE PEUT PROVOQUER DES BLESSURES GRAVES OU ENTRAINER LA MORT.**

**NOTE : - CE MANUEL N'A PAS POUR BUT DE REMPLACER LES SERVICES D'UN TECHNICIEN QUALIFIE.**

### 1.4 Contacts pour information

Pour toute information concernant le contenu de ce manuel, veuillez contacter : -

Service Rédaction  
Tokheim UK Ltd.  
Dundee, Ecosse  
author@dundee.tokheim.com

### 1.5 Hygiène & Sécurité

#### 1.5.1 CHECKLIST SECURITE

- Cette checklist doit impérativement être suivie lors de tous travaux sur la station service, en particulier lors des travaux d'installation ou de réparation.
- Il est du devoir de l'intervenant de s'assurer que tout le personnel qu'il emploie observe en tous points les lois, directives et autres réglementations applicables.

#### **Domaines d'attention particulière**

- L'intérieur des réservoirs, tubulures, plateaux, bouches de remplissage, bouches d'échange, récipients et distributeurs.
- Tous les endroits où les vapeurs de carburant plus lourdes que l'air peuvent s'accumuler, par ex. les séparateurs de carburant, les bouches de purge, les niveaux inférieurs ou en sous-sol, les tranchées, etc...
- Les zones entourant les orifices de ventilation de cuve, en particulier pendant une phase de remplissage.
- Toutes les zones entourant les distributeurs, les camions citernes et autres véhicules pendant les opérations de transvasement, en particulier quand il n'y a pas de vent.
- Un rayon de 1 mètre autour des tubulures d'acheminement de carburant, ainsi que les tubulures qui ne sont pas exemptes de vapeur.
- Les pièges à dépôt.

### 1.5.2 OBLIGATIONS DES EMPLOYES

- Pour assurer une prévention optimum des accidents dans votre société, outre les consignes générales de protection du personnel, il est nécessaire de prendre en compte l'ensemble de la législation nationale sur la protection du personnel et de suivre activement toutes les mesures pouvant améliorer les normes de sécurité.
- Il est du devoir des employés de suivre toutes les directives de la société relatives à la prévention des accidents sauf si ces directives s'avèrent infondées.
- Les employés ne doivent pas suivre de directives allant à l'encontre des normes de sécurité.
- Les employés ne doivent utiliser les équipements que pour le but dans lequel ils ont été conçus, ce que seule la société a déterminé.
- Si un employé décèle un équipement défectueux en termes de sécurité, il doit éliminer cette déficience immédiatement. Si cette rectification est hors de son domaine de compétence ou si ses connaissances sont insuffisantes pour cela, il doit aussitôt en informer son supérieur.

Cela s'applique également :

- 1) **aux équipements de travail** qui n'ont pas été correctement emballés ou correctement marqués pour pouvoir répondre aux exigences de sécurité.
- 2) **aux méthodes de travail** ou aux processus qui n'ont pas été correctement coordonnés ou contrôlés pour répondre aux exigences de sécurité.
- 3) **quand des activités dangereuses sont effectuées par différentes personnes**, un responsable de la coordination doit impérativement être nommé pour assurer une communication permanente et sans faille entre les personnes et la supervision d'une manière générale.

### 1.5.3 RISQUES

Avant de démarrer les travaux, le distributeur doit être isolé (c'est-à-dire entièrement déconnecté de toute alimentation en énergie) et les interrupteurs verrouillés dans la position OFF. Les pompes immergées (si applicable) et les signaux de contrôle du distributeur doivent être également isolés. Tout cela doit être fait pour la sécurité du technicien. A titre de précaution supplémentaire, coupez toute alimentation en énergie à partir de la boutique de la station et apposez un écriteau d'interdiction pour éviter tout re-enclenchement par inadvertance.



**ATTENTION : LA CONNEXION ET LA DECONNEXION DES RACCORDEMENTS ELECTRIQUES NE PEUVENT ETRE EFFECTUEES QUE PAR DU PERSONNEL QUALIFIE ET AGREE POUR CES ACTIVITES. LES TRAVAUX EN ZONE DANGEREUSE DOIVENT ETRE EFFECTUES EN RESPECTANT L'ENSEMBLE DES EXIGENCES SECURITE APPLICABLES.**

La mise en service d'un distributeur de carburant sans le contrôle d'un agent agréé est interdite. Elle dépend de la réglementation nationale en vigueur.

Les éléments d'habillage et de carrosserie doivent être stockés de façon à éviter tout dommage sur les composants ou toute blessure aux personnes. Certains éléments et panneaux de carrosserie peuvent être extrêmement légers ; il convient donc de prendre un maximum de précaution lors d'un démontage par grand vent.

Les capots qui peuvent être ouverts, tels que le logement du calculateur, doivent être manipulés avec précaution. Assurez-vous que le système de retenue soit placé dans la bonne position pour éviter que le capot ne retombe sur la tête du technicien de service ou sur toute autre personne présente dans la zone.

Dans les stations sans surveillance, chaque utilisateur doit pouvoir lire les Instructions aux Utilisateurs. Elles doivent figurer sur un panneau nettement visible ou être intégrées au DIT et suffisamment éclairées pour être lues la nuit.

Sur les stations non surveillées, des raccords cassants doivent toujours être installés pour diminuer tout danger que provoquerait le départ d'un utilisateur avec le raccord dans l'orifice du réservoir.

### 1.5.4 SYMBOLES SECURITE

Les pictogrammes suivants sont apposés sur le distributeur de manière standard. Ils peuvent néanmoins varier en fonction des exigences particulières selon les pays ou les spécifications client.

SYMBOLE	RAISON	POSITION
	N'utilisez pas de téléphone portable.	Visible des deux côtés du distributeur
	Interdiction d'utiliser tout objet susceptible de provoquer un incendie sur la piste de la station service et interdiction de fumer.	Visible des deux côtés du distributeur
	Ne renversez pas de carburant à l'extérieur du réservoir du véhicule	Visible des deux côtés du distributeur
	Interdiction de fumer	Visible des deux côtés du distributeur
	Arrêtez le moteur du véhicule avant de remplir le réservoir	Visible des deux côtés du distributeur
	Réservé aux véhicules de transport de marchandises	Pour les distributeurs haut débit près du repose buse
	Retirez le pistolet de distribution de l'orifice de remplissage du réservoir	Visible des deux côtés du distributeur

**Pour plus de renseignements, veuillez consulter le manuel utilisateur dans le magasin**

A la suite des Instructions Utilisateurs près du support de pistolet

## 1.5.5 EQUIPEMENT DE PROTECTION INDIVIDUEL (EPI)

**VETEMENTS DE PROTECTION**

Les équipements suivants doivent être portés **en permanence** pendant les procédures d'installation et de maintenance :-

- Casque de chantier.
- Chaussures de protection (conductrices).
- Gants de protection et/ou crème pour la protection des mains.
- Vêtements antistatiques.
- Lunettes de protection.

**EQUIPEMENT DE PROTECTION POUR TRAVAUX EN ZONE DANGEREUSE**

L'équipement de sécurité suivant est indispensable pour tout travail en zone dangereuse :-

- N'utilisez que des outils anti-arc pour tout travail sur un distributeur.
- Les travaux sur les roulements ne doivent être effectués qu'avec des outils standard agréés.
- L'utilisation d'outillage électrique est strictement interdite.
- Seuls les systèmes d'éclairage anti-explosion sont autorisés.
- L'utilisation d'équipement de télécommunication en zone dangereuse est strictement interdite.

**INSTRUCTIONS DE SECURITE**

Les instructions de sécurité suivantes doivent être observées pendant les opérations d'installation et de maintenance :-

- Evitez l'inhalation de vapeurs d'essence. Les protections doivent être adéquates et on utilisera si nécessaire des masques respiratoires.
- Evitez tout contact direct du carburant avec la peau.
- Utilisez les vêtements de protection appropriés, des gants de protection et/ou une crème protectrice pour les mains.
- Evitez tout déversement.
- Ne pas fumer, ne pas utiliser de flamme nue.
- Les cheveux longs, les cravates et écharpes peuvent être hapés par des pièces en mouvement. Les cheveux doivent être couverts.



**NOTE : - POUR L'AMORCAGE D'UN DISTRIBUTEUR AVEC LES EVENTS DISPOSES VERS L'EXTERIEUR DU CHASSIS, S'ASSURER QUE LE PISTOLET EST A FAIBLE DEBIT PENDANT 2 A 3 MINUTES.**

1.6 Normes & Certificats

Ce distributeur est construit conformément aux exigences de l'ensemble des Directives Européennes applicables (Machines 2006/42/EC; EMC 89/336/EEC; ATEX 94/9/EC).

Les composants utilisés dans le distributeur, y compris les raccordements des installations, sont sélectionnés conformément à la Norme Européenne EN BS 60079-0 (Appareils électriques pour atmosphères potentiellement explosives) et aux Normes complémentaires mentionnées dans ce manuel.

Les distributeurs de gasoil ne génèrent pas de risque d'explosion, mais du fait de leur proximité présumée avec les distributeurs d'essence, les mêmes règles de construction s'appliquent.

Le distributeur est certifié par SIRA comme étant conforme à la Directive 94/9/EC sur les Atmosphères Potentiellement Explosives et marqué comme tel pour être en conformité avec la Norme EN 13617-1 sur la Construction des Distributeurs de Carburant.

Ce distributeur est également certifié conformément aux Recommandations Internationales OIML R117 et R118. Numéros de certificat R117/1995-NL-01.04 & 08.

Les distributeurs équipés d'un système de Récupération Vapeur Phase II sont en conformité avec les exigences de la Directive Européenne 2009/126-EC.

La production et les tests de fin de fabrication sont contrôlés par les systèmes d'Assurance Qualité dans les Centres de Fabrication Tokheim et ont reçu l'Attestation d'Assurance Qualité d'un Organisme Agréé.

Aucune modification ne peut être effectuée sur le distributeur sans l'autorisation expresse de Tokheim et doit toujours utiliser les composants originaux des kits Retrofit Tokheim. Tout manquement à cette obligation entraîne l'invalidité de la conformité du produit avec les Directives Européennes applicables et dégage Tokheim de toute responsabilité sur le produit.

1.6.1 MARQUAGE DU DISTRIBUTEUR POUR LA DIRECTIVE ATEX

Le distributeur est marqué par Tokheim conformément aux exigences de la Directive ATEX. Ce marquage comprend :-

- La marque CE (conformité CE)
- La marque de protection spécifique contre l'explosion, ainsi que la marque indiquant le groupe et la catégorie de l'équipement, et concernant l'équipement de groupe II, la lettre "G" (concernant les atmosphères explosives causées par les gaz et les vapeurs).
- Le nom ou le logo "Tokheim" et le lieu de fabrication.
- Le type de distributeur et le numéro de série indiquant l'année de fabrication.

Les marquages peuvent être des stickers en plastique ou des plaques métalliques et peuvent varier en fonction des exigences nationales. Quelques exemples de ce type d'étiquette :-

0518 SIRA  
ou  
0081 LCIE

DUNDEE  
ou  
GRENTHEVILLE

CONDITIONS "X" - se reporter au chapitre 1.6.2





### 1.6.2 CONDITIONS SPECIALES POUR UNE UTILISATION SECURISEE

Certains modèles incluent des Conditions Spéciales pour une Utilisation Sécurisée qui doivent être observées avant de mettre les distributeurs en service. A défaut, la certification du distributeur ATEX sera invalidée. Ces modèles peuvent être identifiés par un "X" à la fin du numéro de certificat tel qu'il figure sur la plaque de caractéristiques de l'appareil.

Les Conditions Spéciales pour une Utilisation Sécurisée sont identifiées dans les Certificats d'Examen de type ATEX EC et sont exprimées comme suit :-

- Lorsque le distributeur est livré sans flexible et/ou sans pistolet, il doit être équipé avec :
  - Flexibles : EN1360 ou EN13483
  - Pistolets : EN13012
- Lorsqu'il est utilisé pour la distribution d'éthanol (mélange), la spécification de carburant doit être inférieure ou égale à 85% d'éthanol, avec une teneur en eau minimum.
- Les pompes doseuses et les distributeurs sont conçus pour une utilisation en plein air. Lorsqu'une pompe doseuse ou un distributeur est utilisé à l'intérieur d'un bâtiment, incorporé dans une enceinte ou intégré dans une installation, des mesures complémentaires doivent être prises pour s'assurer que les schémas d'installation/configuration figurant dans les plans d'exécution sont scrupuleusement suivis.

## 1.7 Distributeurs MID

Depuis le milieu de l'année 2007, les distributeurs Tokheim peuvent être expédiés à partir des sites de fabrication européens en conformité avec la Directive sur les Appareils Métrologiques (MID). Ces appareils sont étalonnés et munis des scellés appropriés en usine de sorte que les distributeurs peuvent être mis immédiatement en service dès leur installation sans l'intervention d'un inspecteur des Poids & Mesures local.

L'appareil est expédié avec sa "fiche de données MID" qui indique le numéro de série des composants primaires intégrés dans le distributeur. Cette fiche de données doit rester avec le distributeur. Les distributeurs sont également expédiés avec une Déclaration de Conformité à MID. Ce document est à conserver obligatoirement pour permettre l'utilisation continue de l'appareil.

Les distributeurs MID peuvent être identifiés par la plaque de firme qui contient une référence au numéro de certificat MID tel qu'illustré :

### VERIFICATION DES SCELLES

Il est de la responsabilité de l'installateur de vérifier que tous les scellés exigés sont en place et intacts avant de mettre l'appareil en service. Cela comprend les scellés sur l'unité de pompage, le compteur, l'émetteur et le calculateur. **En aucun cas un scellé ne doit être endommagé ou cassé pendant l'installation.**



### ETALONNAGE DU COMPTEUR

Si demandé par le propriétaire du site, un contrôle d'étalonnage peut être effectué dans le cadre de la procédure de mise en service (se reporter au chap.6).

<b>TOKHEIM</b> QUALITY DUNEE		Ambient Temp. Liquid Temp. Accuracy Cls. Mechanical E Electromagne
Type:	Quantum 500T	Serial
MI-005 Certificate No.:	T10001	Ex.Ce SIR/



## TABLE DES MATIERES

<b>2</b>	<b>PREPARATION DU SITE</b> .....	<b>2-2</b>
2.1	Généralités .....	2-2
2.1.1	Schémas de zonage .....	2-2
2.2	Schémas des modèles de base .....	2-5
2.2.1	Modèles débit standard .....	2-5
2.2.2	Modèles gasoil haut débit .....	2-8
2.2.3	Modèles gasoil très haut débit.....	2-12
2.2.4	Modèles Maître & Satellite .....	2-16
2.3	Raccordements hydrauliques .....	2-20
2.3.1	Raccordements immergés & aspiration.....	2-20
2.3.2	Raccordements Maître & Satellite .....	2-24
2.3.3	Raccordements récupération vapeur .....	2-26
2.4	Raccordements électriques .....	2-31

## 2 PREPARATION DU SITE

### 2.1 Généralités

Les distributeurs Tokheim ne doivent être installés que sur des îlots ou des pistes de niveau.

La surface au sol dépend du modèle commandé. Voir les plans au chapitre 3.

#### 2.1.1 SCHEMAS DE ZONAGE

La classification des barrières de vapeur est indiquée dans les schémas suivants. Les classifications de zone indiquées sont toujours les plus élevées en ce qui concerne l'emplacement à l'intérieur du distributeur.

#### DISTRIBUTEUR Q510 - CONFIGURATION STANDARD

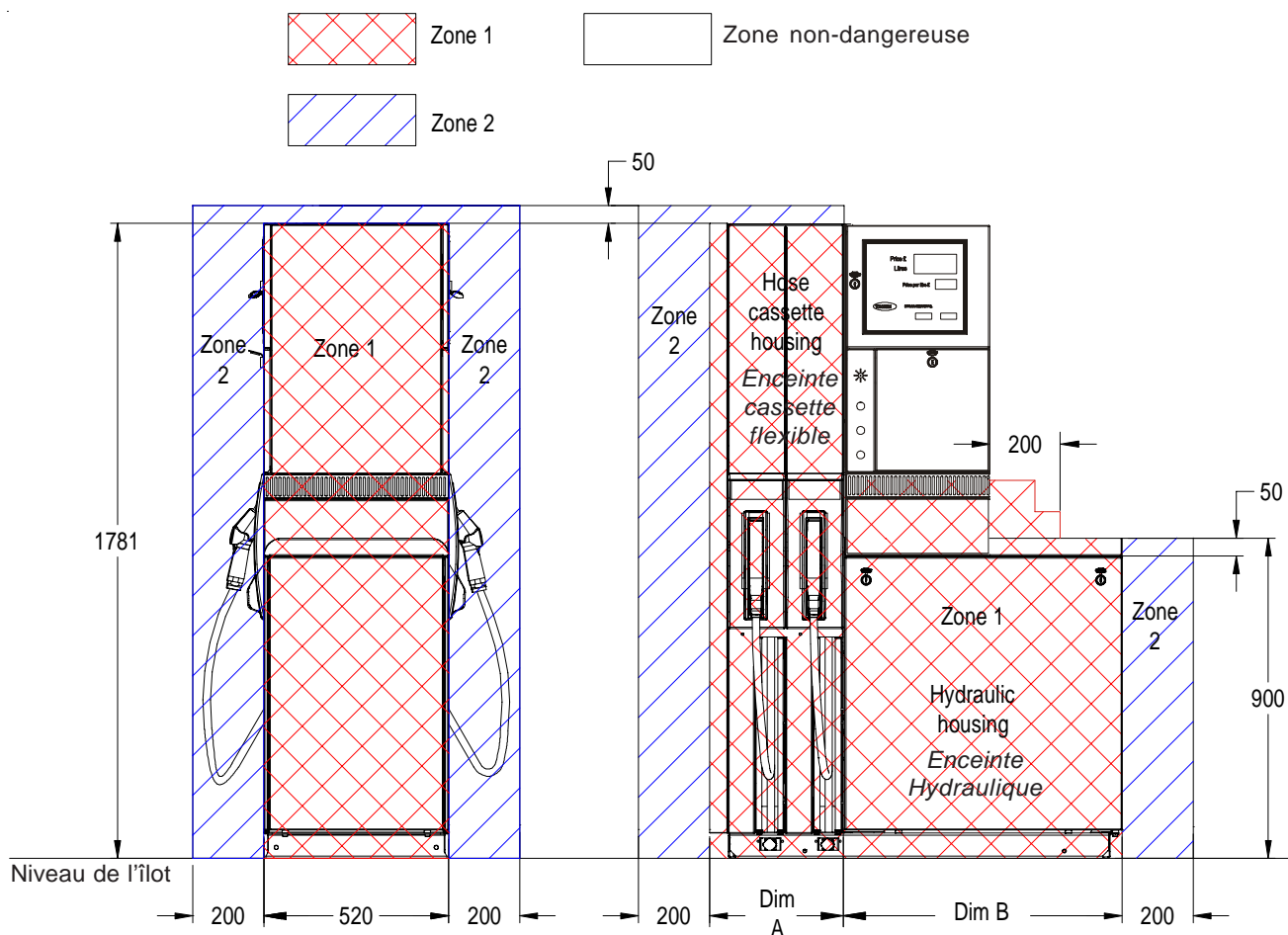

Note : Sur ce schéma, tous les espaces en zone 2 sont externes au distributeur.  
 La zone 1 est interne au distributeur.  
 Les dimensions A et B dépendent du modèle/ du nombre de flexible du distributeur -  
 se reporter au chapitre 3.

DISTRIBUTEUR Q510 - CONFIGURATION TQC-VGA

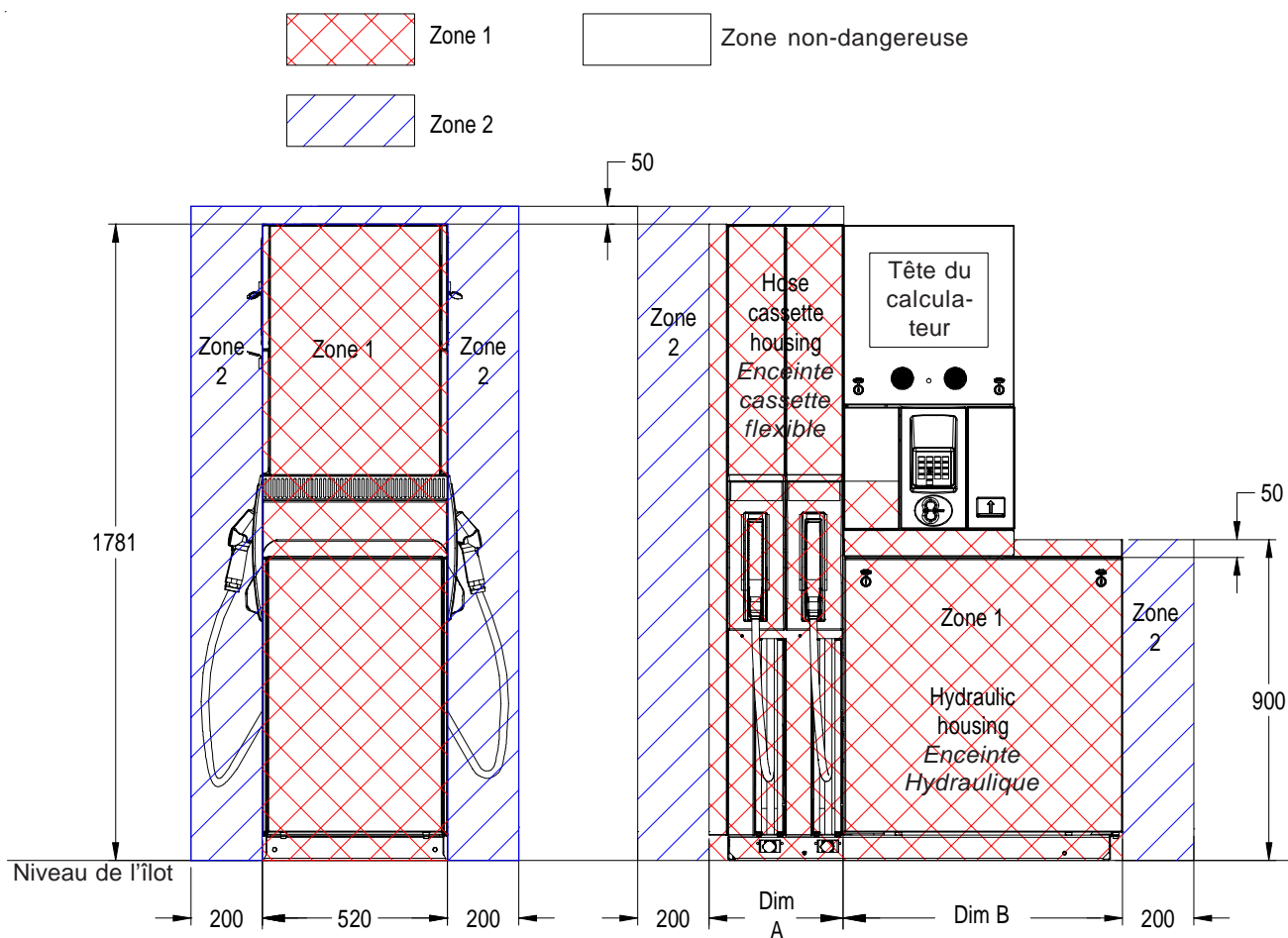

Note : Sur ce schéma, tous les espaces en zone 2 sont externes au distributeur.  
 La zone 1 est interne au distributeur.  
 Les dimensions A et B dépendent du modèle/ du nombre de flexible du distributeur -  
 se reporter au chapitre 3.

DISTRIBUTEUR Q510 - CONFIGURATION WINCOR

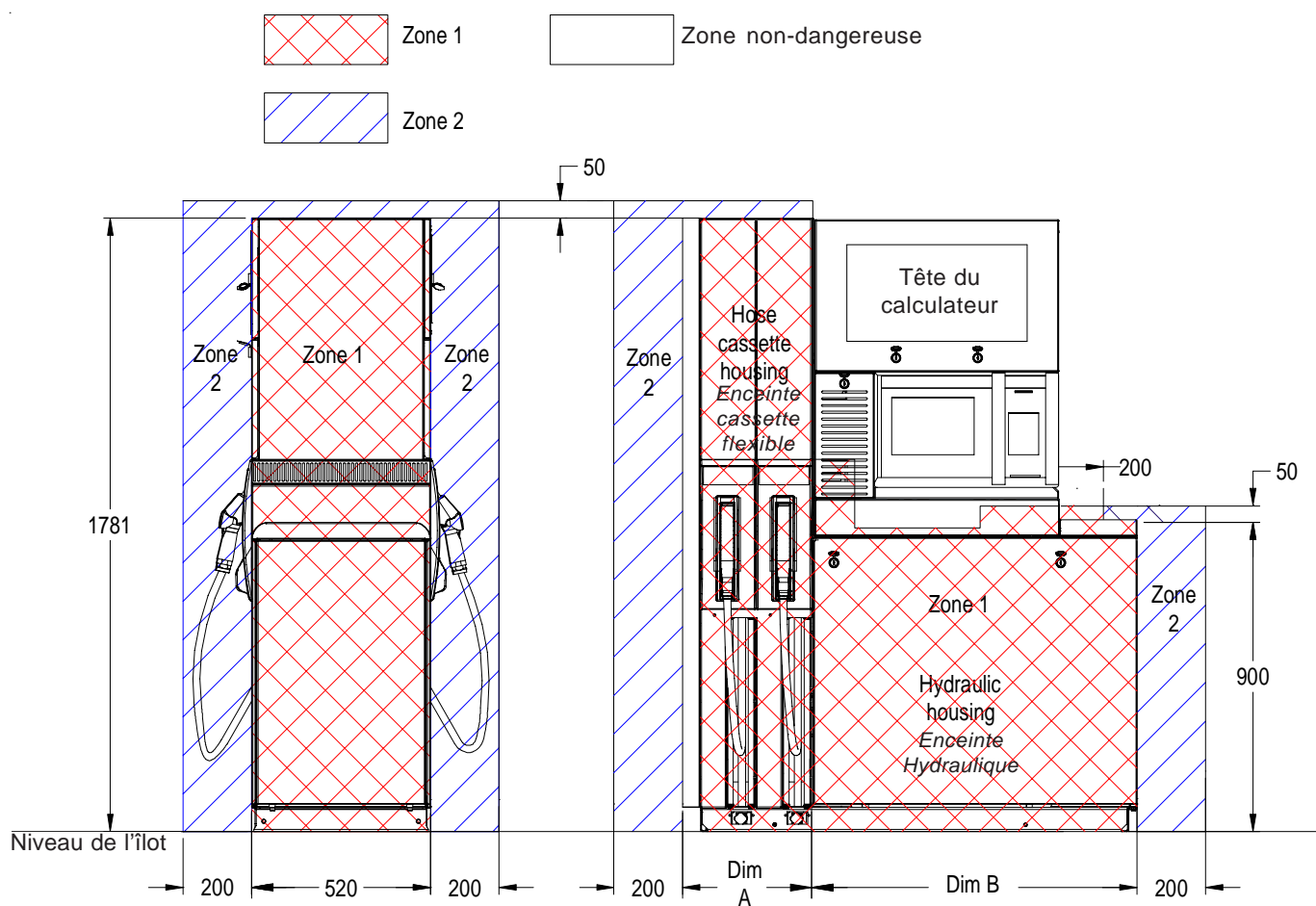

Note : Sur ce schéma, tous les espaces en zone 2 sont externes au distributeur.  
 La zone 1 est interne au distributeur.  
 Les dimensions A et B dépendent du modèle/ du nombre de flexible du distributeur - se reporter au chapitre 3.

2.2 Schémas des modèles de base

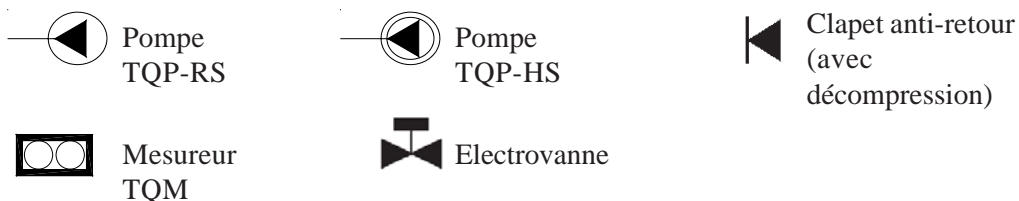

2.2.1 MODELES A DEBIT STANDARD

Modèle 1-1

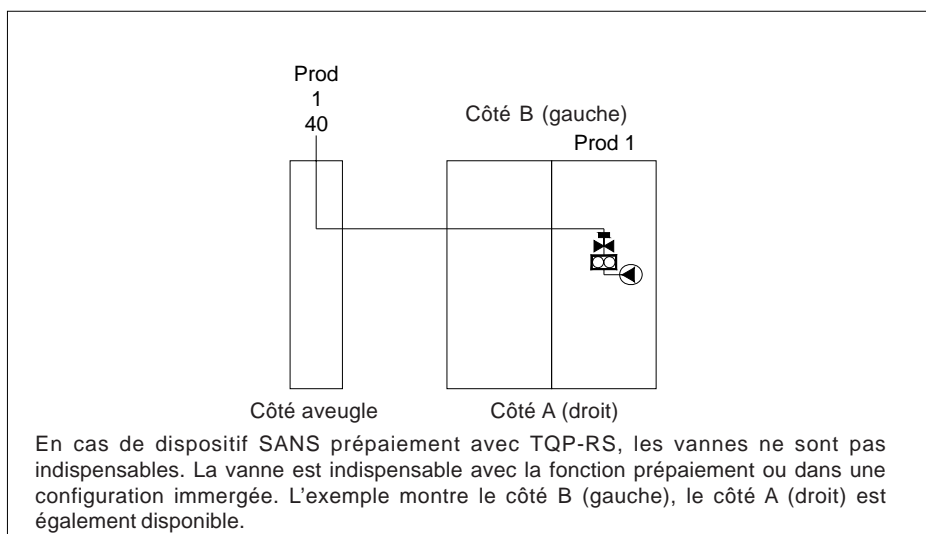

Modèle 1-2

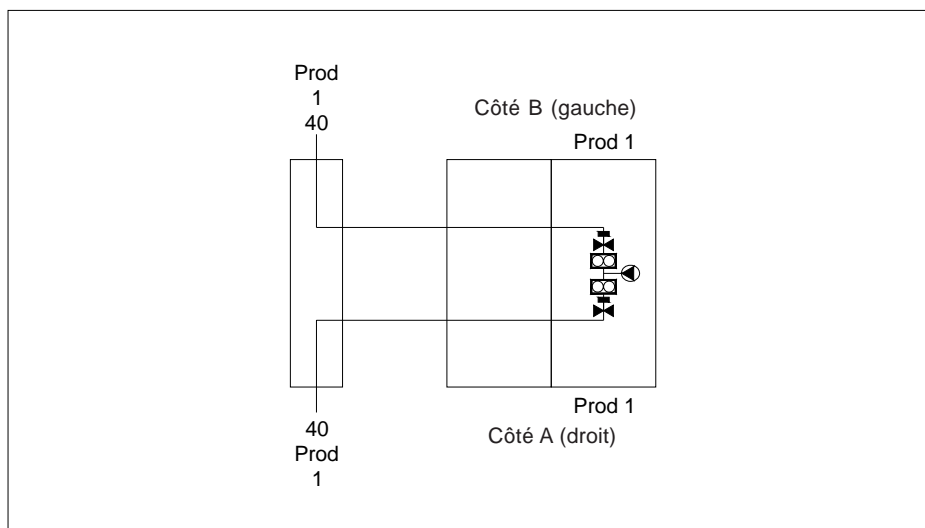

**Modèle 2-2**

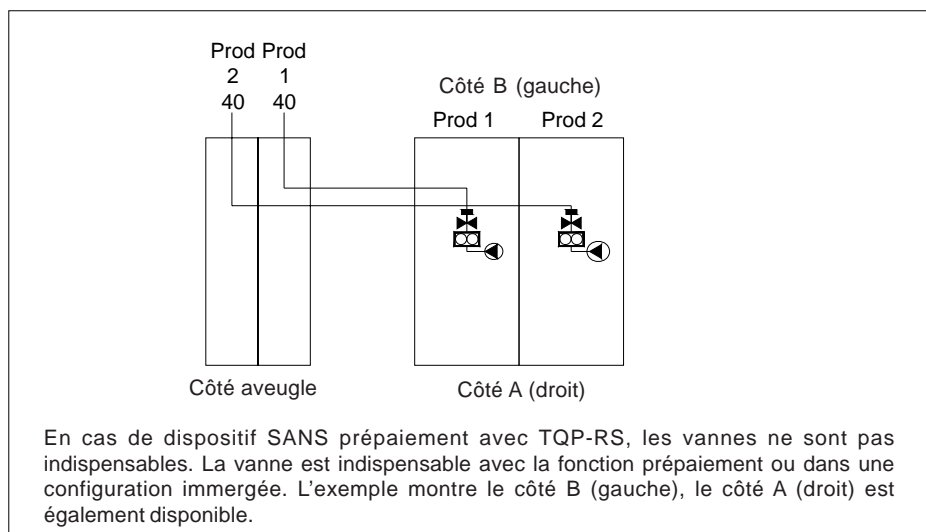

**Modèle 2-4**

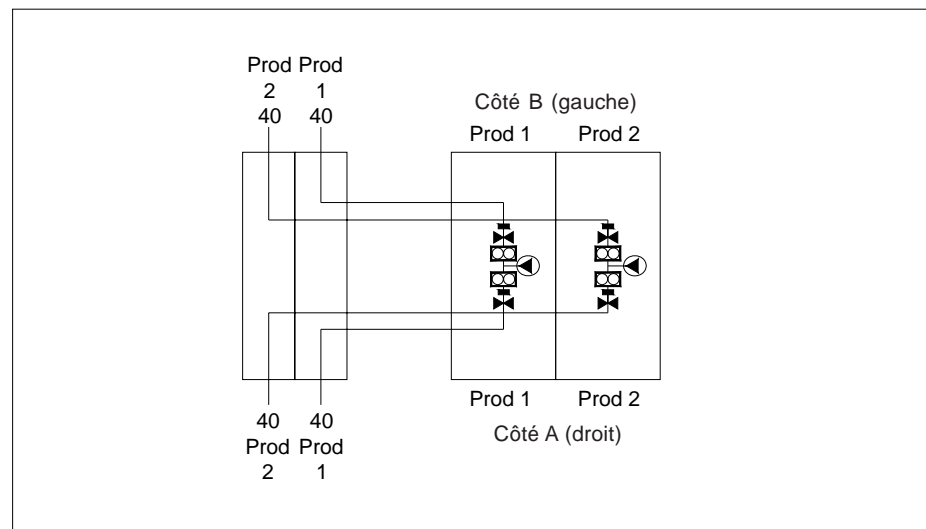

**Modèle 3-3**

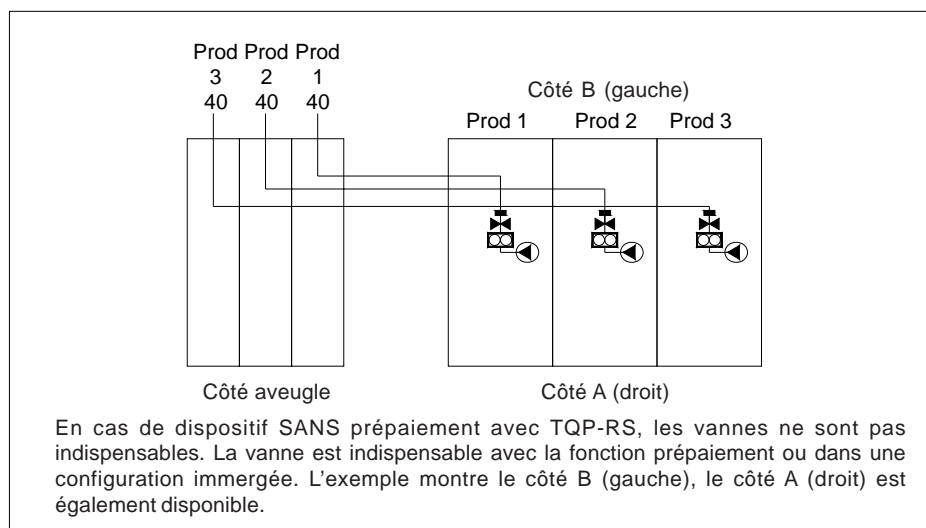

Modèle 3-6

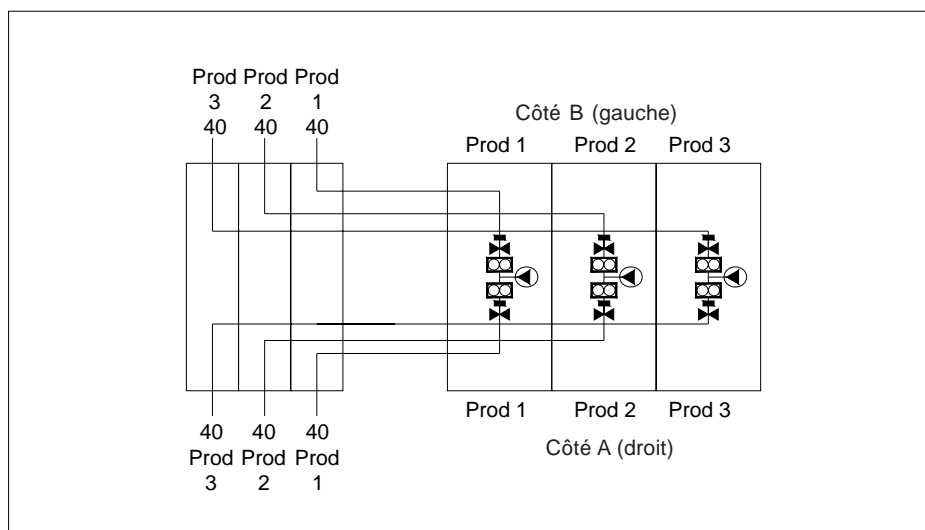

Modèle 4-4

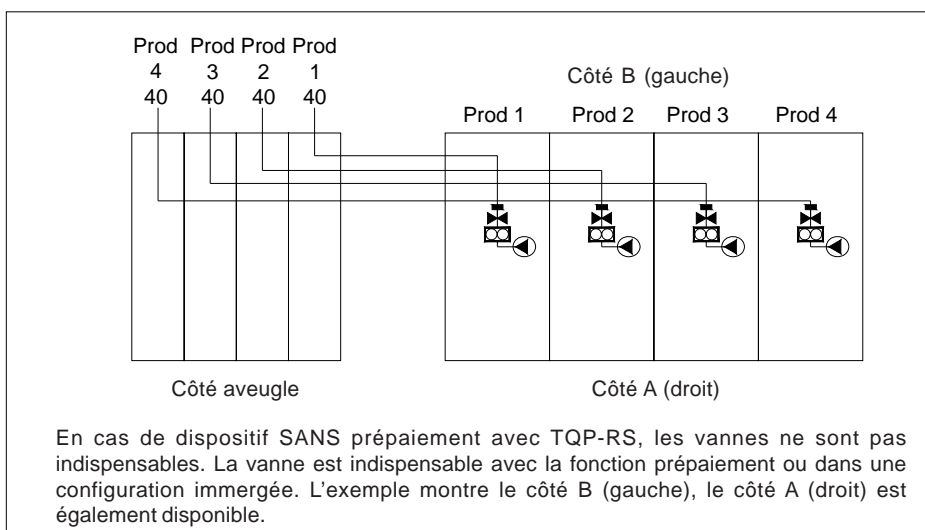

Modèle 4-8

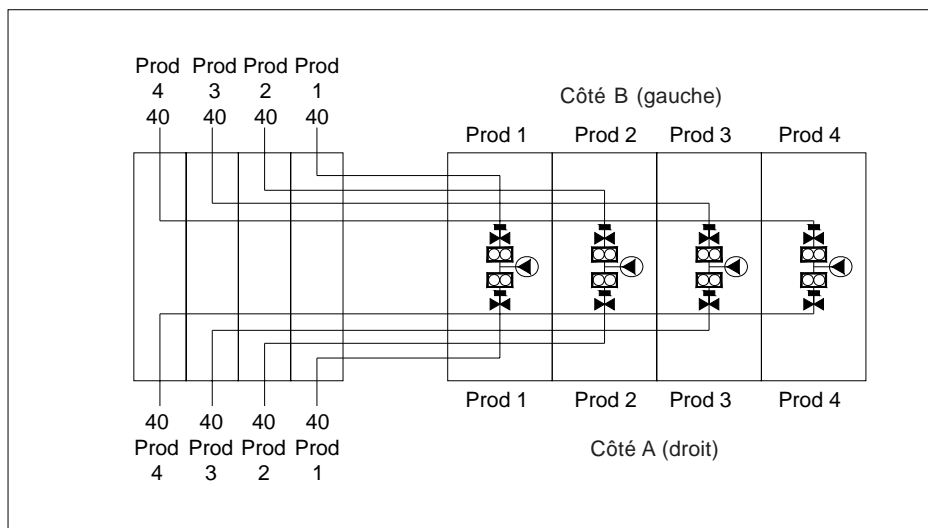



Modèle 5-10

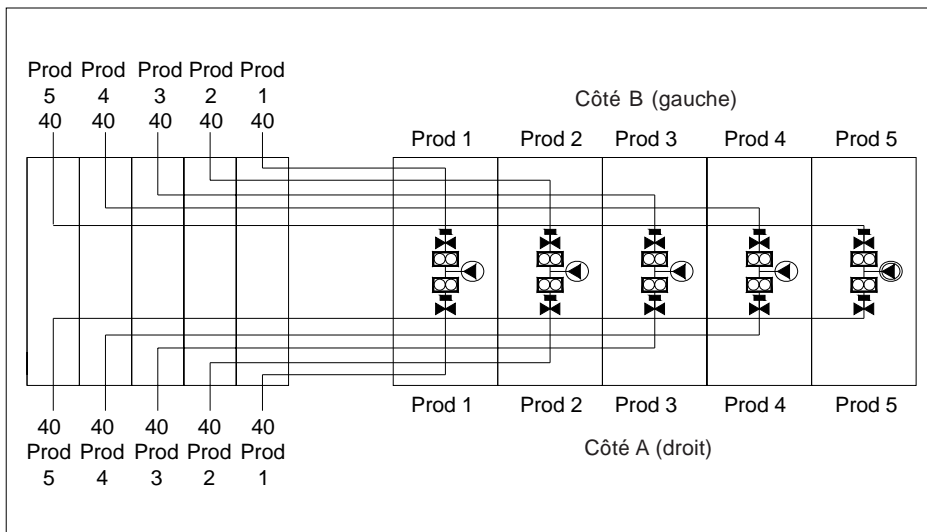

2.2.2 MODELES GASOIL HAUT DEBIT

Modèle HS 1-1

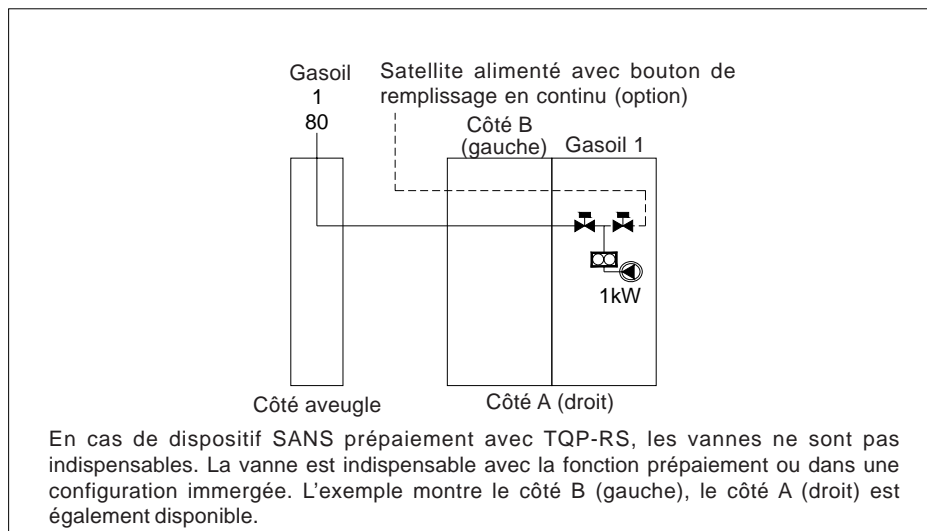

Modèle HS 1-2

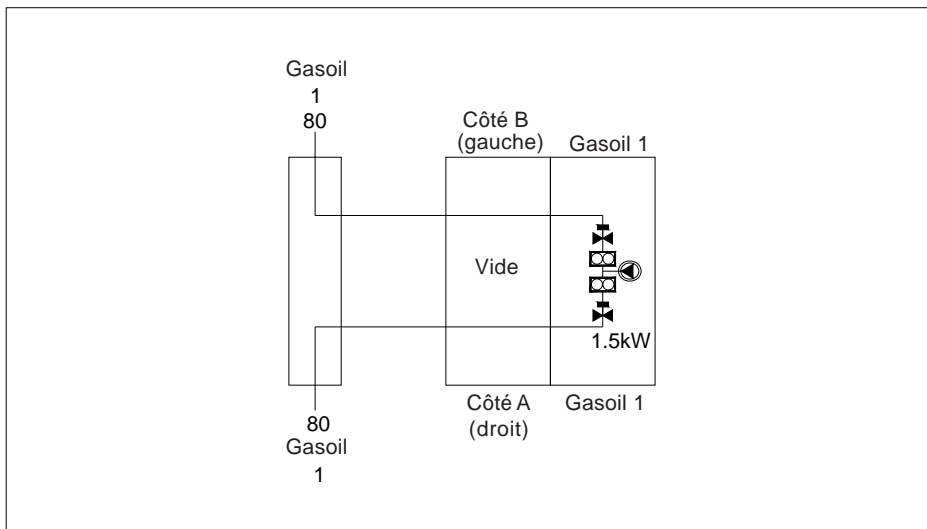

**Modèle HS 2-2**

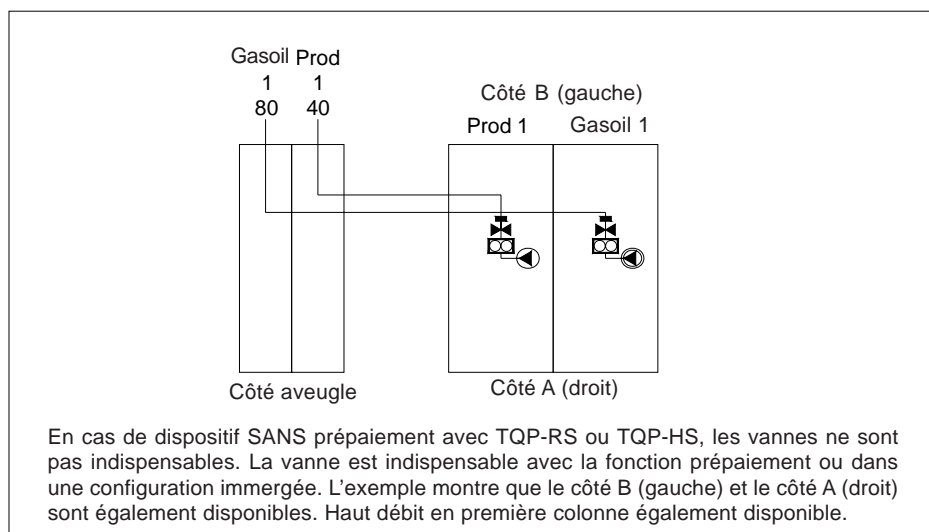

**Modèle THS 1-2**

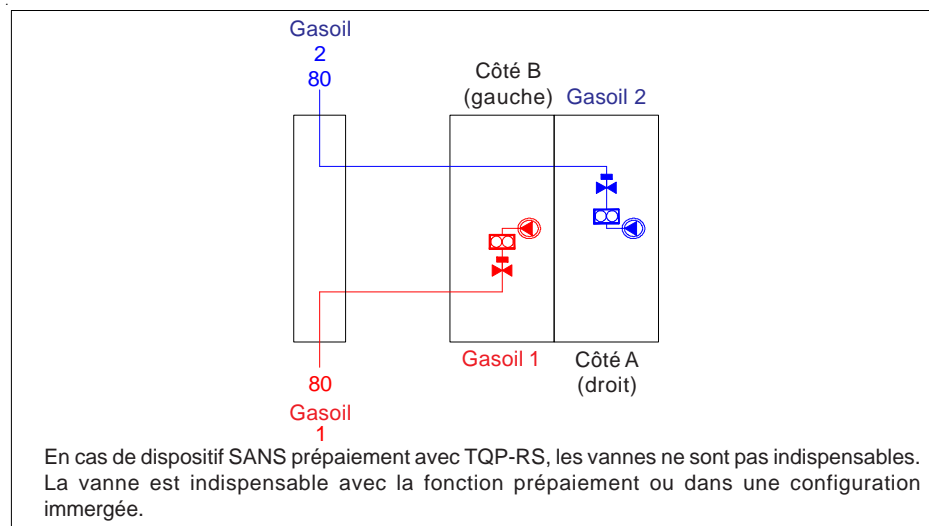

**Model HS 2-4**

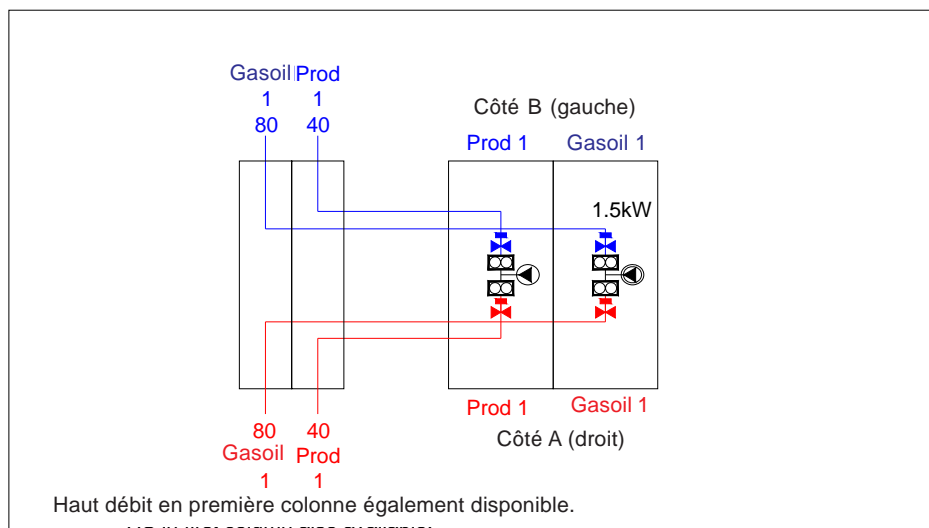

Modèle THS 3-4

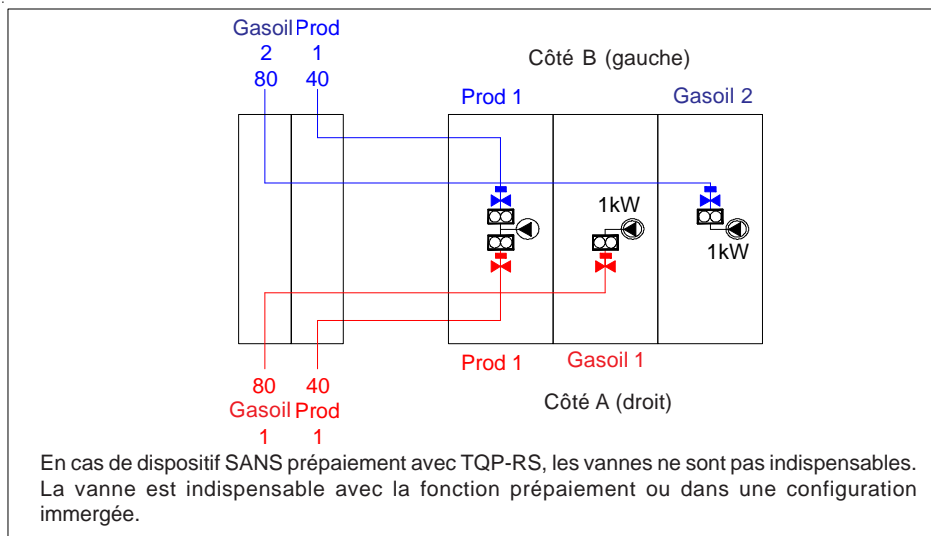

Modèle HS 3-3

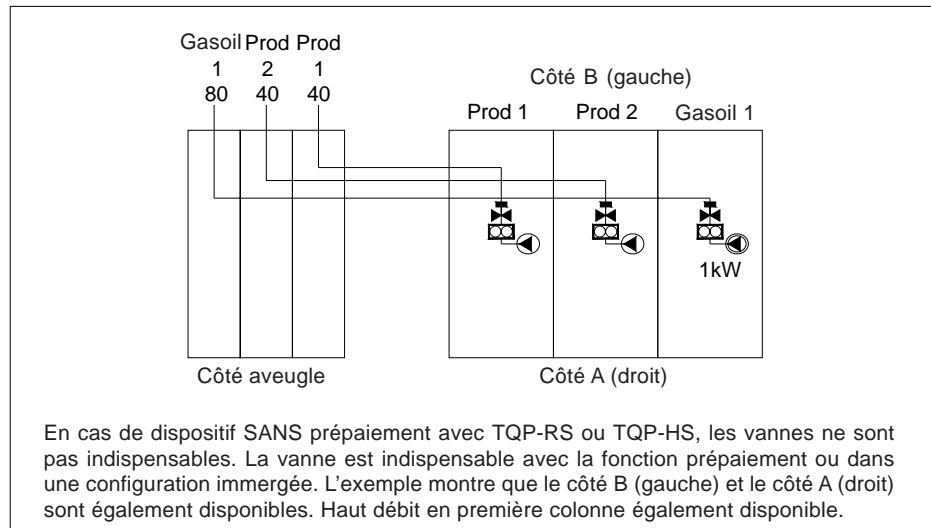

Modèle HS 3-6

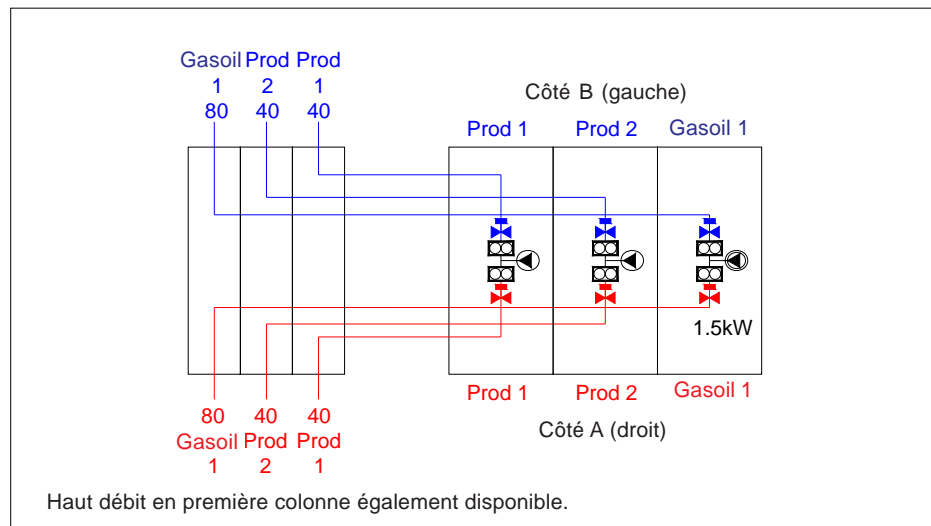

Modèle HS 4-4

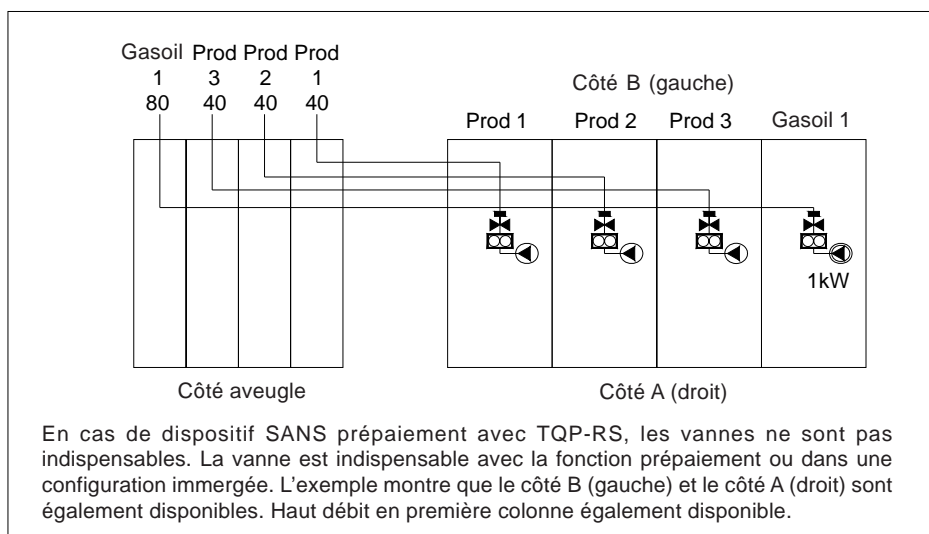

Modèle HS 4-8

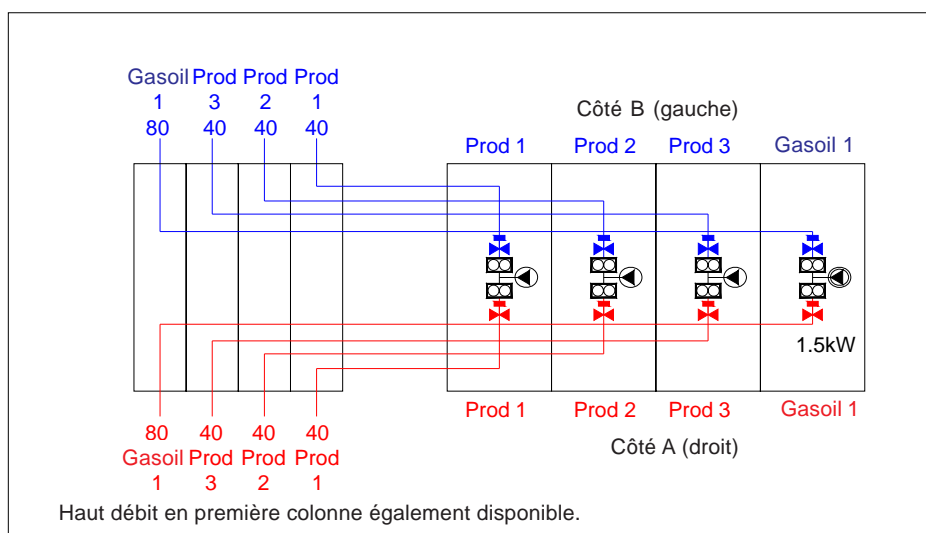

Modèle THS 5-8

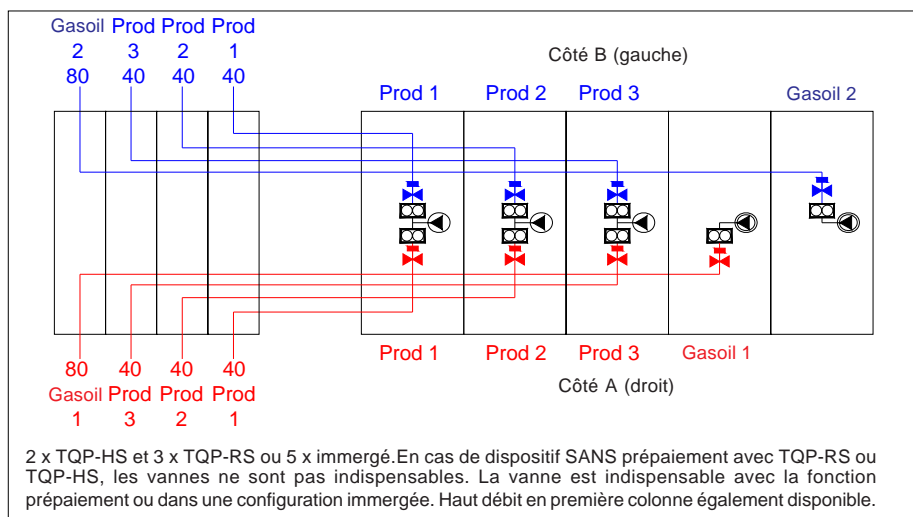

2.2.3 MODELES GASOIL TRES HAUT DEBIT

Modèle VHS 1-1 L

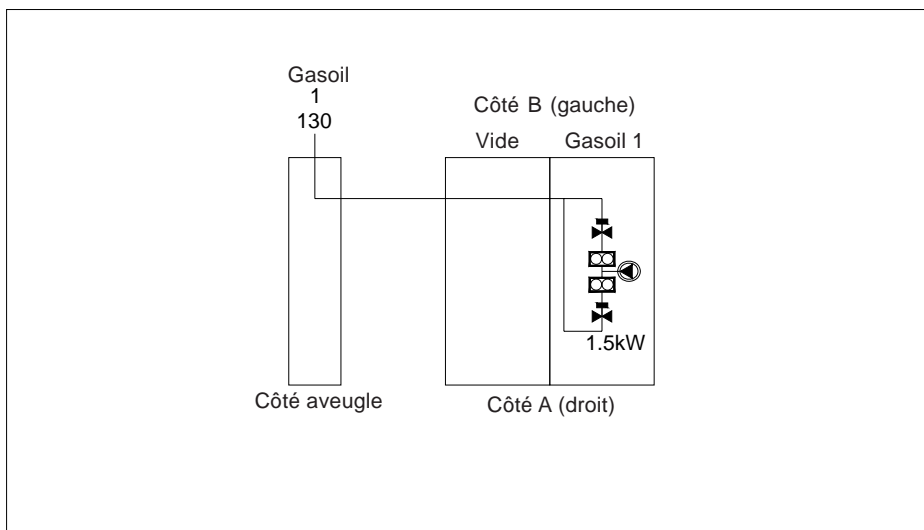

Modèle VHS 1-1 R

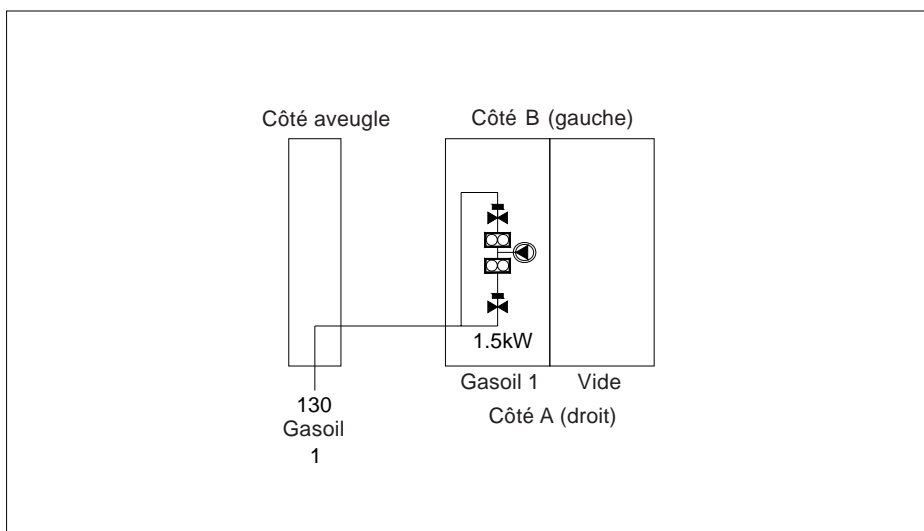

Modèle VHS 1-2

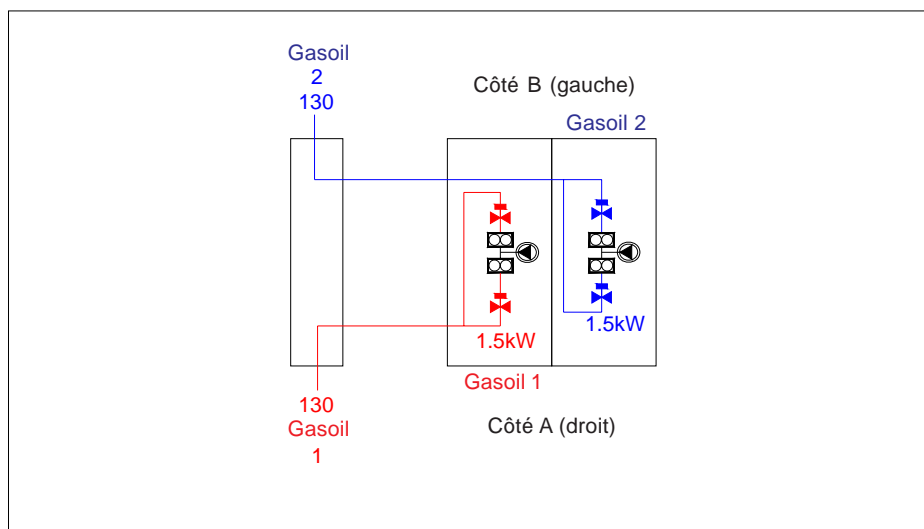

Modèle VHS 1-2 SS L

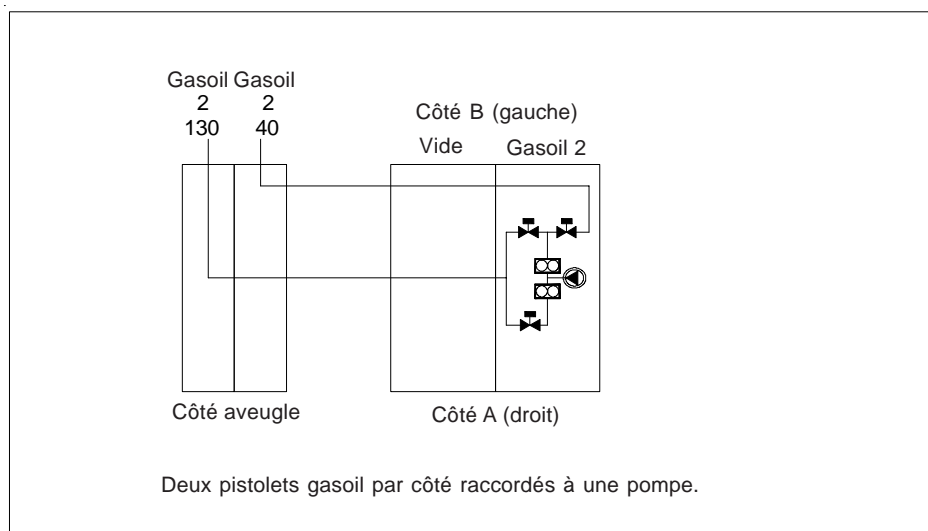

Modèle VHS 1-2 SS R

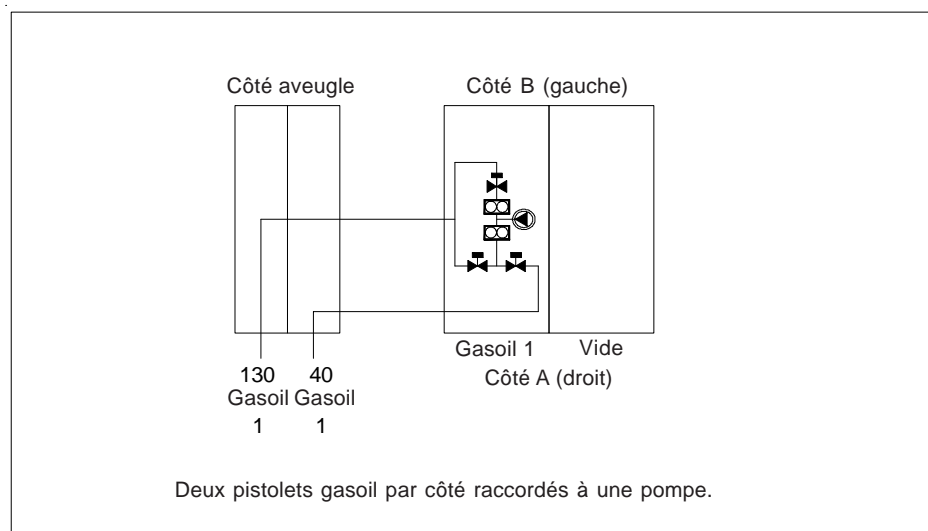

Modèle VHS 2-4

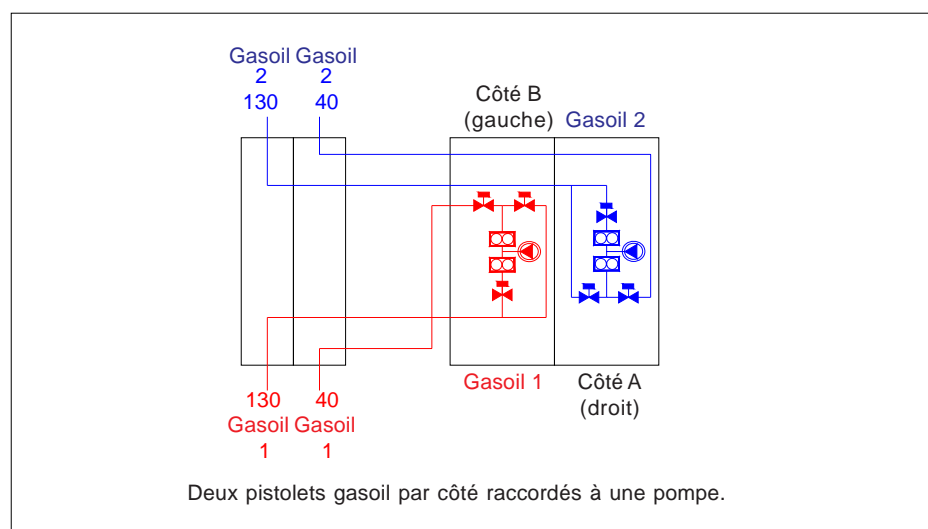

Modèle VHS 3-6

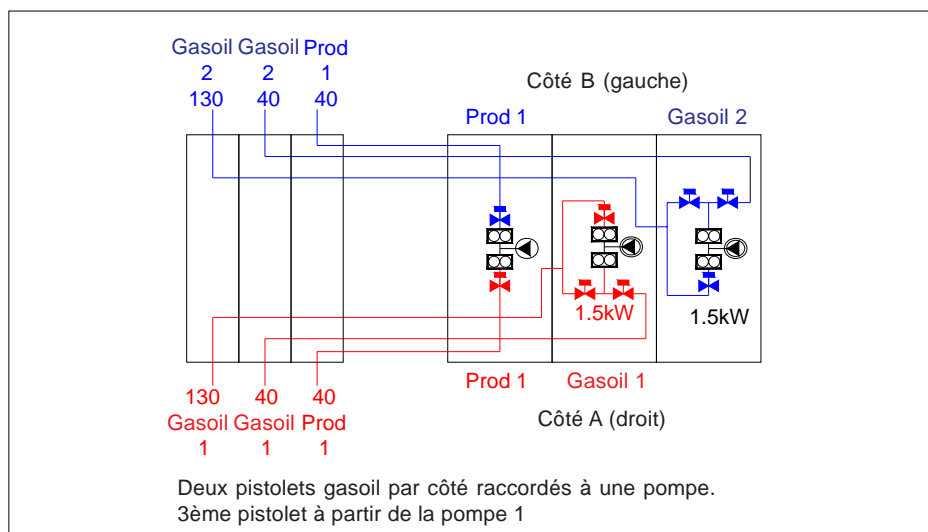

Modèle VHS 4-4

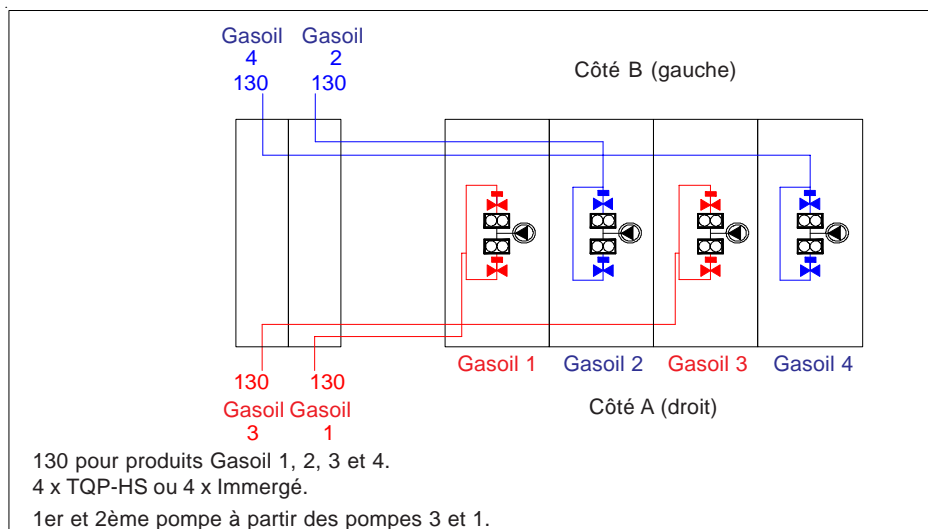

Modèle VHS 4-8

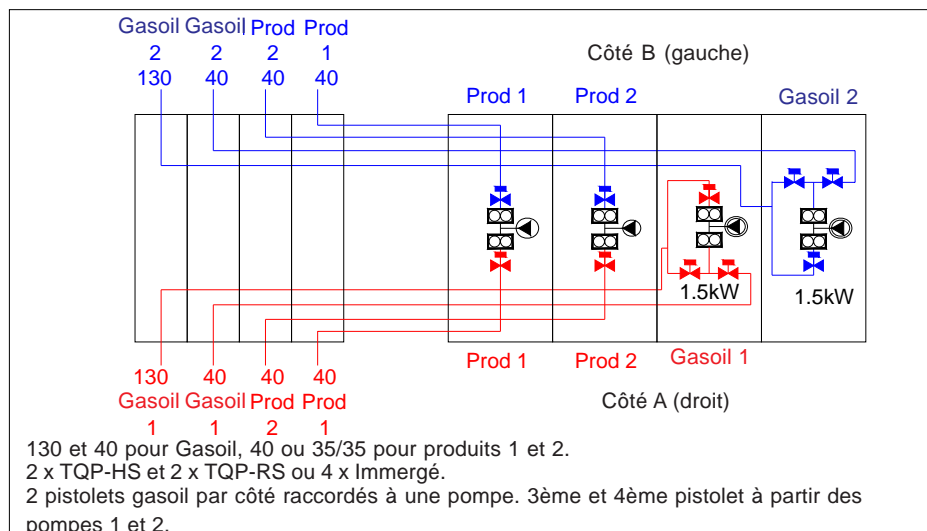

Modèle SVHS 3-4

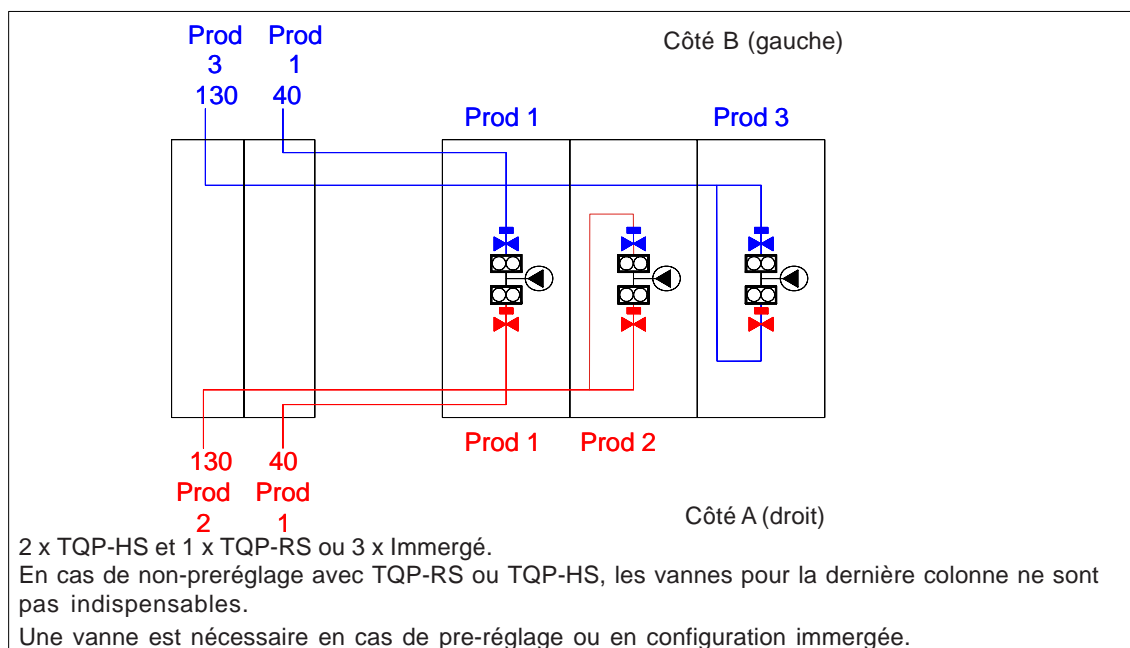

Modèle SVHS 4-6

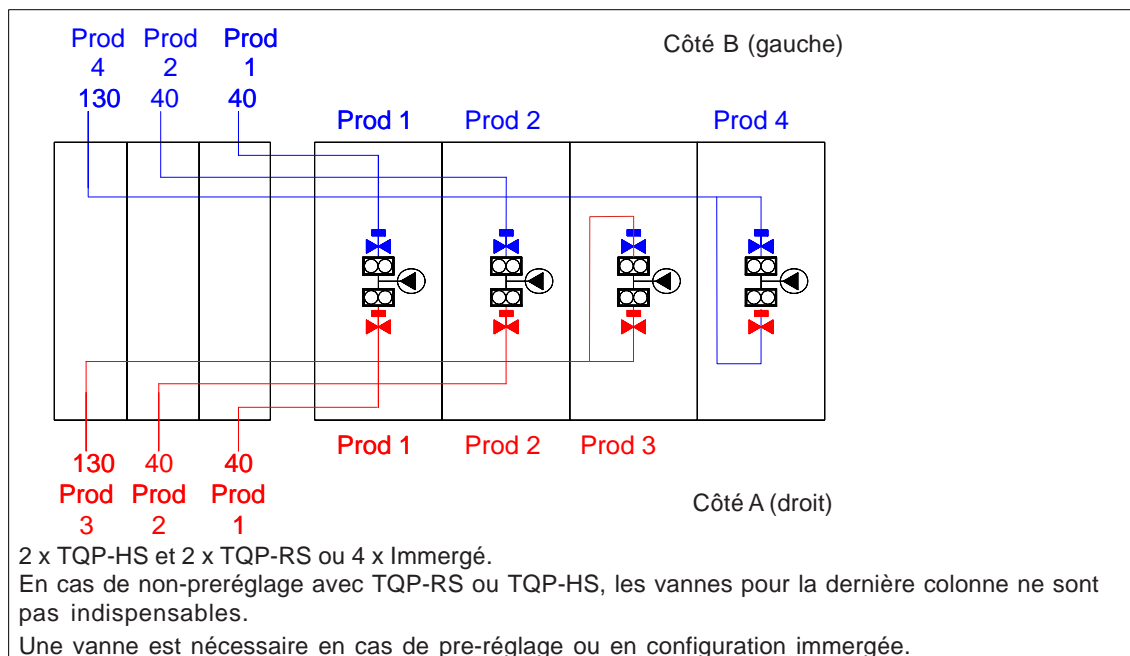



Modèle SVHS 5-8 L

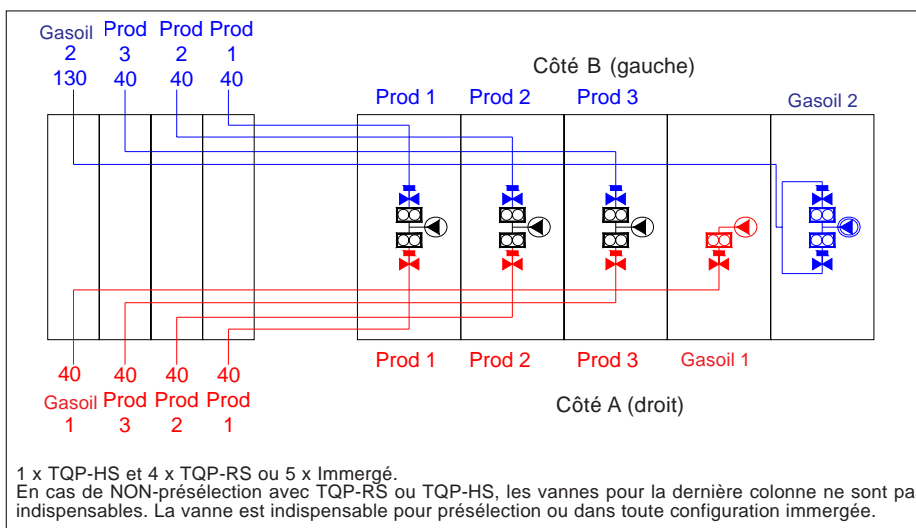

Modèle SVHS 5-8 R

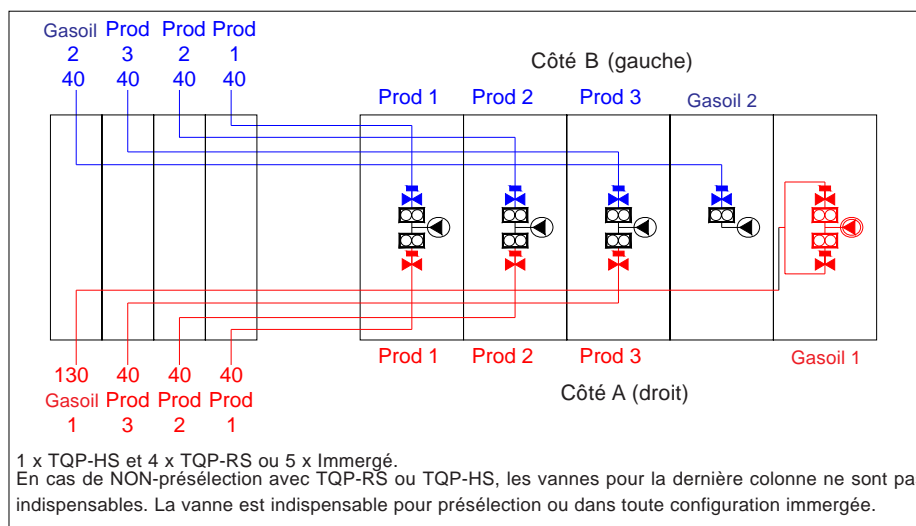

2.2.4 MODELES MAITRE & SATELLITE

Modèle HSM 1-1

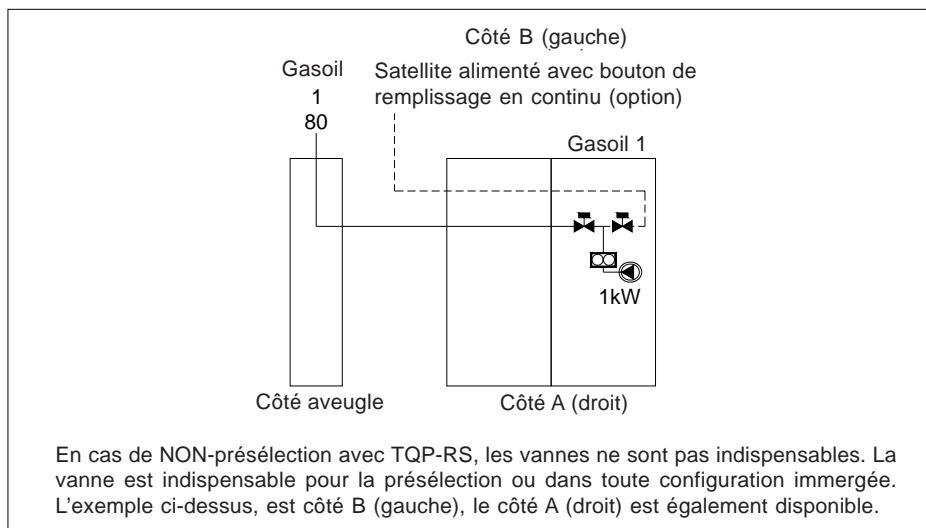

Modèle HSM 1-2

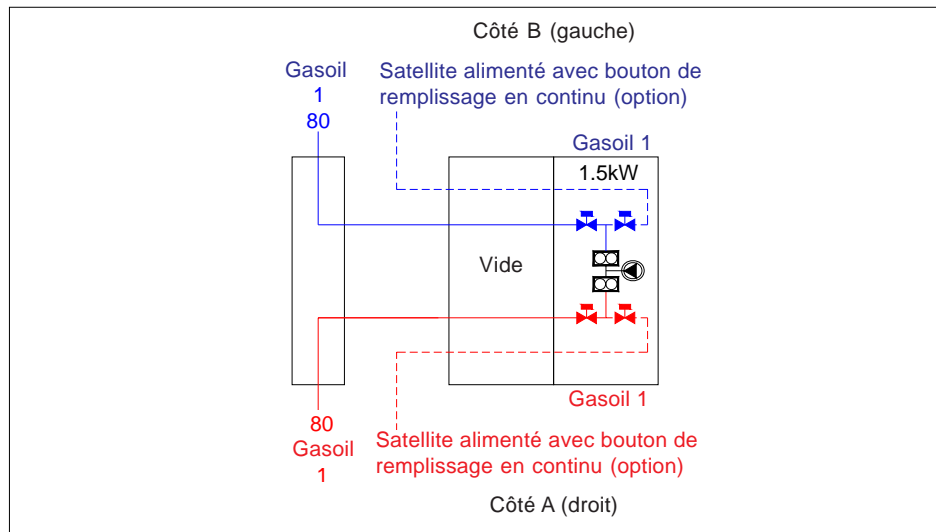

Modèle HSM 5-8

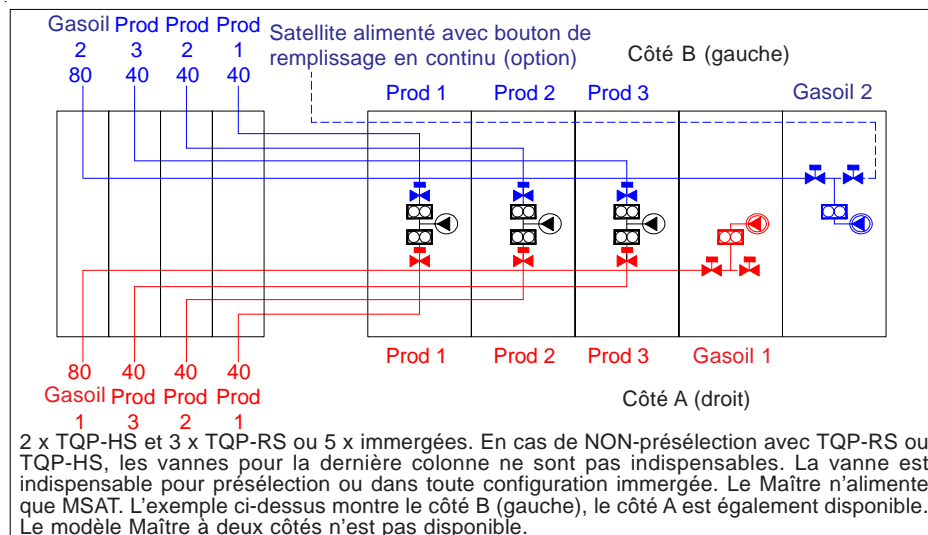

Modèle VHSM 1-1 L

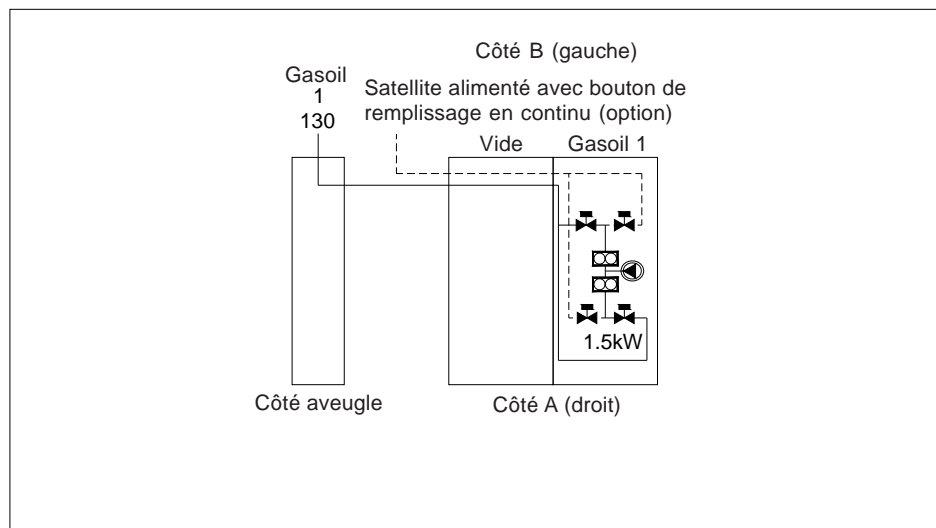

Modèle VHSM 1-1 R

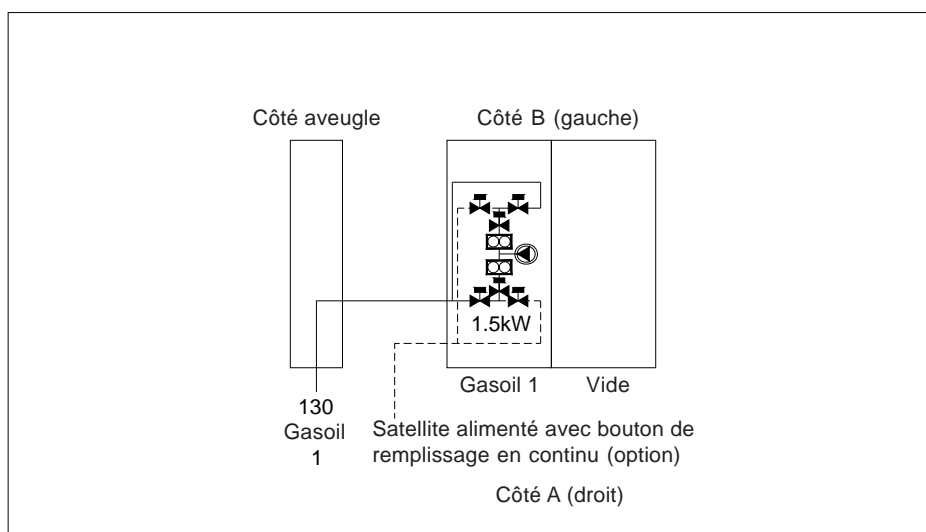

Modèle VHSM 1-2

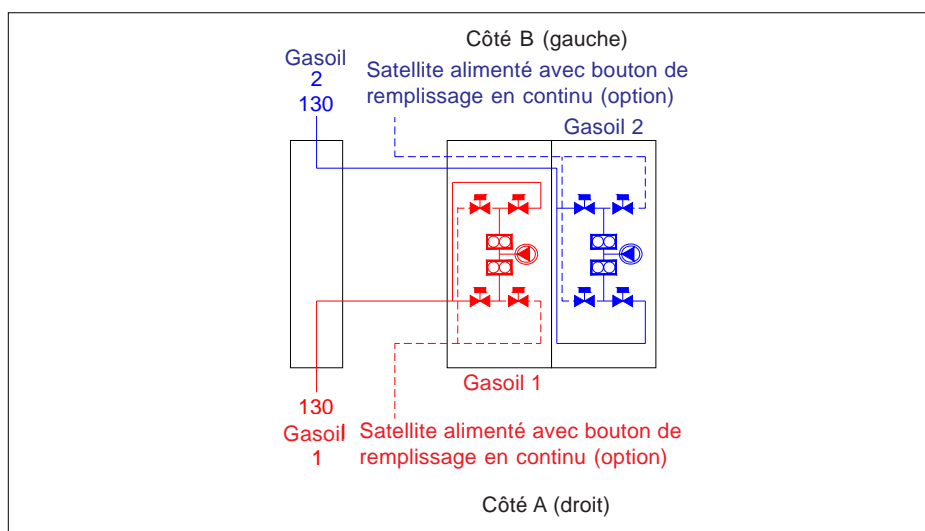

Modèle VHSM 2-4

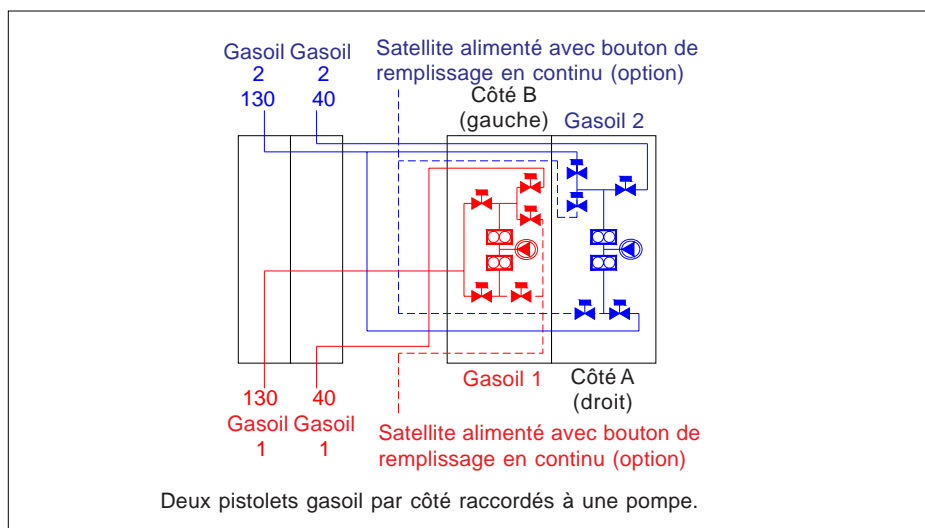

**Modèle SVHSM 5-5**

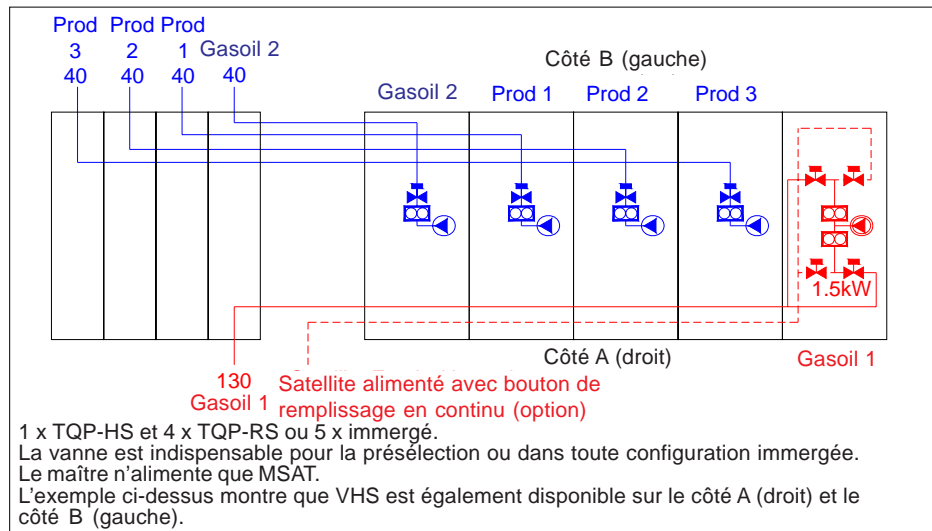

**Modèle SAT**

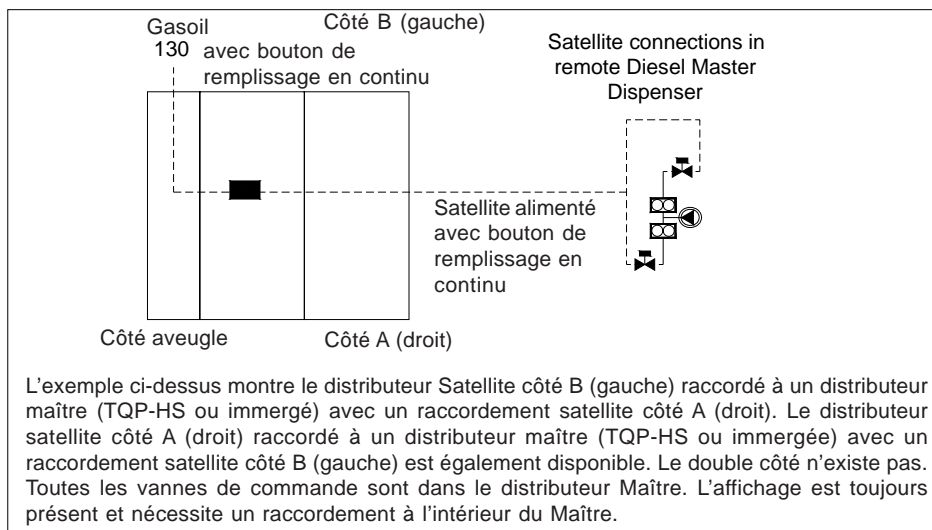

**Modèle MSAT**

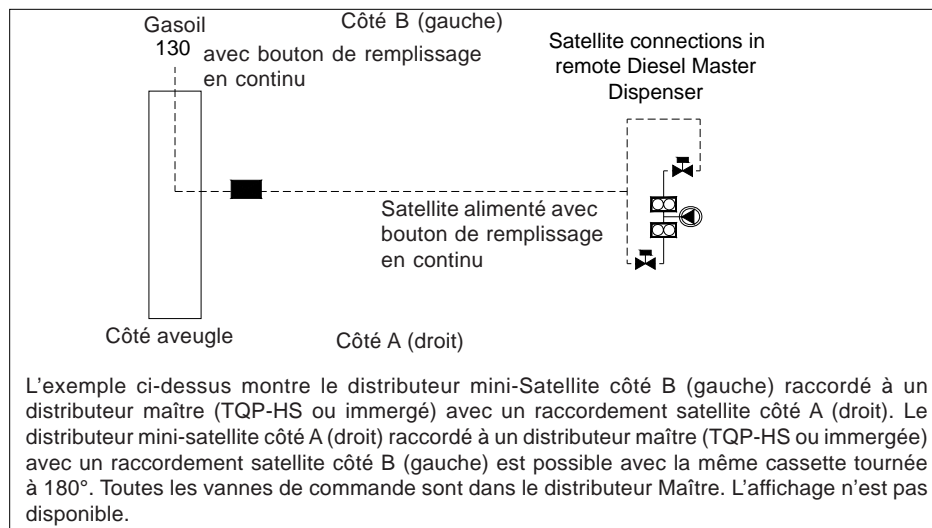

### 2.3 Raccordements hydrauliques

Les tuyaux d'aspiration sont accessibles depuis le côté B du distributeur. Se reporter au chapitre 5.2 pour identifier le côté B. Différents types de raccordement sont disponibles selon la configuration du distributeur.



**NOTE :- Si la tubulure d'admission a un raccordement femelle, un adaptateur doit être installé (1,5" ou 2").**

**Si un adaptateur est utilisé, les dimensions ci-dessous doivent être réduites (36mm maximum).**

**Tokheim recommande l'utilisation de tubulures rigides pour toutes les lignes SAT.**

**Ne jamais desserrer ou ôter les fixations qui maintiennent la tubulure au distributeur.**

**Veiller à n'exercer aucune contrainte sur la tubulure pendant l'installation.**

#### 2.3.1 RACCORDEMENTS PAR ASPIRATION & IMMERSION

##### Raccordement Aspiration Standard (avec & sans Boîtier Filtre)

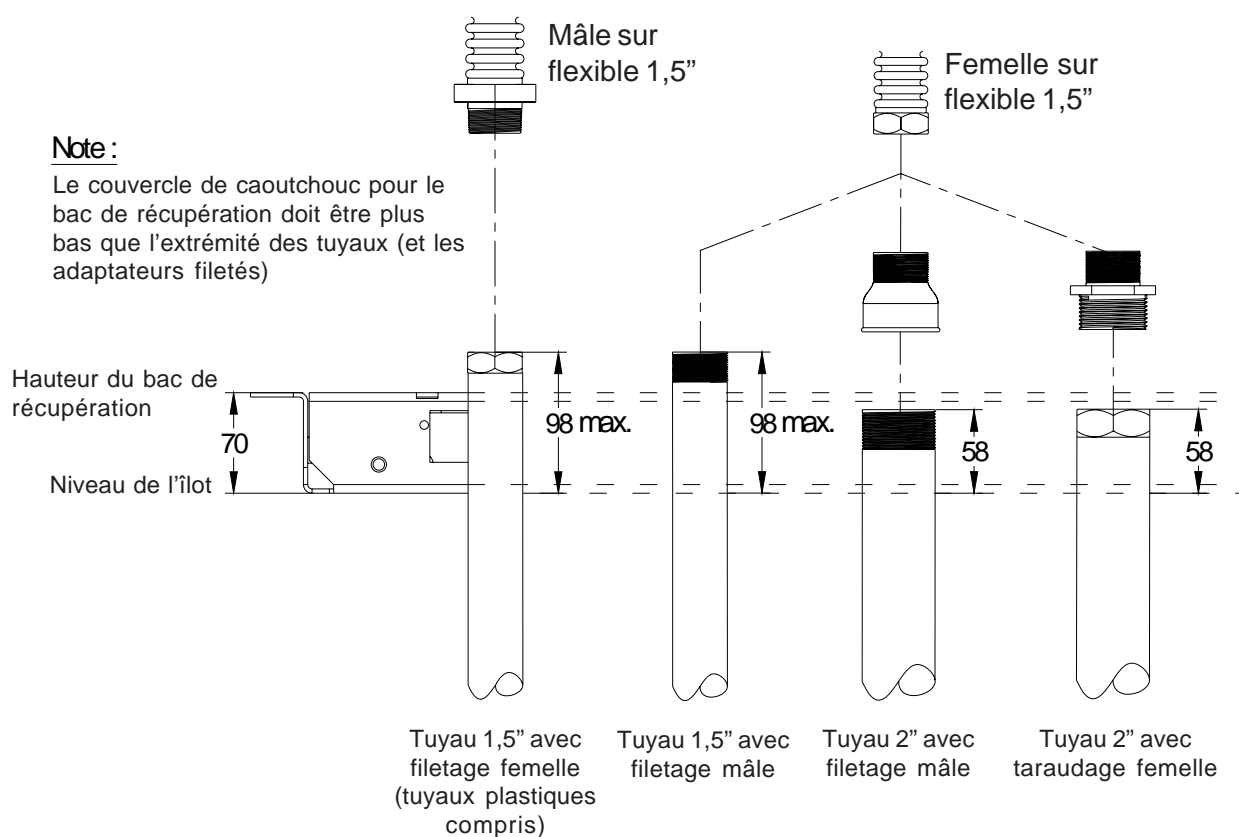

**Aspiration & Raccordement Immergés (avec Boîtier filtre, sans accouplement flexible)**

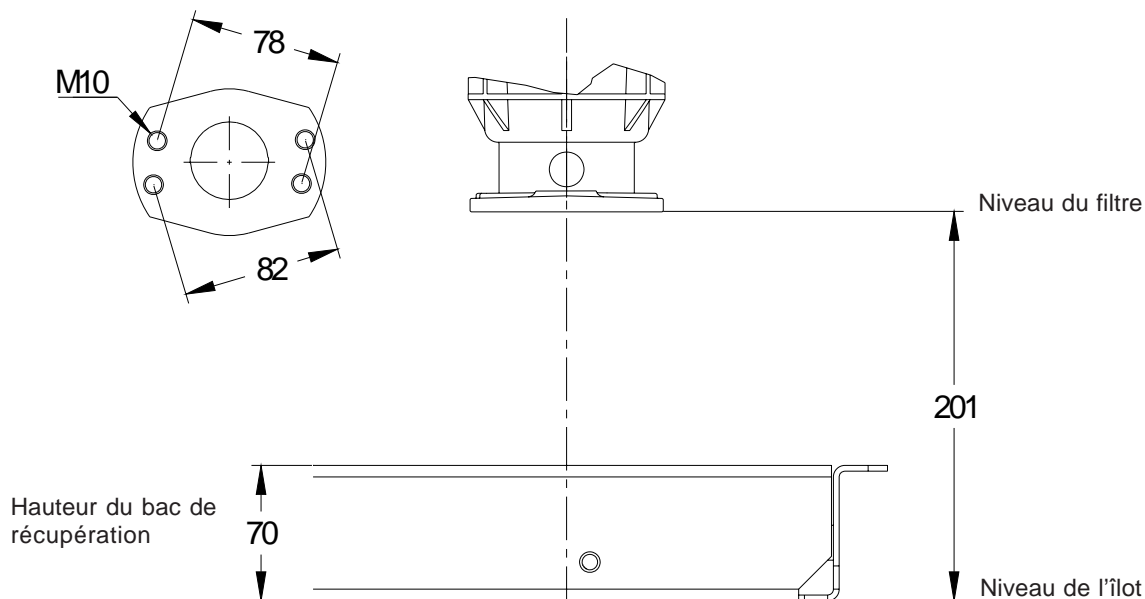

**Raccordement Aspiration - Accouplement flexible à Bride de Compression avec joint torique de 1,5'' (avec & sans boîtier filtre)**

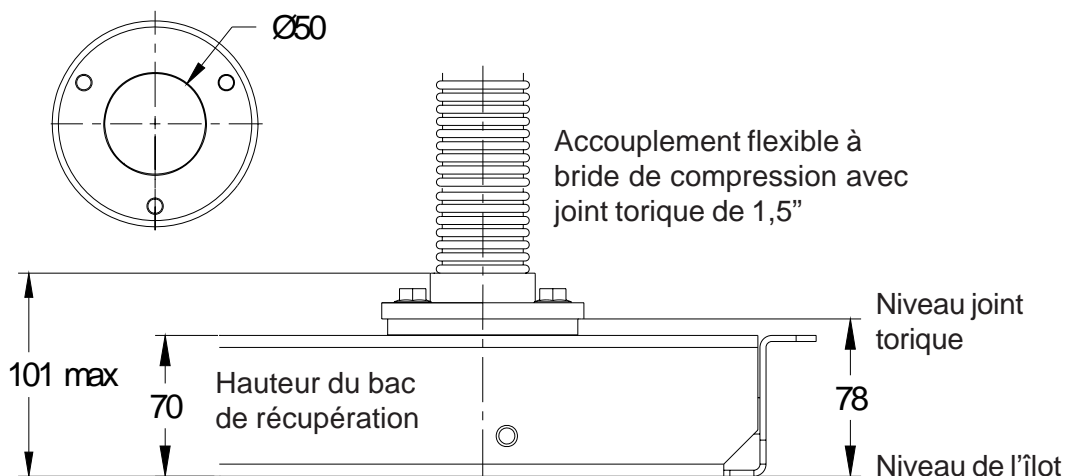

**Raccordement Aspiration - Accouplement Flexible à Filetage Femelle 1,5" (avec & sans boîtier filtre)**

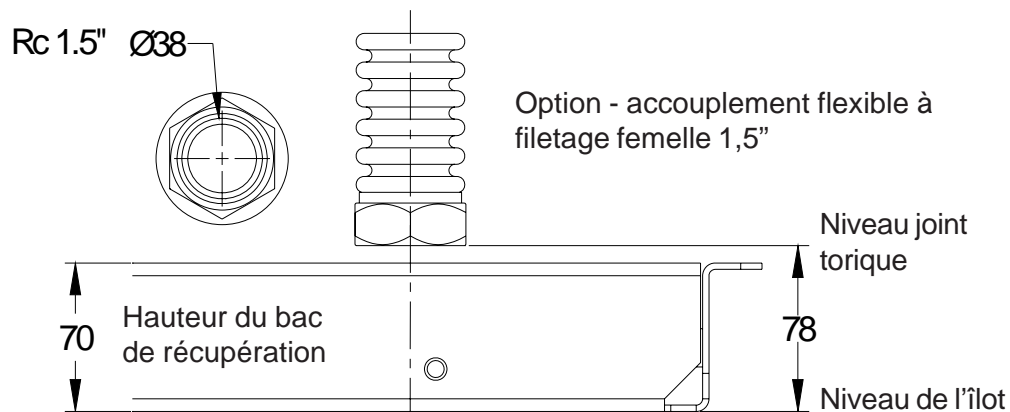

**Raccordement Aspiration avec Adaptateur Nefit (Boîtier Filtre uniquement)**

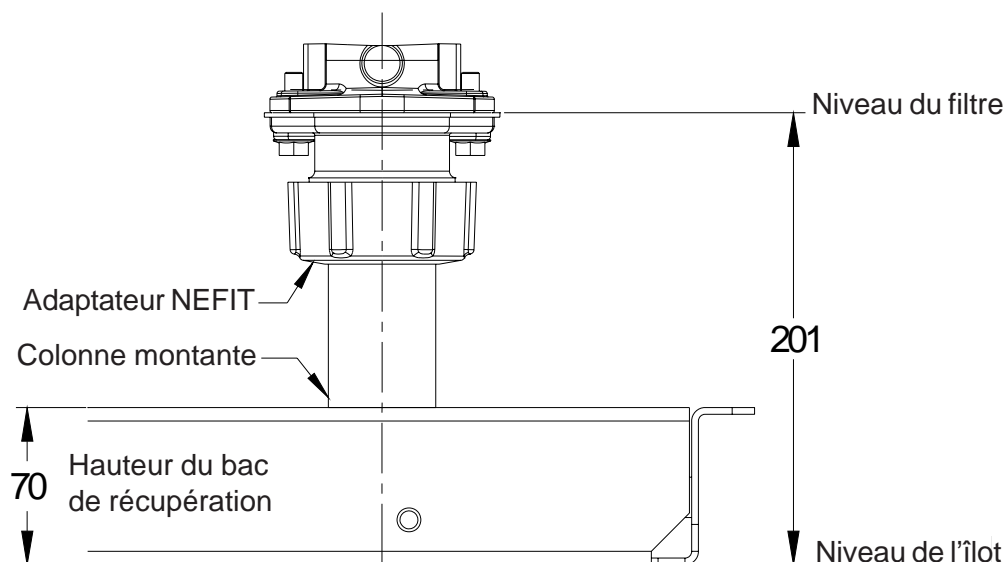

**Raccordement Immergé avec Adaptateur Nefit & Vanne Cassante**  
**(Boîtier filtre uniquement)**

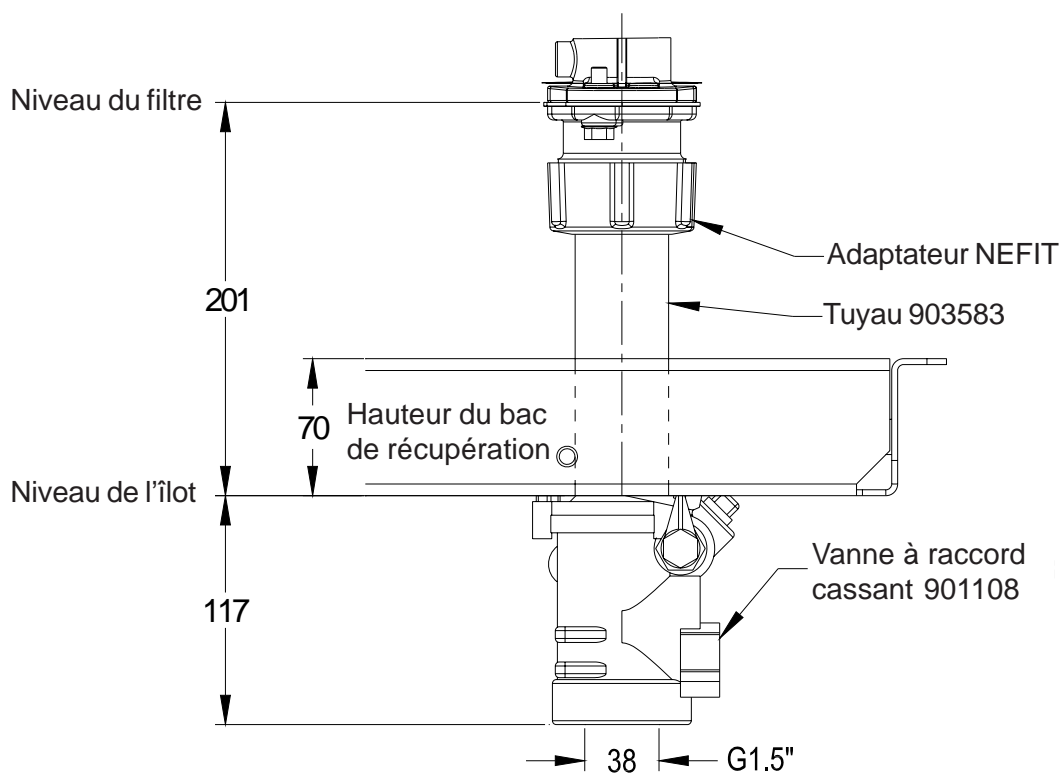



2.3.2 RACCORDEMENTS MAITRE & SATELLITE

Raccordement Maître

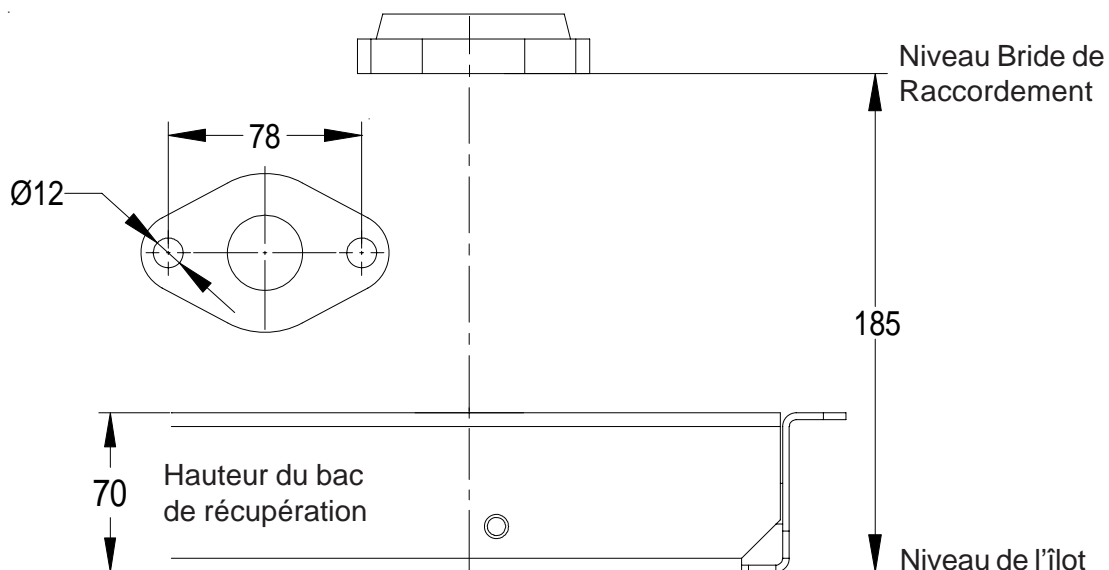

Raccordement Satellite

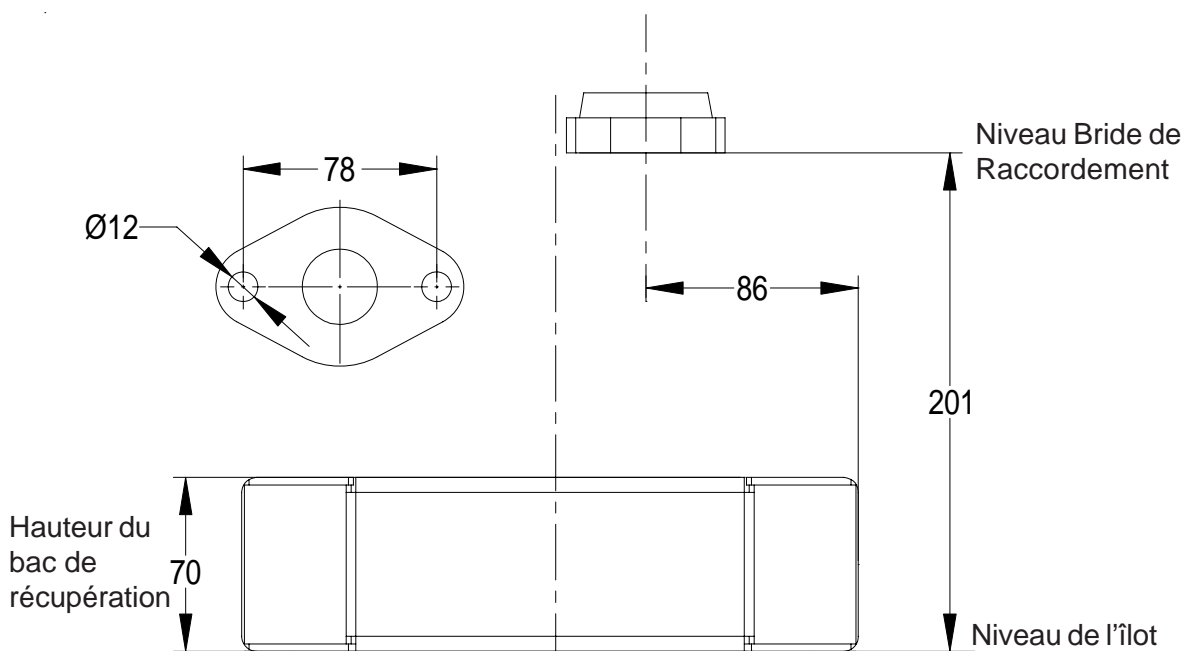

Raccordement Maître à Mini-Satellite

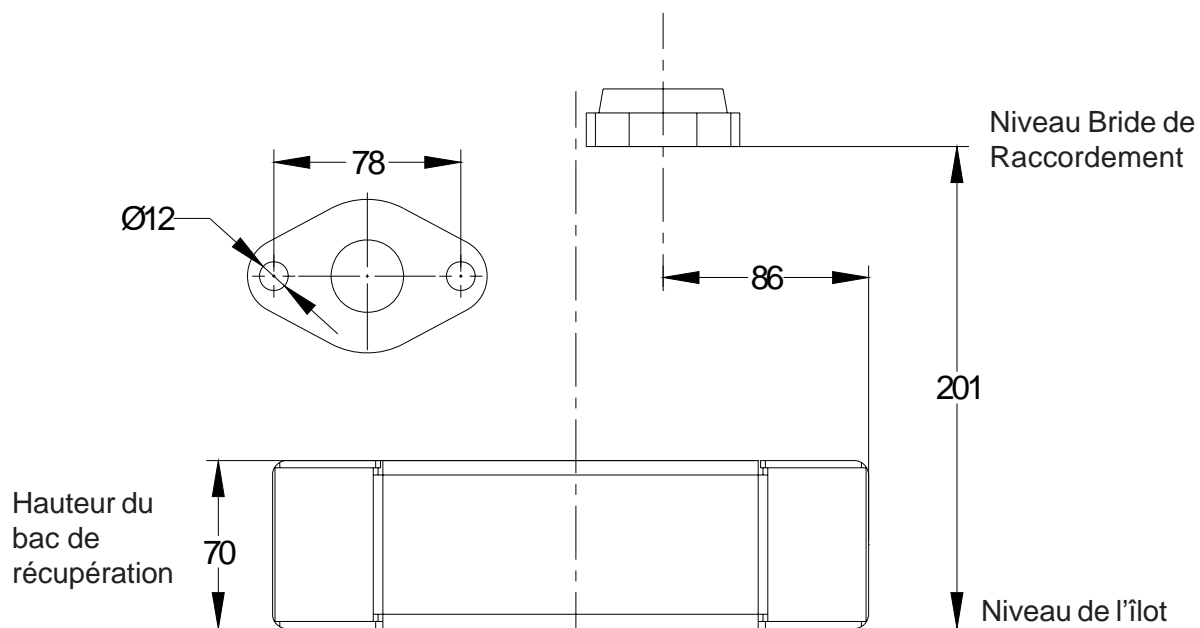

2.3.3 CONNEXIONS RECUPERATEUR VAPEUR

**Connexion RV - Standard (sans vanne à raccord cassant)**

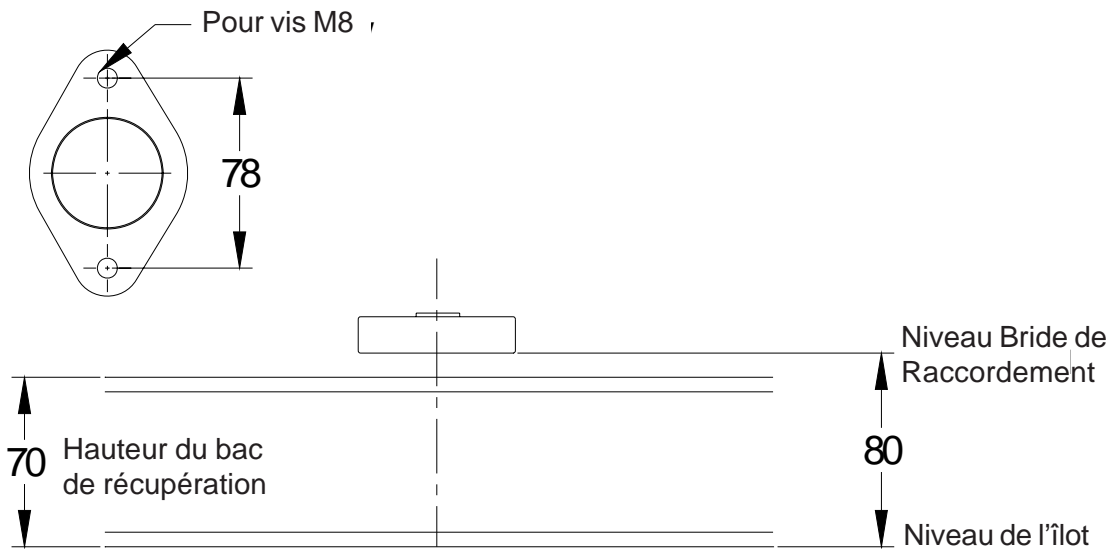

**Raccordement RV avec option vanne cassante OPW**

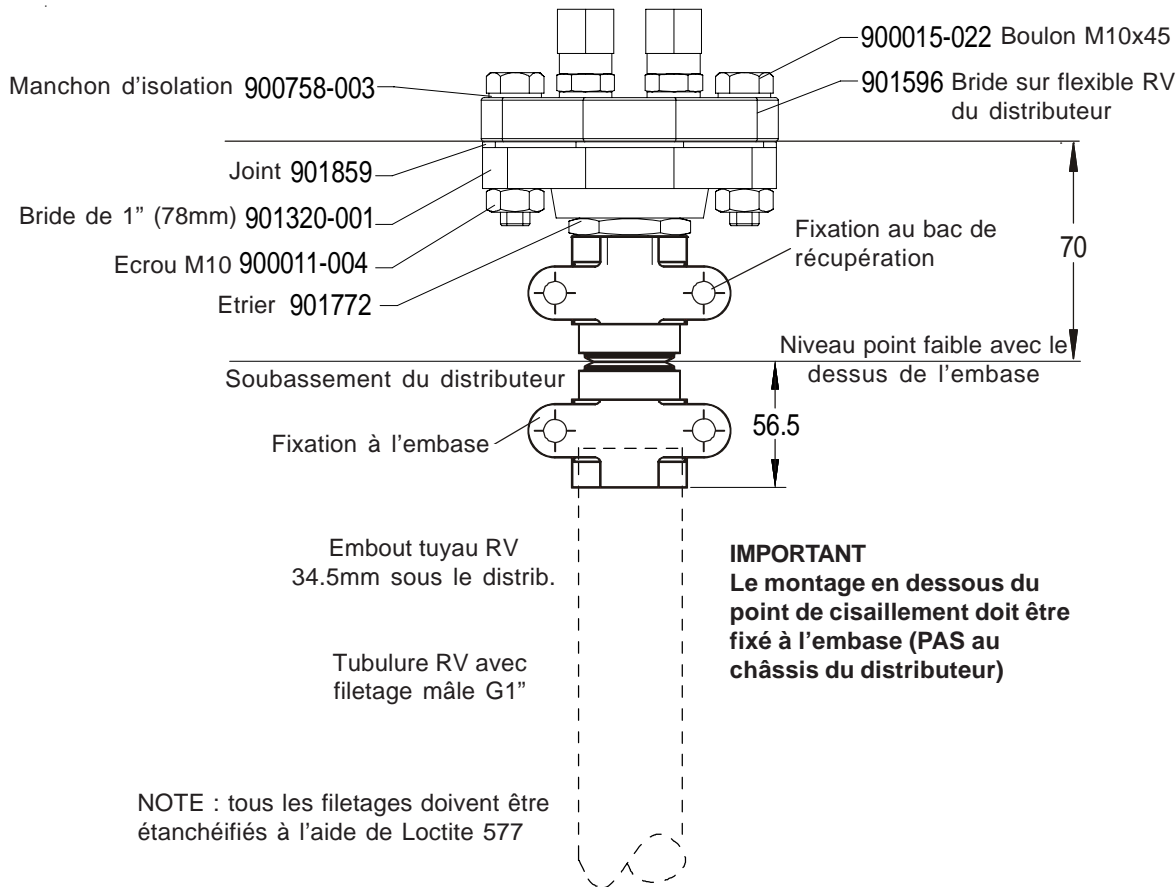

**Raccordement RV avec kit de vanne de cisaillement Risbridger (RU & EIRE)**

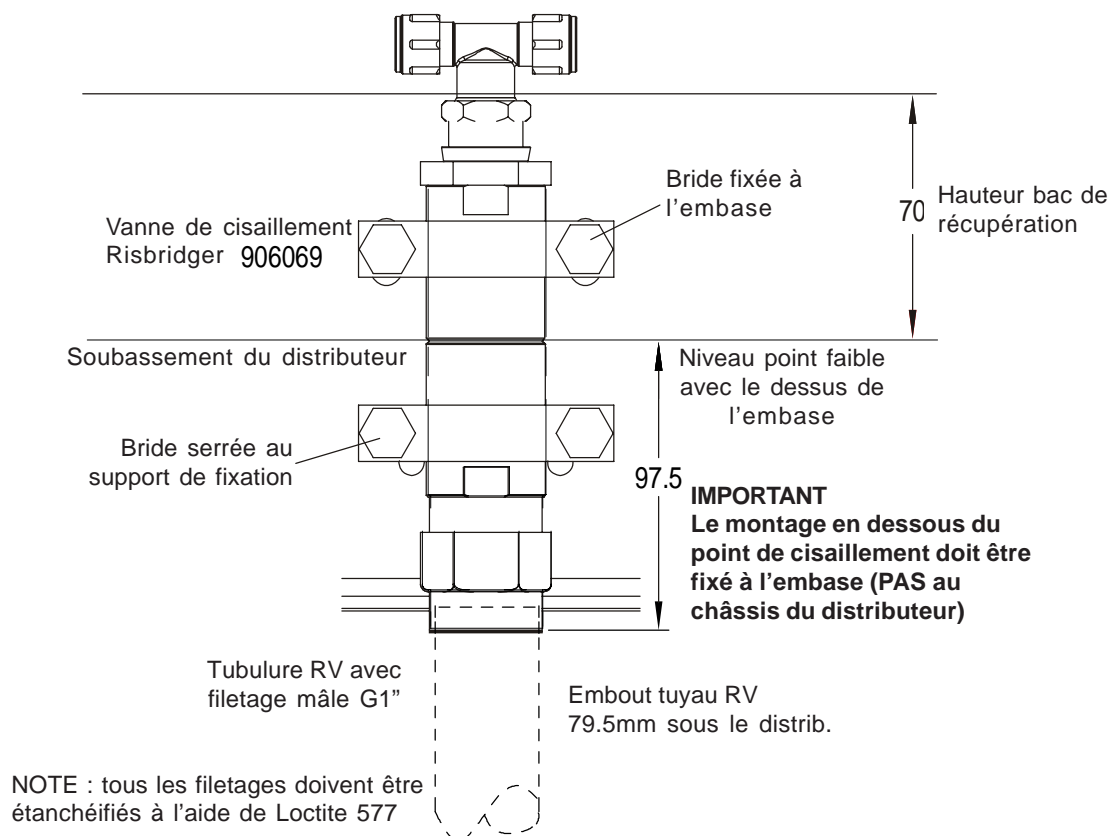

**INFORMATIONS SPECIALES CONCERNANT LES CARBURANTS A FORTE CONCENTRATION D'ETHANOL (HBEF) & LIGNES DE RETOUR VAPEUR**

A la suite de tests poussés sur la sécurité anti-déflagration sur les HBEF par PTB, Tokheim recommande que toute la tubulure de retour à l'espace vapeur des réservoirs de stockage d'HBEF soit protégée par des pare-flammes spéciaux.

La ligne de retour vapeur au réservoir de stockage enterré doit être protégée en cas de collision d'un véhicule avec un distributeur et pour les opérations de maintenance. Les pare-flammes dans la pompe RV ne répondent pas à cette exigence.

Un pare-flamme supplémentaire doit être placé sous le distributeur et doit être protégé de tout dommage éventuel lors d'une collision; il doit donc rester connecté à la ligne de retour vapeur au réservoir au cas où le distributeur serait projeté hors de l'ilôt.

*Note : Ce pare-flamme est une exigence de l'installation, pas une exigence du distributeur.*

Si les lignes de RV Stade II RV sont dirigées en retour vers le réservoir HBEF, la ligne de retour RV du système de récupérateur vapeur du distributeur doit protéger le réservoir en y adaptant un pare-flamme.

Le type de retour-vapeur approprié doit être soigneusement sélectionné:-

- Système anti-déflagrant ou anti-détonant dépendant de sa position par rapport à la position prévue pour la fin de la ligne
- De type en ligne (sauf si sa position en fin de ligne peut être garantie pendant la maintenance ou après une collision avec un véhicule)
- Les types en fin de ligne doivent être appropriés à une utilisation avec de l'alcool en flamme
- Le pare-flamme doit être adapté au Groupe de Gaz concerné:-
  - Les mélanges d'alcool de 60% à 90% nécessitent des pare-flammes de Groupe de Gaz IIA
  - Les mélanges d'alcool >90% nécessitent des pare-flammes de Groupe de Gaz IIB1
- Le pare-flamme doit être fabriqué avec des matériaux adaptés à une utilisation avec des mélanges de carburant à l'éthanol et au bio-éthanol

Tokheim propose deux kits à utiliser avec les distributeurs Quantum pour répondre à ces exigences, les deux kits utilisent un pare-flamme anti-déflagrant en ligne certifié pour les Gaz de Groupe IIB1, adapté ainsi à tous les pourcentages de mélange d'éthanol. Le kit doit être installé à proximité immédiate du dessous du distributeur, en conformité avec les plans de ce chapitre.

- Le kit standard comprend une partie volontairement faible au-dessus du pare-flamme pour s'assurer que le dispositif reste sur la tubulure vapeur enterrée suite à une collision avec un véhicule
- L'autre kit comprend une vanne cassante certifiée (avec rivets) au-dessus du pare-flamme qui garantit également que la ligne de retour vers le réservoir reste fermée suite à une collision

**Raccordement RV avec Point Cassant & Pare-Flamme pour Ethanol**

Kit 1 - Pièce Tokheim n° 943143-001

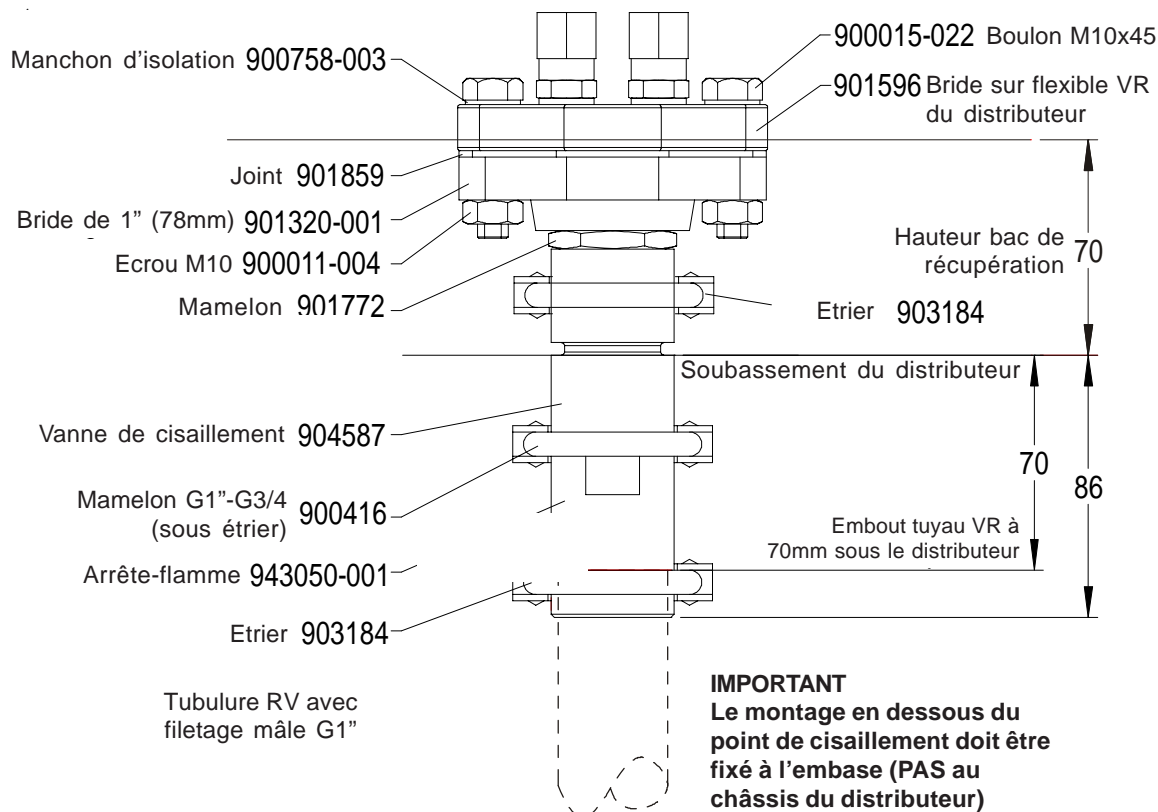

NOTE : tous les filetages doivent être étanchéifiés à l'aide de Loctite 577

**RV par Produit (séparation Ethanol uniquement)**

Le schéma ci-dessous montre la position des Lignes de Retour Vapeur et de Retour Ethanol lorsque l'option Retour Vapeur pAR Produit (Séparation Ethanol uniquement) a été retenue :

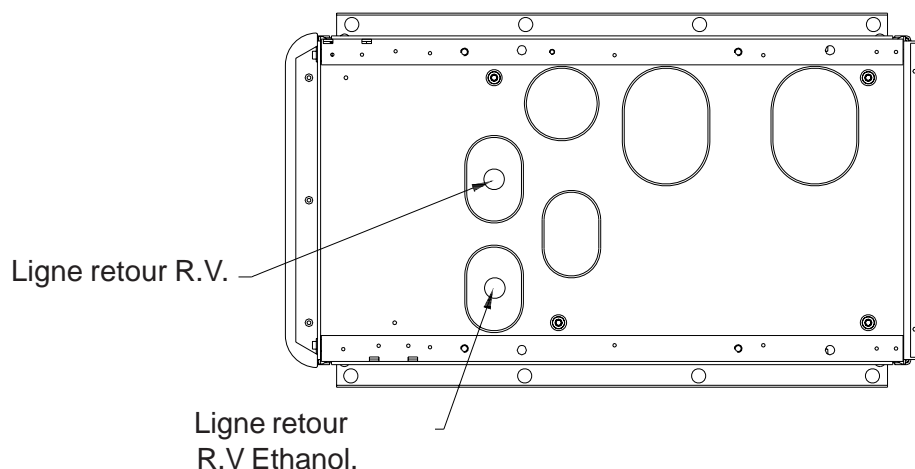

**Raccordement RV avec Vanne Cassante Risbridger & Pare-flamme pour Ethanol**

Kit 2 - Pièce Tokheim n° 943143-002

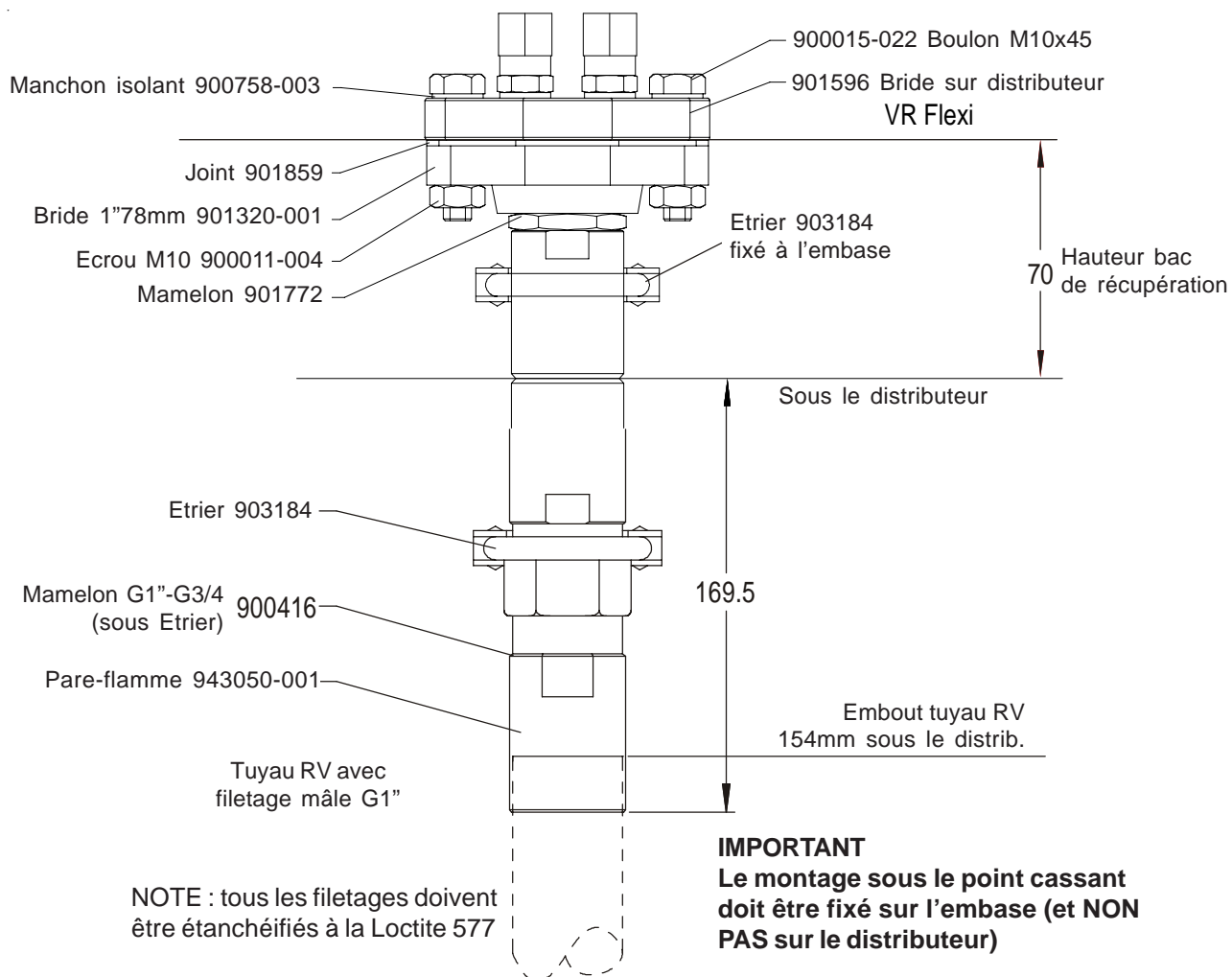

## **2.4 Raccordements électriques**

Le raccordement électrique à établir entre le kiosque et le distributeur existe en différentes configurations. Le raccordement au secteur (alimentation du disjoncteur jusqu'au distributeur) et la connexion des données d'information (lien entre le gardien et le calculateur) sont spécifiques au client, au pays et à la configuration. Le nombre de fils conducteurs et le diamètre du câble doivent être spécifiés, ainsi que la structure du câble (blindé ou anti-déflagrant) et le cheminement - chemin de câble ou faisceau - doivent être effectués conformément à la réglementation technique locale.



Cette page est volontairement vierge

## TABLE DES MATIERES

<b>3</b>	<b>PLANS</b> .....	<b>3-2</b>
3.1	Dimensions du distributeurs .....	3-2
3.1.1	Modèles Deux Châssis & Une Colonne (1-1, 1-2, HS 1-1, HSM 1-1, HS 1-2, HSM 1-2, THS 1-2, VHS 1-1, VHS 1-2, VHSM 1-2) .....	3-2
3.1.2	Modèles Deux Châssis & Deux Colonnes (2-2, 2-4, HS 2-2, HS 2-4, VHS 1-2 SS, VHS 2-4, VHSM 2-4) .....	3-3
3.1.3	Modèles Trois Châssis & Deux Colonnes (THS 3-4, SVHS 3-4) .....	3-4
3.1.4	Modèles Trois Châssis & Trois Colonnes (3-3, 3-6, HS 3-3, HS 3-6, VHS 3-6) .....	3-5
3.1.5	Modèles Quatre Châssis & Deux Colonnes (VHS 4-4) .....	3-6
3.1.6	Modèles Quatre Châssis & Trois Colonnes (THS 4-6, SVHS 4-6) ....	3-7
3.1.7	Modèles Quatre Châssis & Quatre Colonnes (4-4, 4-8, HS 4-4, HS 4-8, VHS 4-8) .....	3-8
3.1.8	Modèles Cinq Châssis & Quatre Colonnes (THS 5-8, HSM 5-8, SVHS 5-8, SVHSM 5-5) .....	3-9
3.1.9	Modèles Cinq Châssis & Cinq Colonnes (5-10) .....	3-10
3.1.10	Satellite .....	3-11
3.1.11	Mini-Sat .....	3-12
3.2	Hauteur du Distributeur .....	3-13
3.3	Embases .....	3-14
3.4	Plans au sol .....	3-16
3.4.1	Modèles Deux Châssis & Une Colonne (ASPIRATION & IMMERSION) (1-1, 1-2, HS(M) 1-1, HS(M) 1-2, THS 1-2, VHS(M)1-1, VHS(M) 1-2) .....	3-16
3.4.2	Modèle Deux Châssis & Deux Colonnes (ASPIRATION & IMMERSION) (2-2, 2-4, HS 2-2, HS 2-4, VHS 1-2 SS, VHS (M)2-4) .....	3-17
3.4.3	Modèle Trois Châssis & Deux Colonnes (ASPIRATION & IMMERSION) (THS 3-4, SVHS 3-4) .....	3-18
3.4.4	Modèle Trois Châssis & Trois Colonnes .....	3-19
3.4.5	Modèle Quatre Châssis & Deux Colonnes (ASPIRATION & IMMERSION) (3-3, 3-6, HS 3-3, HS 3-6, VHS 3-6) .....	3-20
3.4.6	Modèle Quatre Châssis & Trois Colonnes (ASPIRATION & IMMERSION) (ths 4-6, SVHS 4-6) .....	3-21
3.4.7	Modèle Quatre Châssis & Quatre Colonnes (ASPIRATION & IMMERSION) (4-4, 4-8, HS 4-4, HS 4-8, VHS 4-8) .....	3-22
3.4.8	Modèle Cinq Châssis & Quatre Colonnes (ASPIRATION & IMMERSION) (SVHSM 5-5, HSM 5-8, SVHS 5-8) .....	3-23
3.4.9	Modèle Cinq Châssis & Cinq Colonnes (ASPIRATION & IMMERSION) (5-10) .....	3-24
3.4.10	Satellite (ASPIRATION & IMMERSION) .....	3-25
3.4.11	Mini-Sat .....	3-26

### 3 PLANS

#### 3.1 Dimensions du distributeur

##### 3.1.1 MODELES DEUX CHASSIS & UNE COLONNE (1-1, 1-2, HS 1-1, HSM 1-1, HS 1-2, HSM 1-2, THS 1-2, VHS 1-1, VHS 1-2, VHSM 1-2)

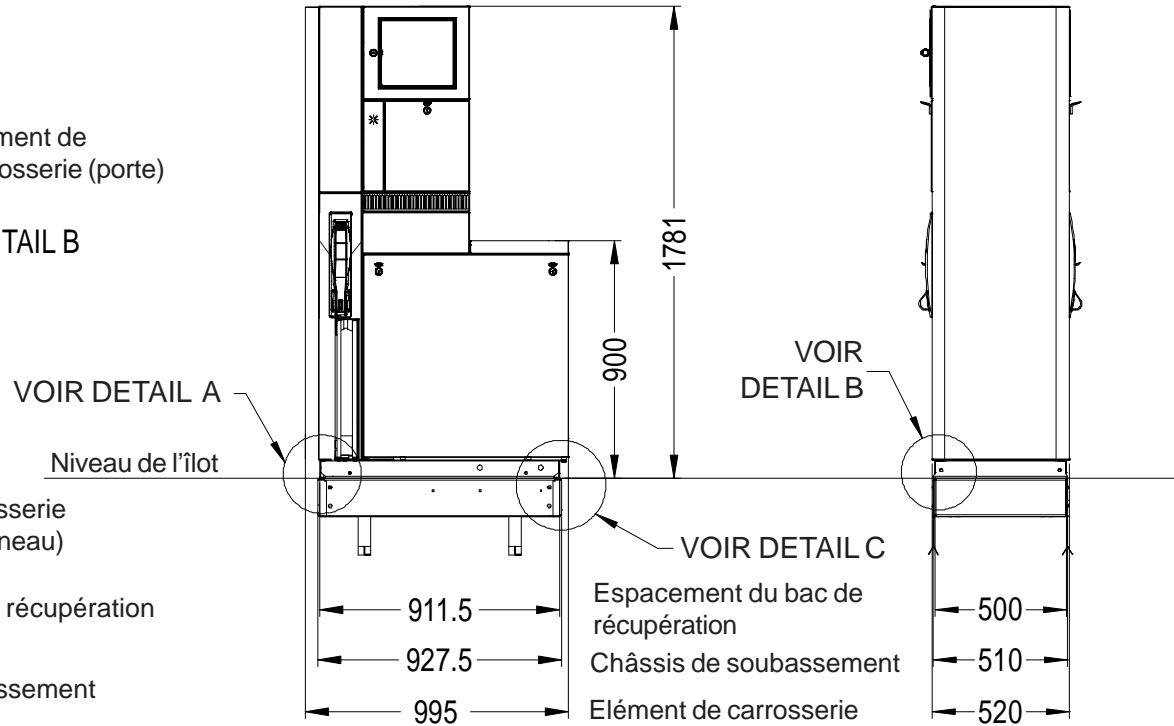
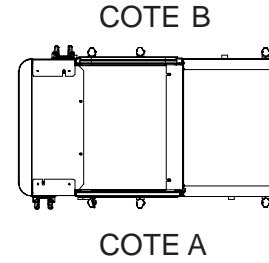
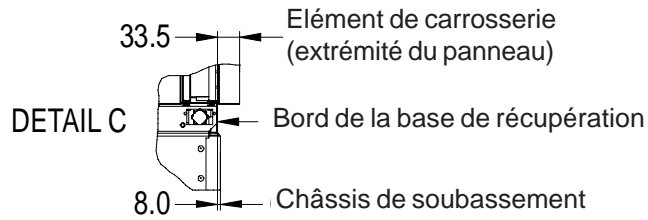
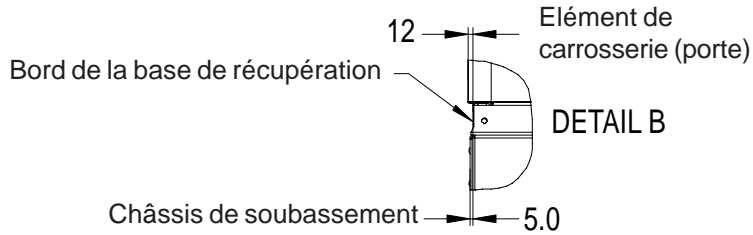
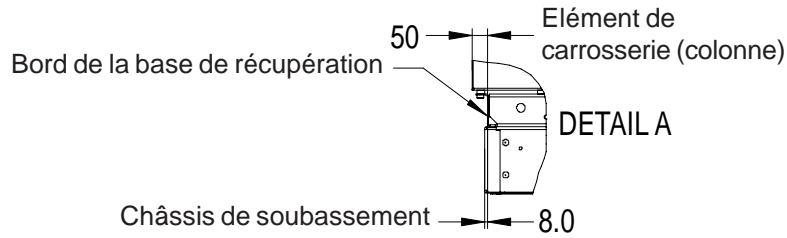



3.1.2 MODELES DEUX CHASSIS & DEUX COLONNES (2-2, 2-4, HS 2-2, HS 2-4, VHS 1-2 SS, VHS 2-4, VHSM 2-4)

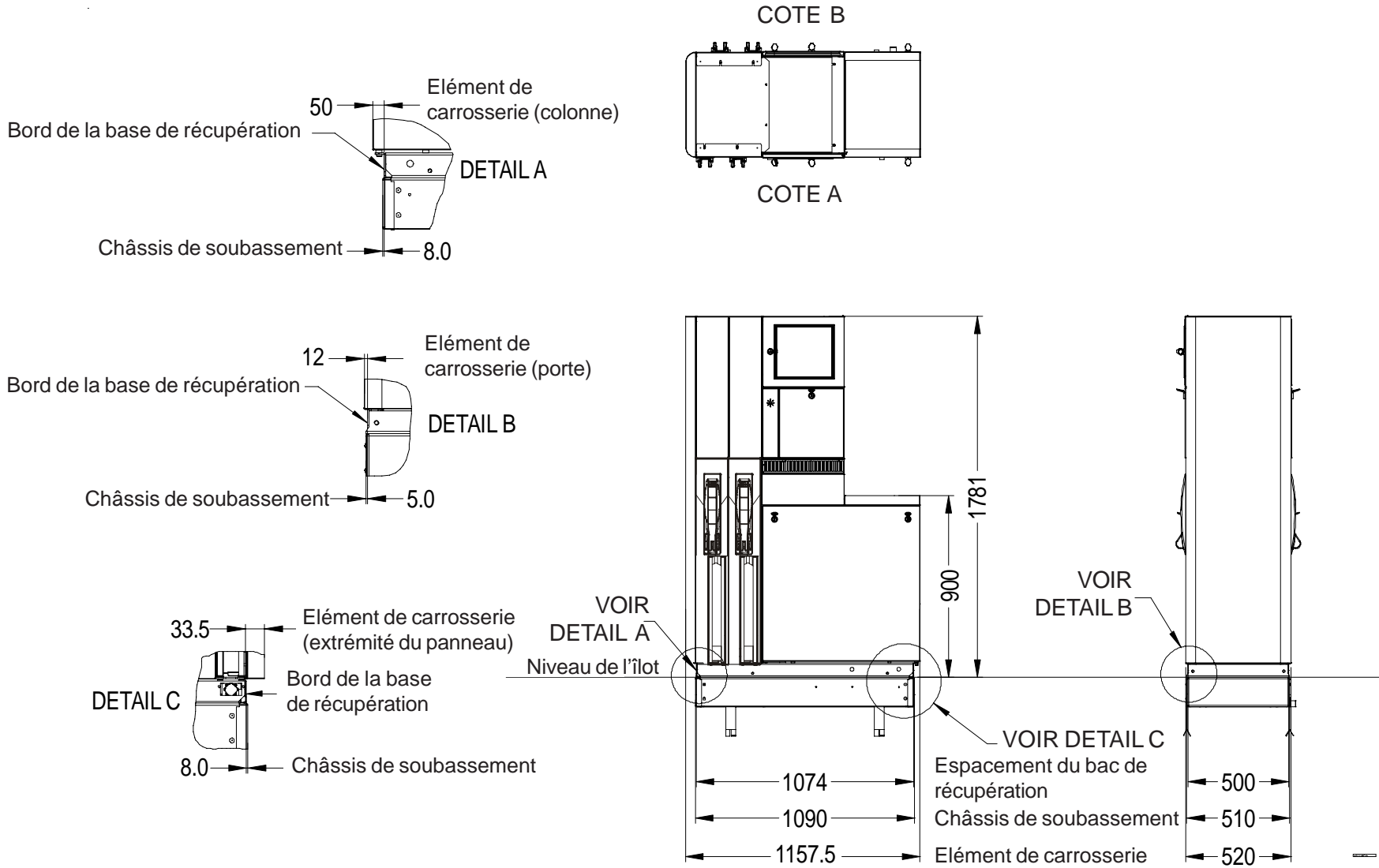



3.1.3 MODELES TROIS CHASSIS & DEUX COLONNES (THS 3-4, SVHS 3-4)

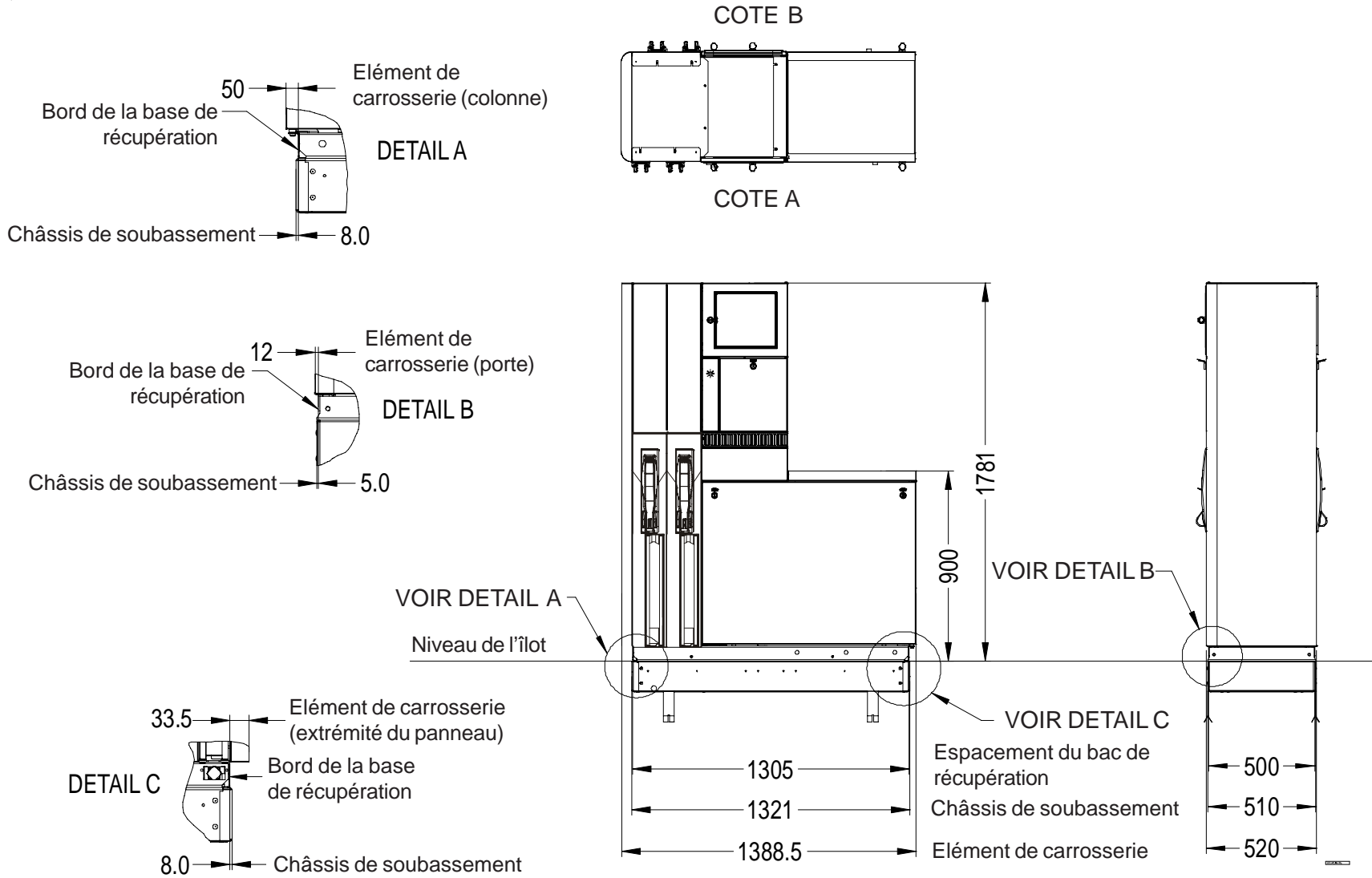



3.1.4 MODELES TROIS CHASSIS & TROIS COLONNES (3-3, 3-6, HS 3-3, HS 3-6, VHS 3-6)

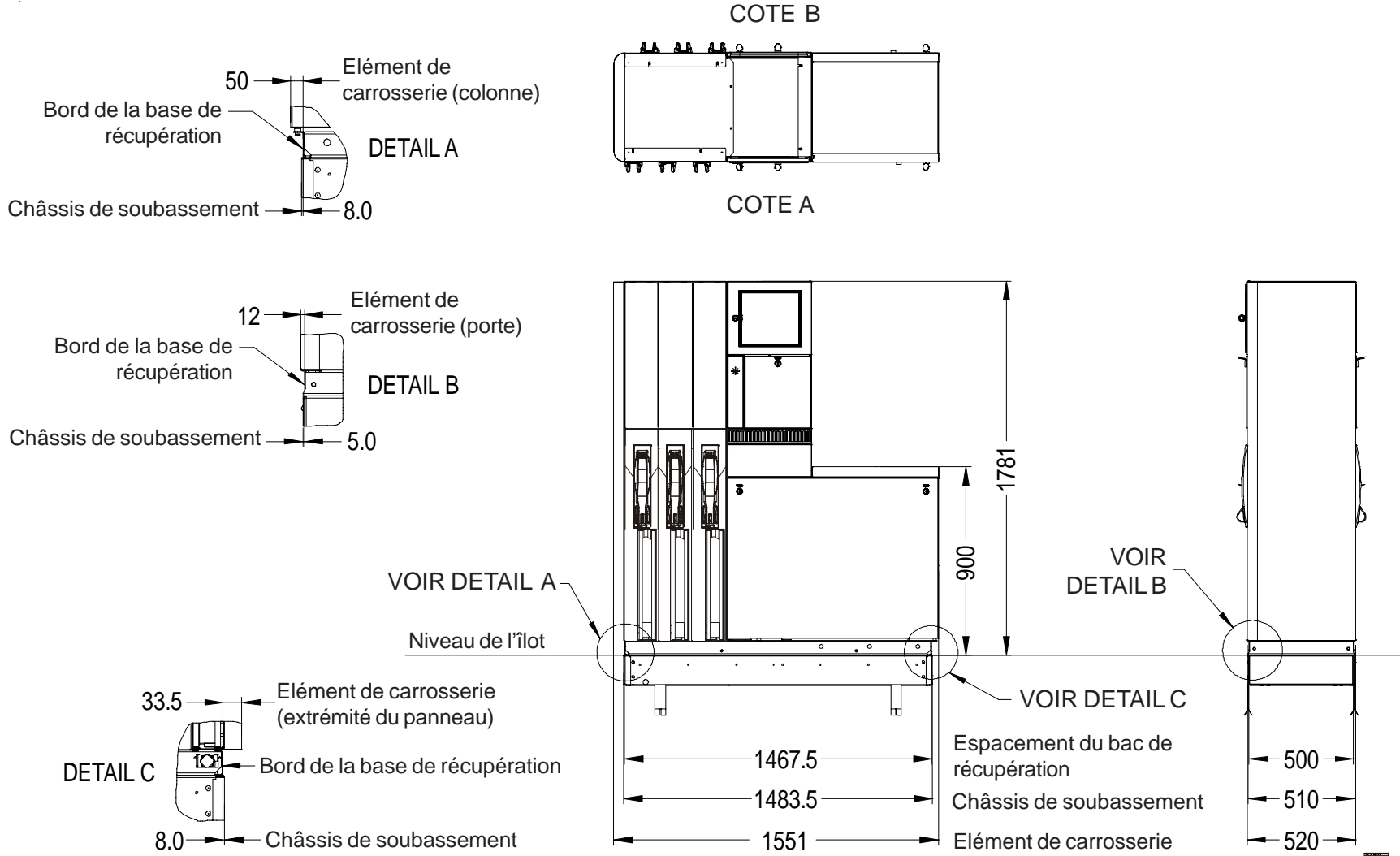



3.1.5 MODELES QUATRE CHASSIS & DEUX COLONNES (VHS 4-4)

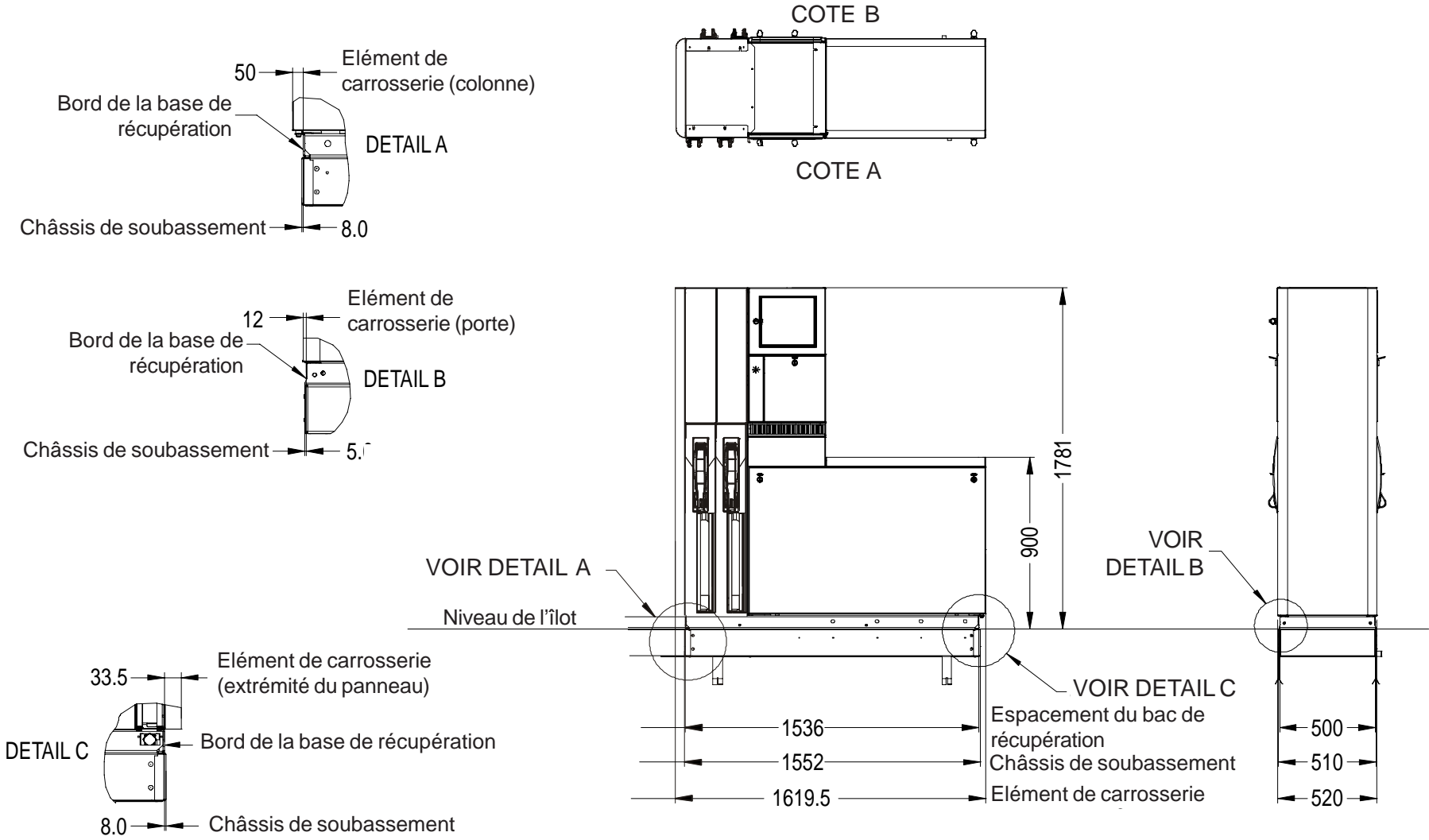



### 3.1.6 MODELES QUATRE CHASSIS & TROIS COLONNES (THS 4-6, SVHS 4-6)

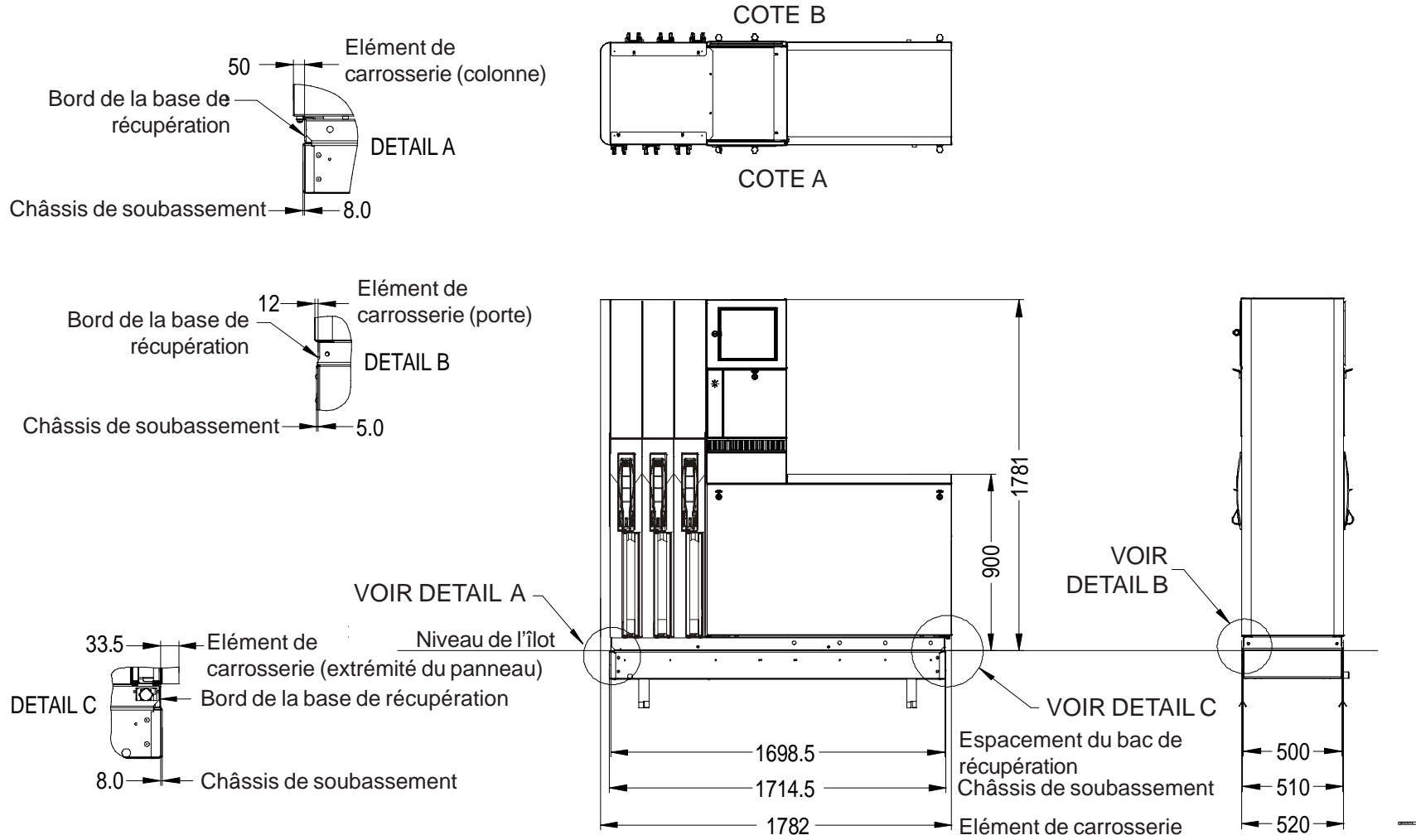





3.1.7 MODELES QUATRE CHASSIS & QUATRE COLONNES (4-4, 4-8, HS 4-4, HS 4-8, VHS 4-8)

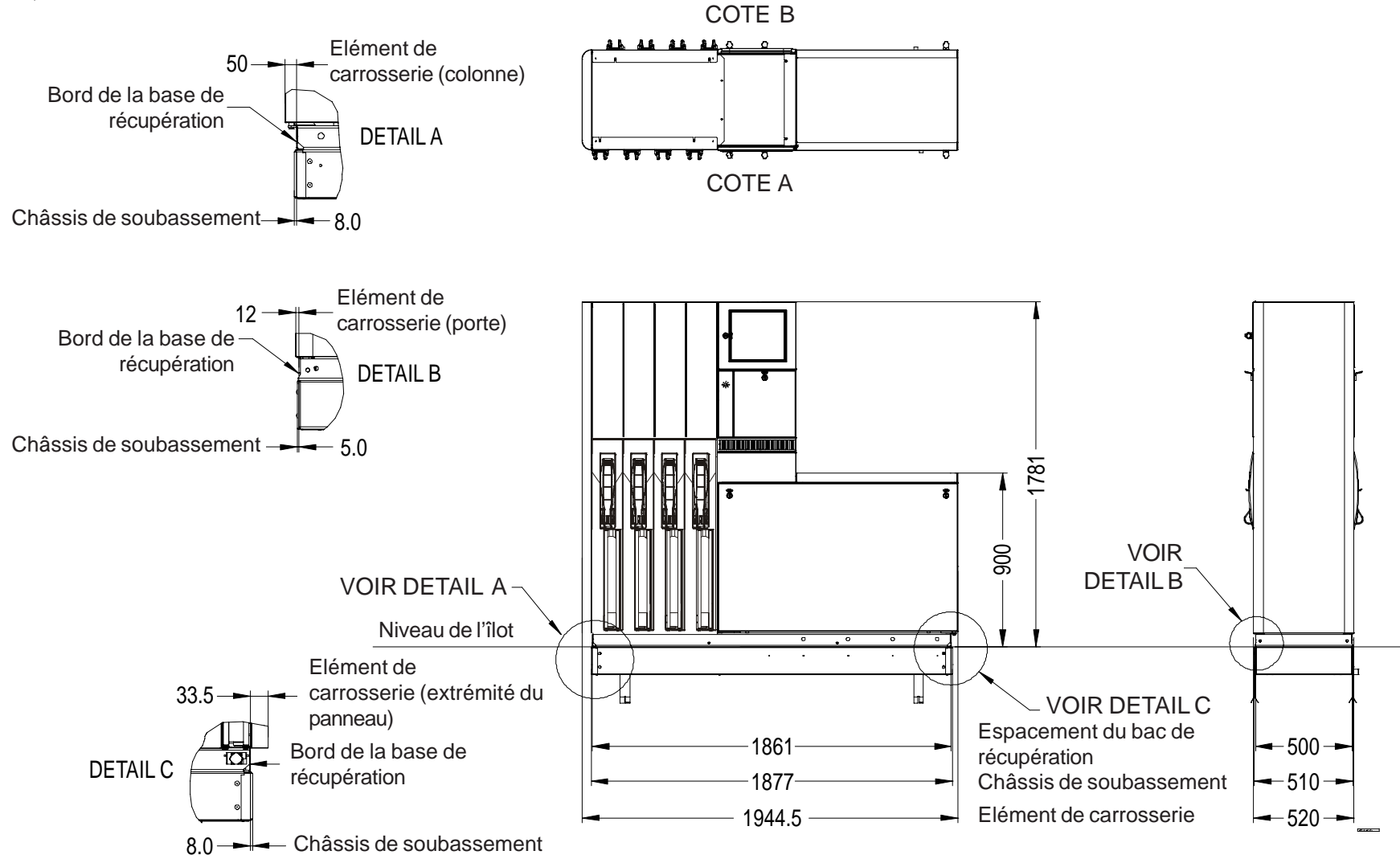



3.1.8 MODELES CINQ CHASSIS & QUATRE COLONNES (THS 5-8, HSM 5-8, SVHS 5-8, SVHSM 5-5)

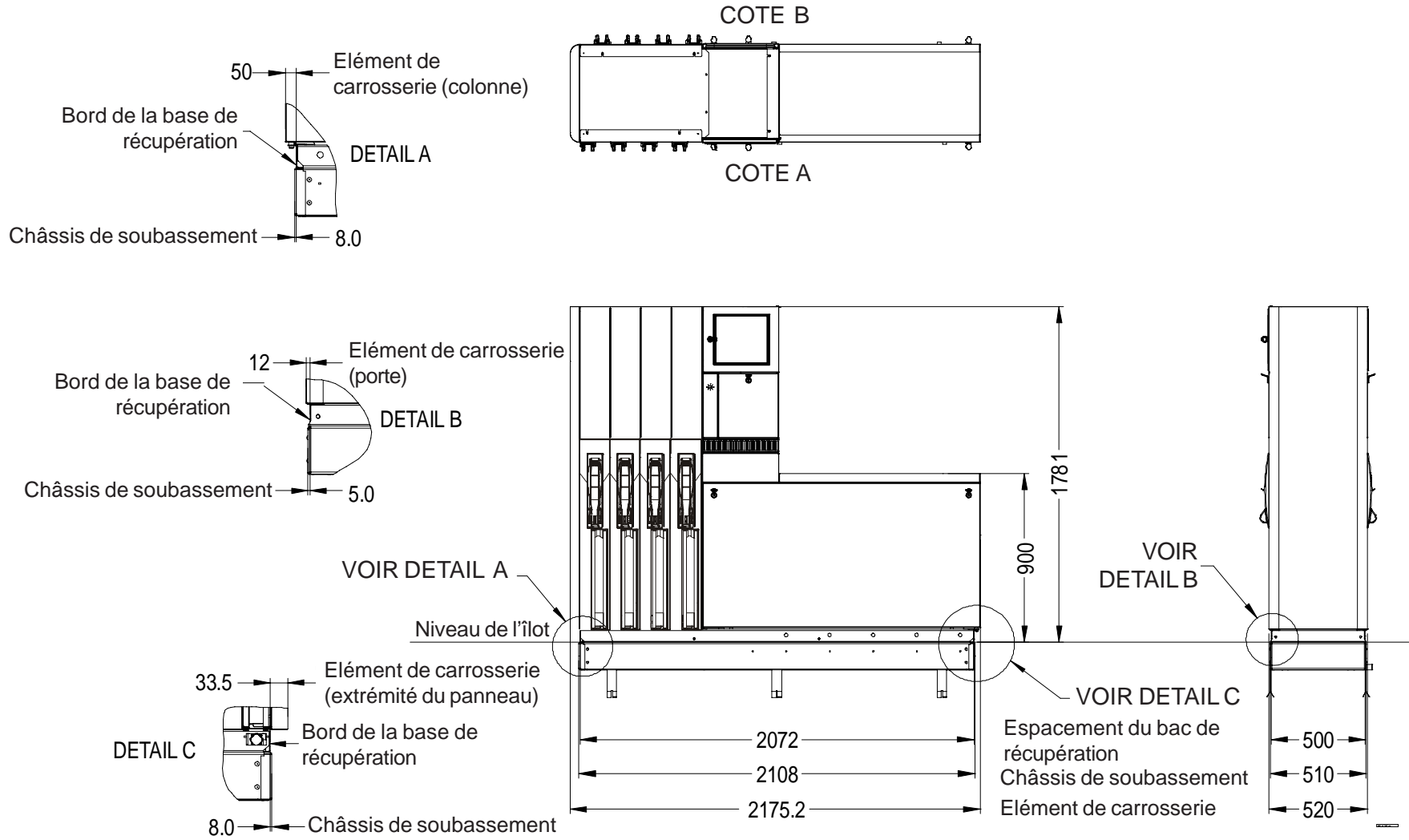



3.1.9 MODELES CINQ CHASSIS & CINQ COLONNES (5-10)

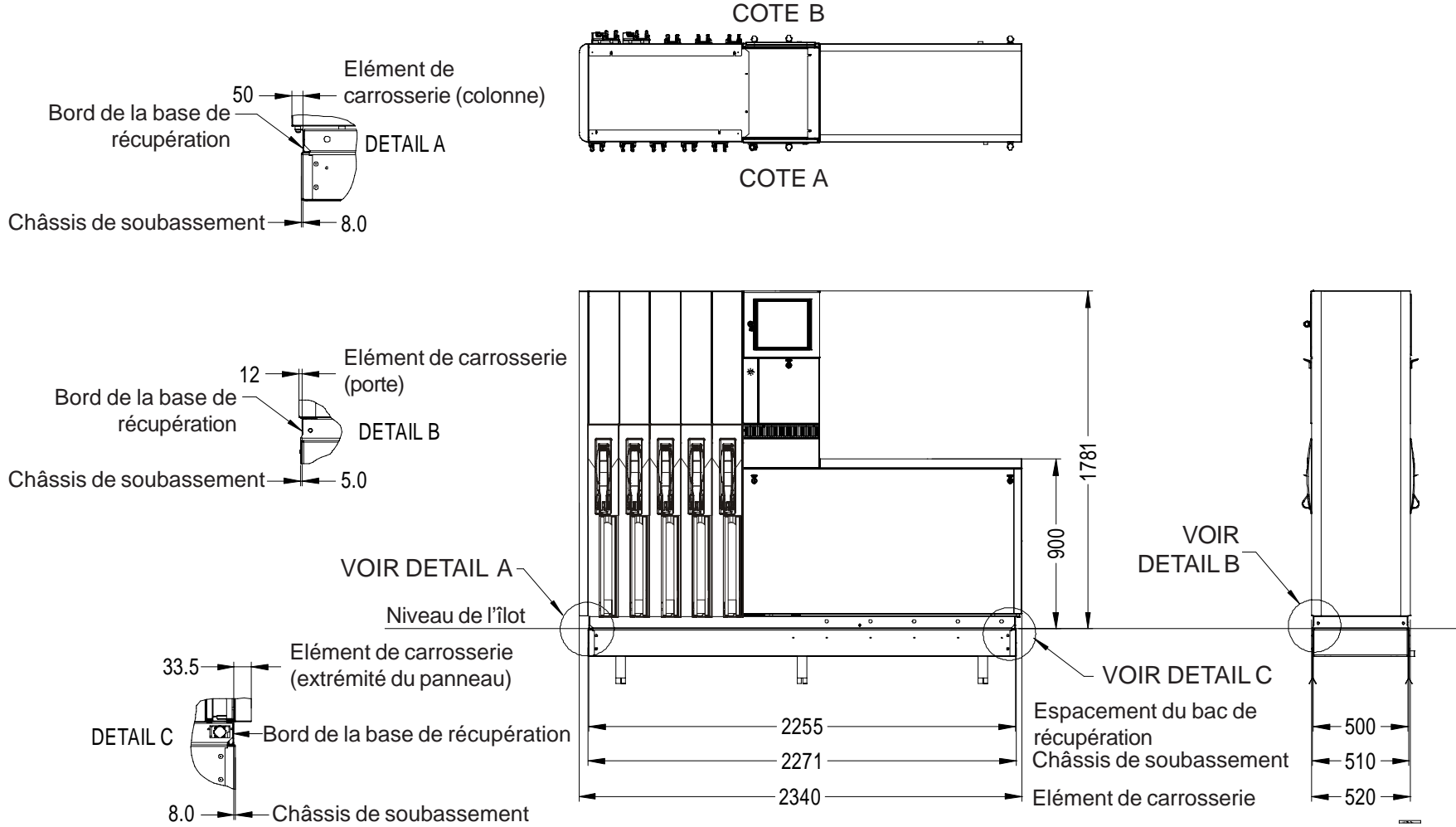



### 3.1.10 SATELLITE

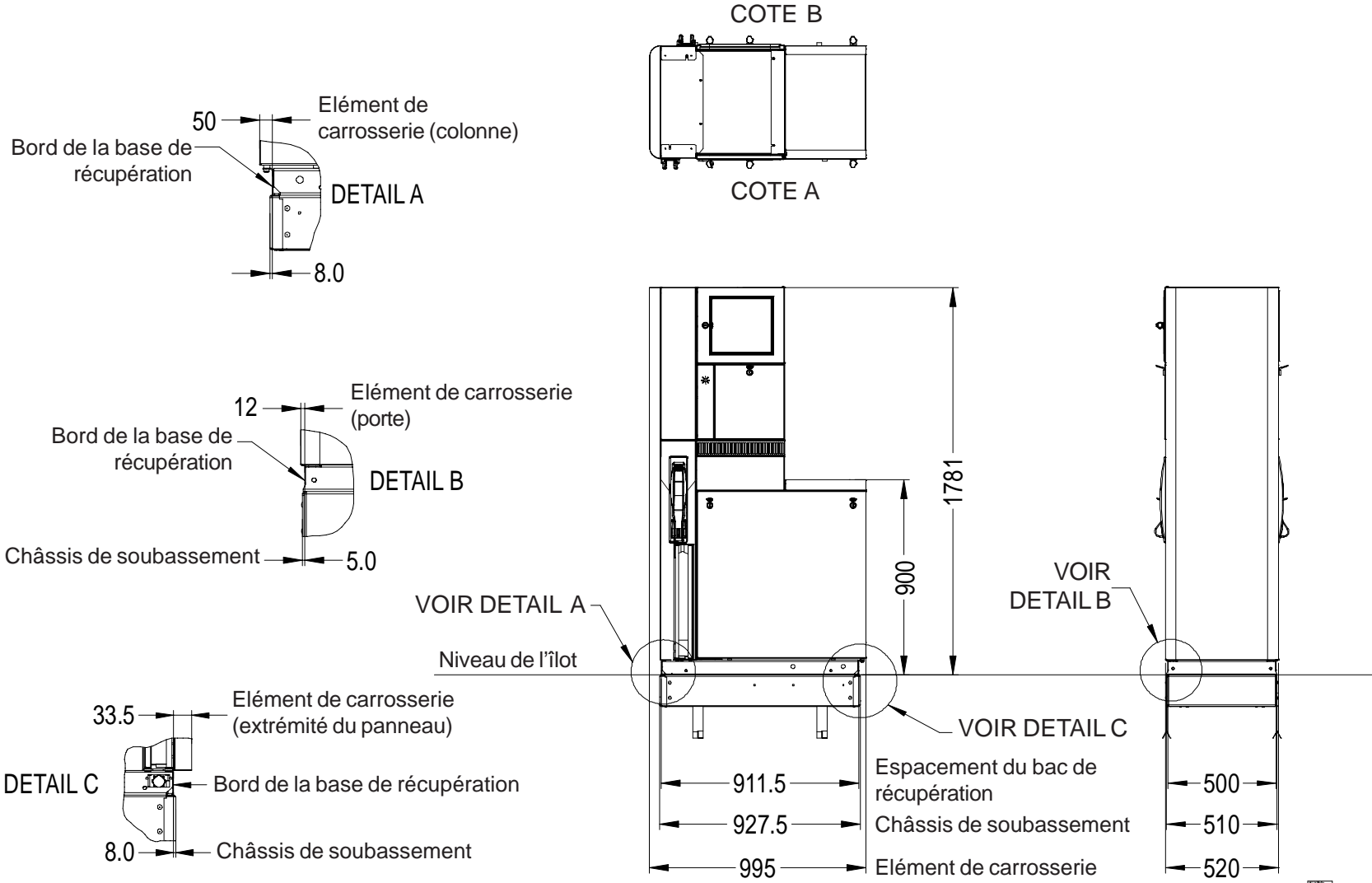

3.1.11 MINI-SAT

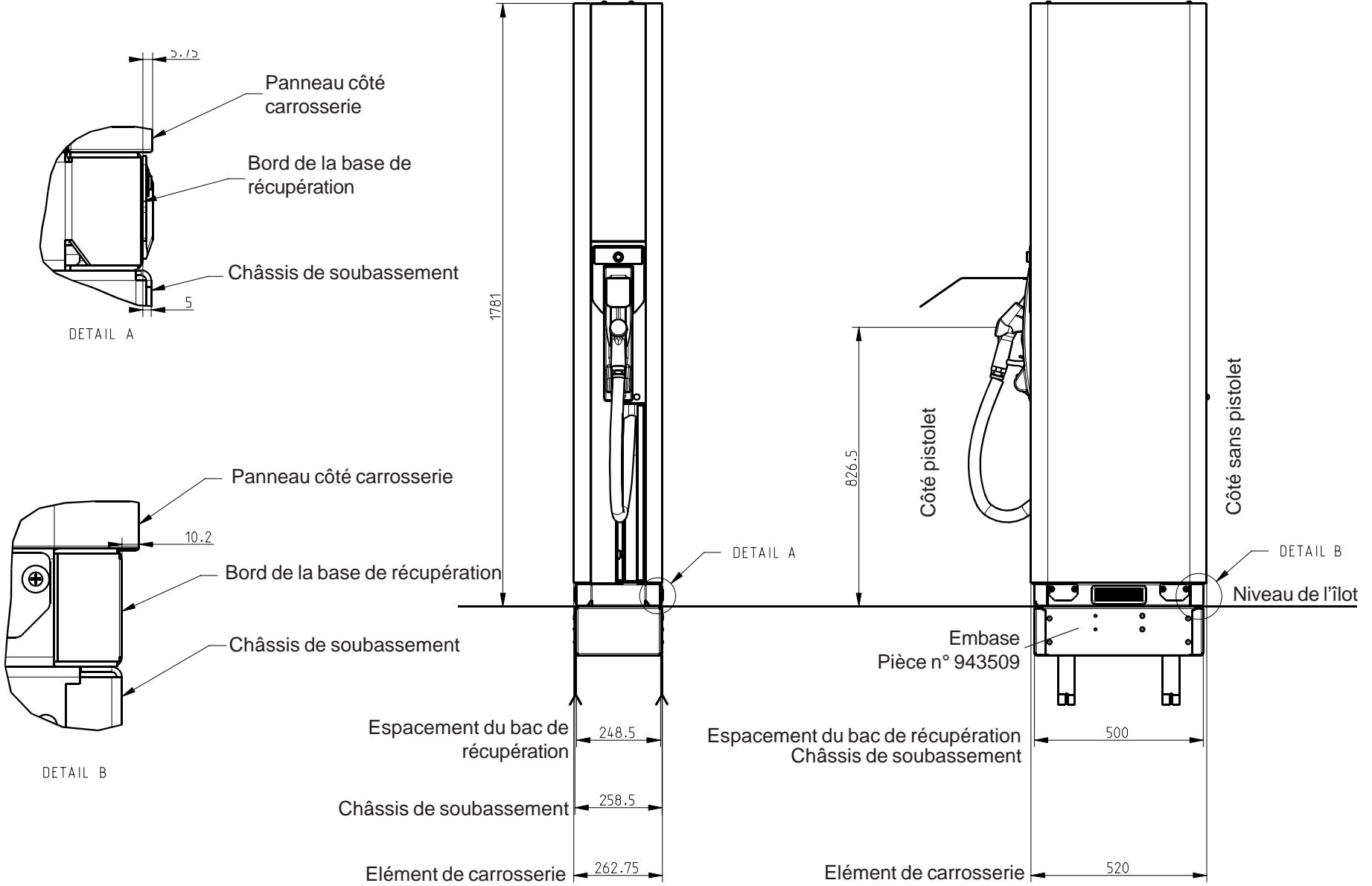



### 3.2. HAUTEURS DU DISTRIBUTEUR

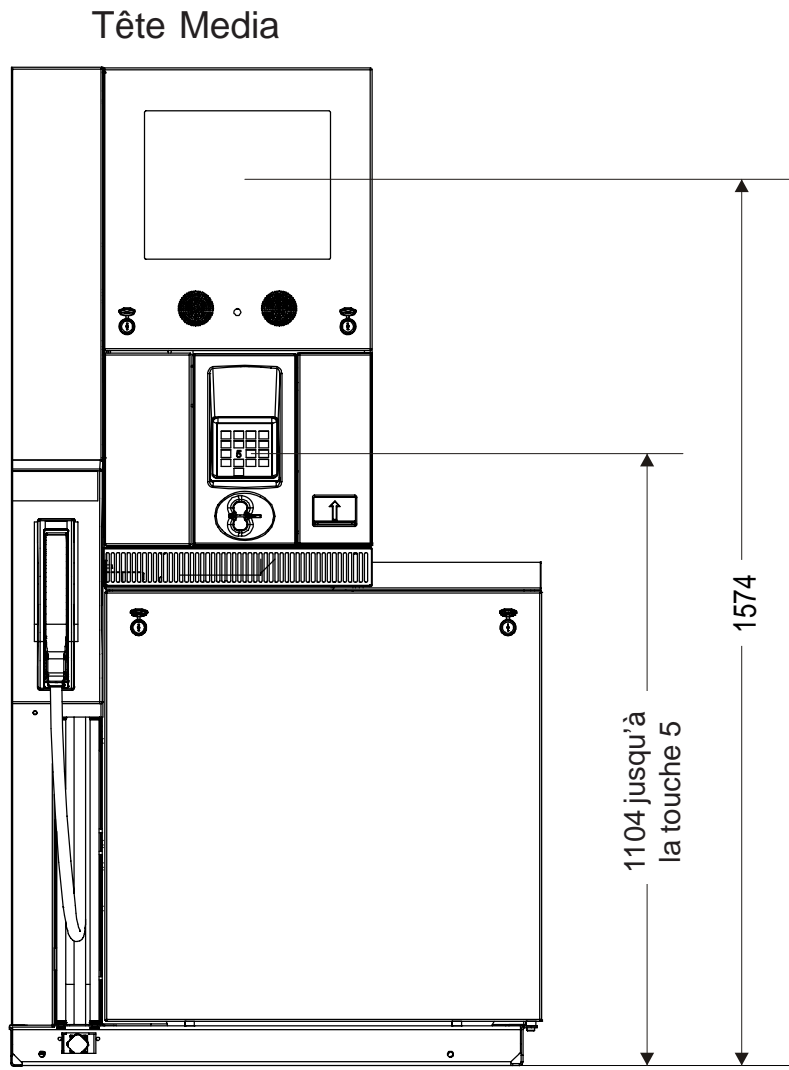
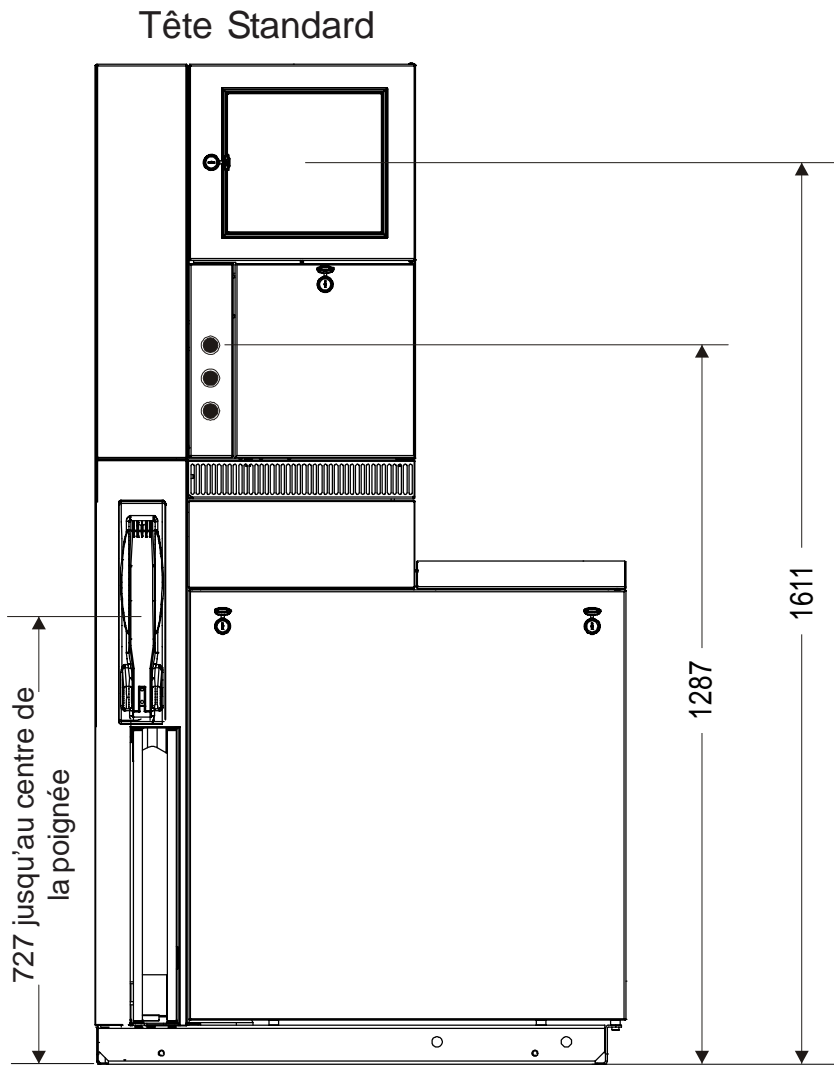



## 3.3. EMBASES

MODELE	CONFIGURATION	Dim. BAC RECUPERATION	N° de référence EMBASE	COMMENTAIRES
1-1	ASPIRATION	2F1C	901110	
1-2		2F1C	901110	
2-2		2F2C	901113	
2-4		2F2C	901113	
3-3		3F3C	901120	
3-6		3F3C	901120	
4-4		4F4C	901124	
4-8		4F4C	901124	
5-5		5F5C	908219	
5-10		5F5C	908219	
HD 2-2		2F2C	901113	
HS5-8		5F4C	901127	
THS1-2		2F1C	901110	
THS2-4		3F2C	901118	
THS3-6		4F3C	901122	
VHS1-1		2F1C	901110	
VHS1-2		2F1C	901110	
VHS1-2 SS		2F2C	901113	
VHS2-4		2F2C	901113	
VHS3-6		3F3C	901120	
VHS4-4		4F2C	904098	
VHS4-8		4F4C	901124	
VHSM 1-1		2F1C	901110	
VHSM 1-2		2F1C	901110	
VHSM 4-4		4F2C	904098	
HSM 1-1		2F1C	901110	
HSM 1-2		2F1C	901110	
HSM 5-8		5F4C	901127	
SVHS3-4		3F2C	901118	
SVHS4-6		4F3C	901122	
SVHS5-8		5F4C	901127	
SVHSM 5-5		5F4C	901127	

(SUITE)



## 3.3. EMBASES (SUITE)

MODELE	CONFIGURATION	Dim. BAC RÉCUPÉRATION	N° de référence EMBASE	COMMENTAIRES
SAT	IMMERSION	2F1C	901110	
MSAT		0F1C	943509	
1-1		2F1C	903575-001	
1-2		2F1C	903575-001	
2-2		2F2C	903575-002	
2-4		2F2C	903575-002	
3-3		3F3C	903575-004	
3-6		3F3C	903575-004	
4-4		4F4C	903575-006	
4-8		4F4C	903575-006	
5-5		5F5C	N.A	Utiliser 908219 + 5x901072 + 20x900016-004 + 20x900013-003
5-10		5F5C	N.A	Utiliser 908219 + 5x901072 + 20x900016-004 + 20x900013-003
HD 2-2		2F2C	903575-002	
HS5-8		5F4C	903575-007	
THS1-2		2F1C	903575-001	
THS2-4		3F2C	903575-003	
THS3-6		4F3C	903575-005	
VHS1-1		2F1C	903575-001	
VHS1-2		2F1C	903575-001	
VHS1-2 SS		2F2C	903575-002	
VHS2-4		2F2C	903575-002	
VHS3-6		3F3C	903575-004	
VHS4-4		4F2C	N.A	Utiliser 904098 + 4x901072 + 16x900016-004 + 16x900013-003
VHS4-8		4F4C	903575-006	
VHSM 1-1		2F1C	903575-001	
VHSM 1-2		2F1C	903575-001	
VHSM 4-4		4F2C	N.A	Utiliser 904098 + 4x901072 + 16x900016-004 + 16x900013-003
HSM 1-1		2F1C	903575-001	
HSM 1-2		2F1C	903575-001	



### 3.4 Plans au sol

#### 3.4.1 MODELES DEUX CHASSIS & UNE COLONNE (ASPIRATION & IMMERSION) (1-1, 1-2, HS(M) 1-1, HS(M) 1-2, THS 1-2, VHS(M)1-1, VHS(M) 1-2)

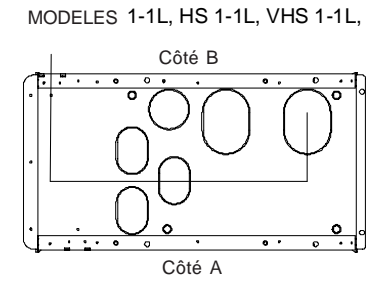
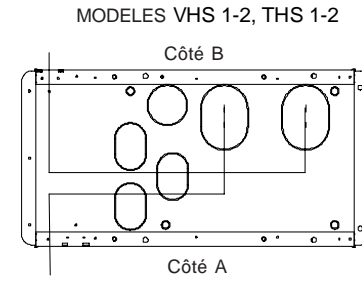
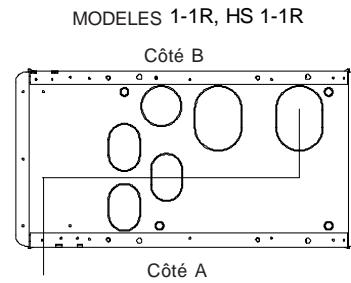
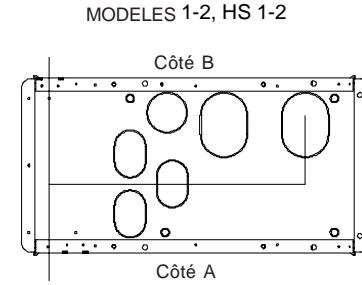
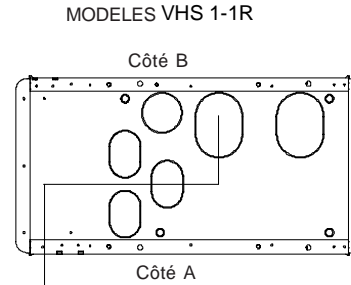
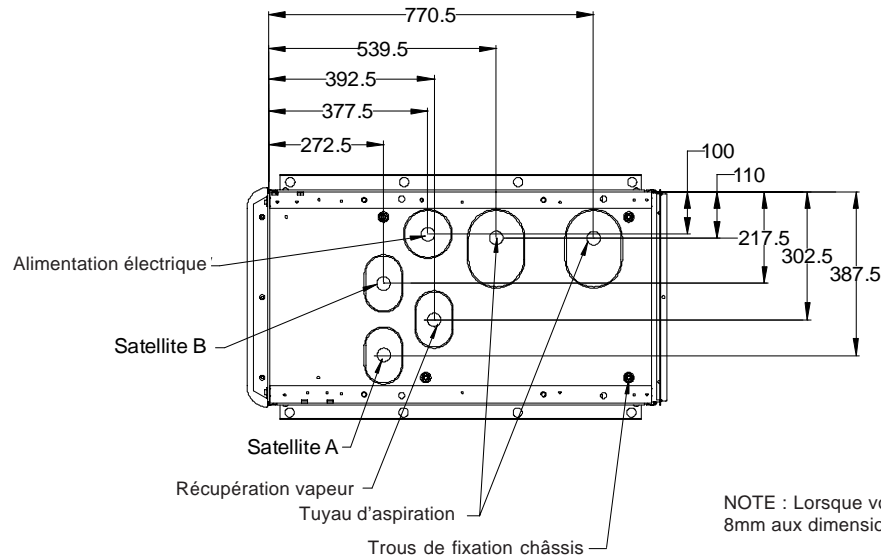
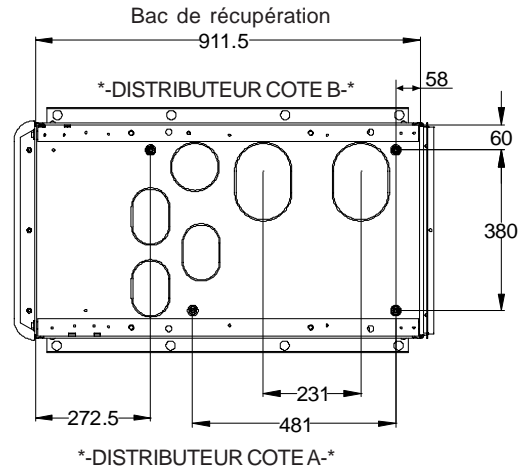

NOTE : Lorsque vous mesurez le bord extérieur d'un châssis fourni par l'usine, ajoutez 8mm aux dimensions à partir du bord du bac de récupération.

\* Pour l' Option RV Par Produit (Séparation Ethanol Uniquement) voir page 2-29



3.4.2 MODELES DEUX CHASSIS & DEUX COLONNES (ASPIRATION & IMMERSION) (2-2, 2-4, HS 2-2, HS 2-4, VHS 1-2 SS, VHS (M)2-4)

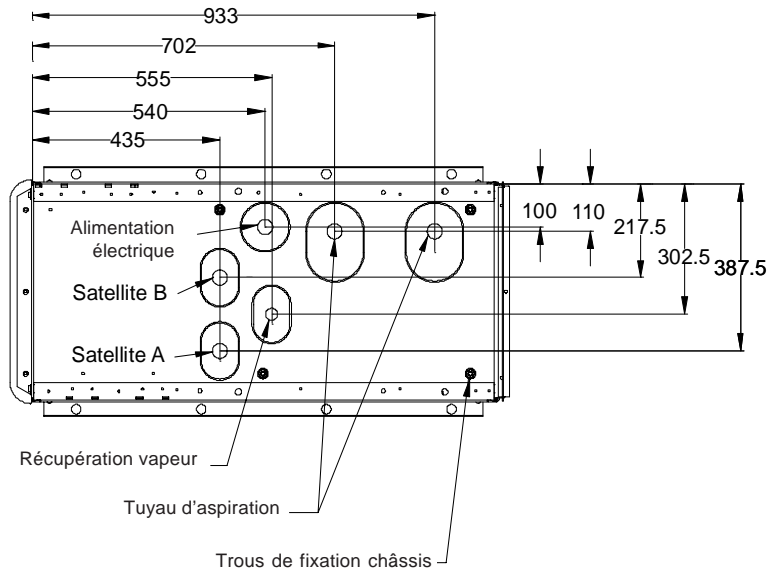
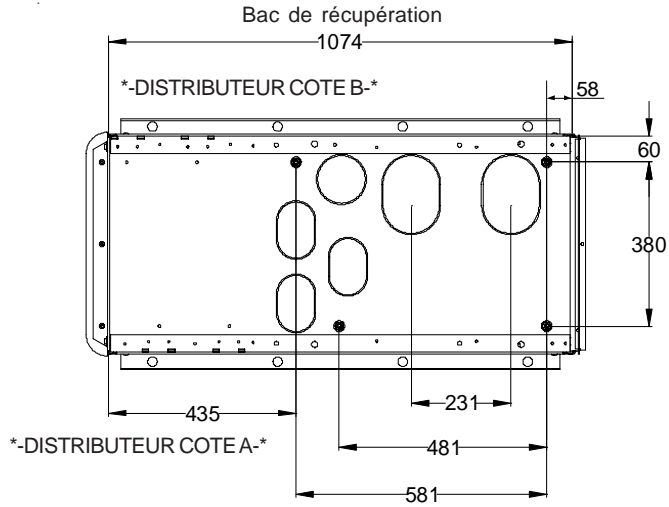

MODELES 2-2, 2-4, HS 2-2, HS 2-4

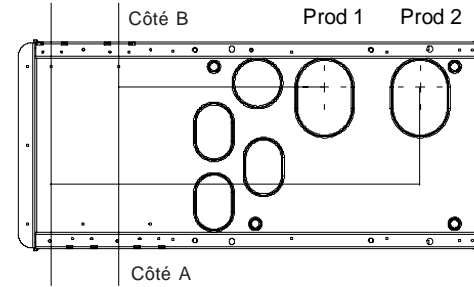

MODELES VHS 1-2 SS, VHS 2-4

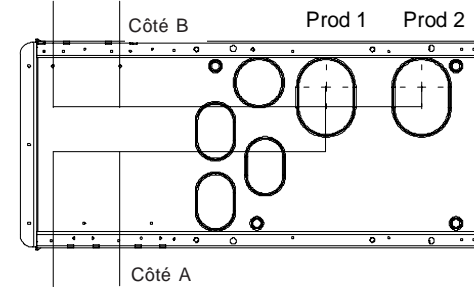

NOTE : Lorsque vous mesurez le bord extérieur d'un châssis fourni par l'usine, ajoutez 8mm aux dimensions à partir du bord du bac de récupération.

\* Pour l' Option RV Par Produit (Séparation Ethanol Uniquement) voir page 2-29



3.4.3 MODELES TROIS CHASSIS & DEUX COLONNES (ASPIRATION & IMMERSION) (THS 3-4, SVHS 3-4)

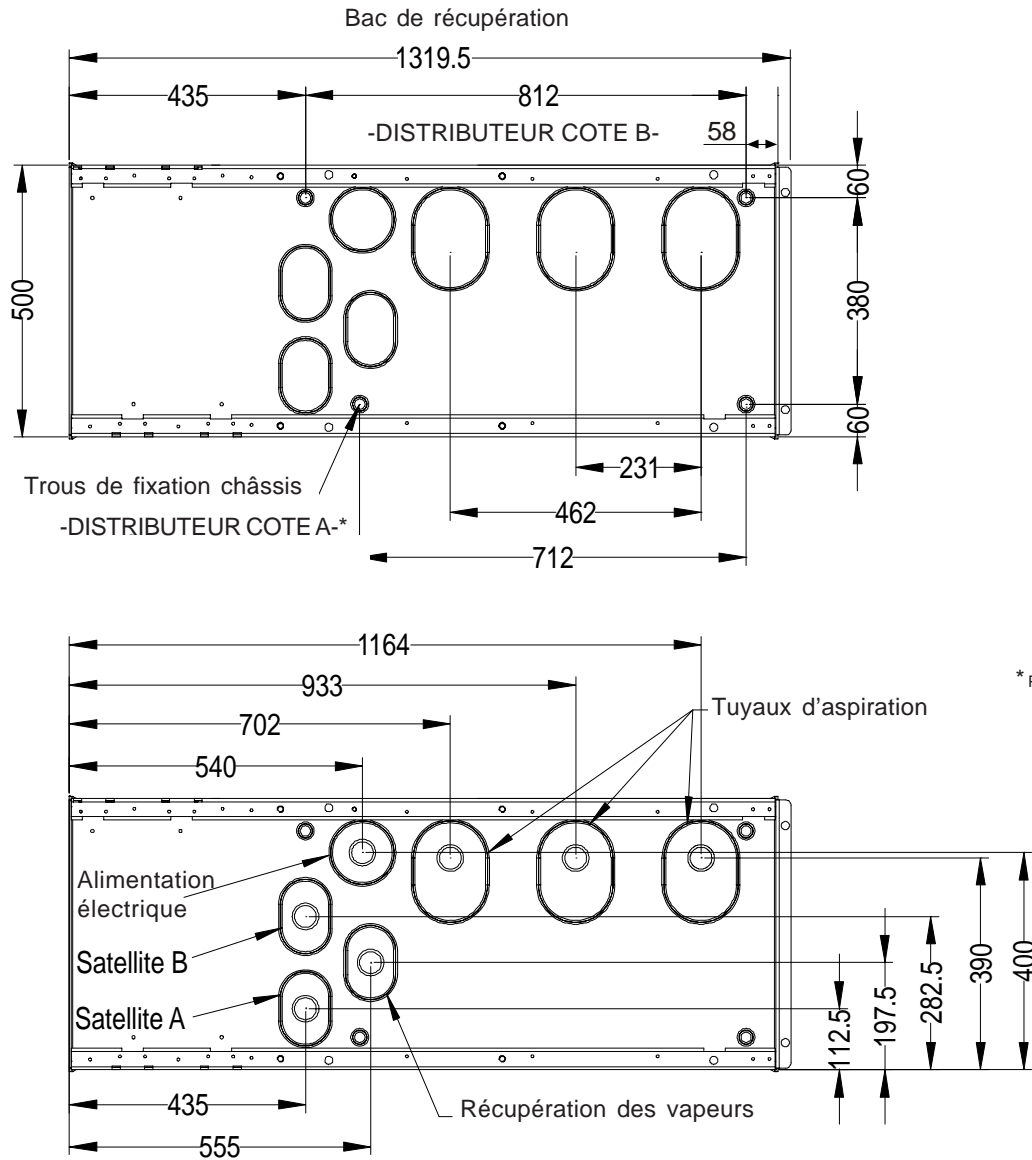

MODELES THS 3-4

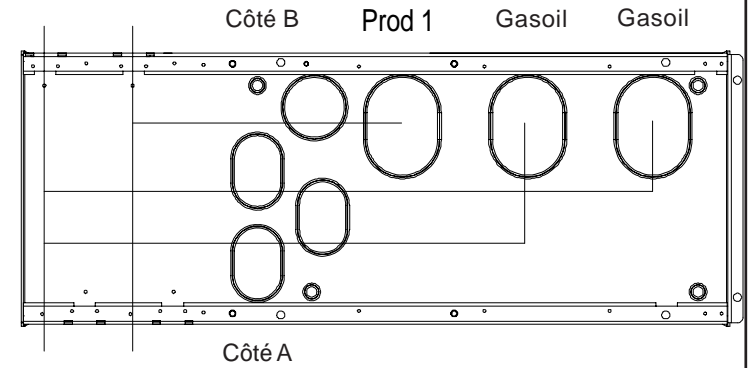

NOTE : Lorsque vous mesurez le bord extérieur d'un châssis fourni par l'usine, ajoutez 8mm aux dimensions à partir du bord du bac de récupération.

\* Pour l'Option RV Par Produit (Séparation Ethanol Uniquement) voir page 2-29

\* Pour l'Option RV Par Produit (Séparation Ethanol Uniquement) voir



### 3.4.4 MODELES TROIS CHASSIS & TROIS COLONNES (ASPIRATION & IMMERSION) (3-3, 3-6, HS 3-3, HS 3-6, VHS 3-6)

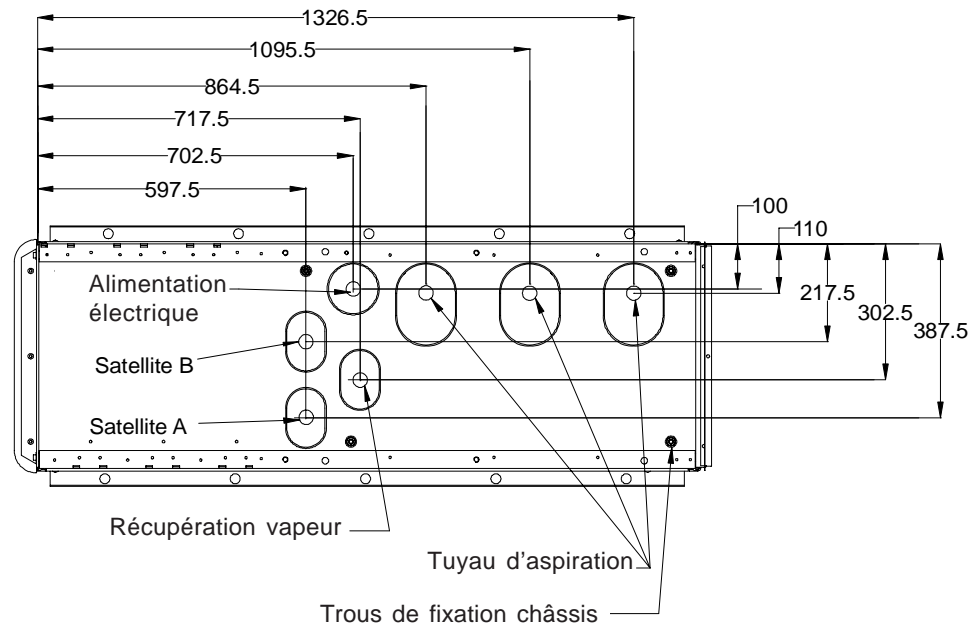
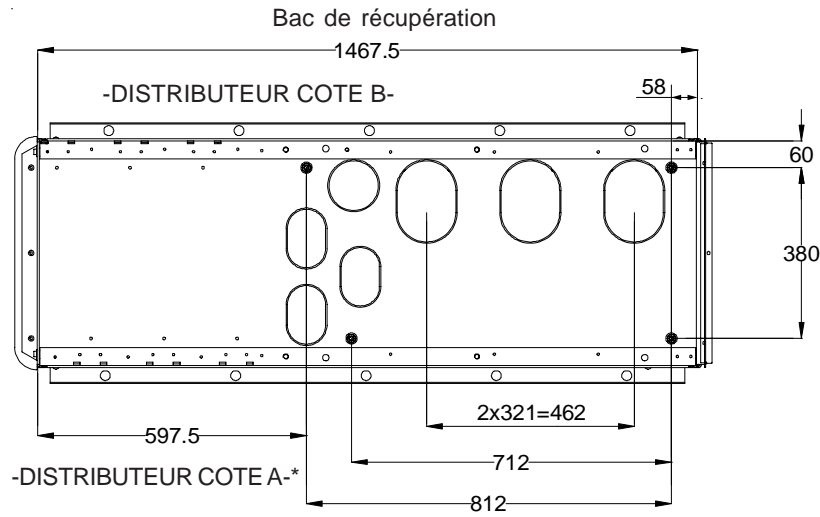

MODELES 3-3, 3-6, HS 3-3, HS 3-6

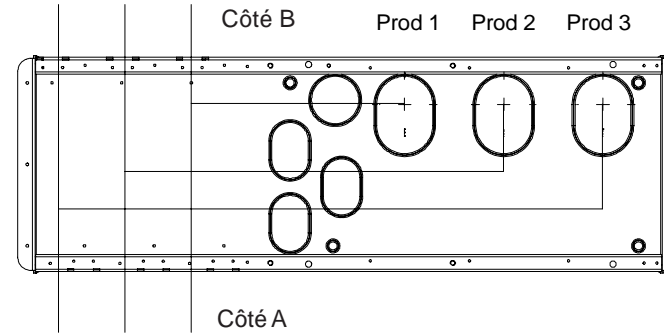

MODELES VHS 3-6

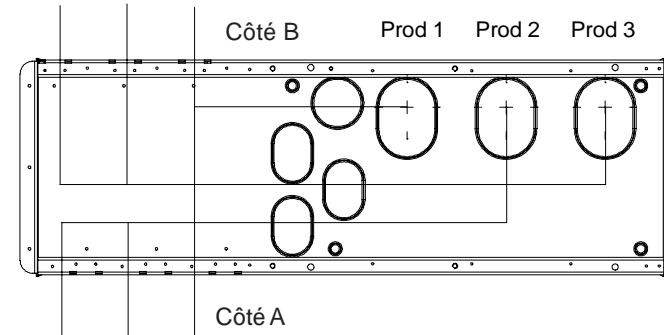

NOTE : Lorsque vous mesurez le bord extérieur d'un châssis fourni par l'usine, ajoutez 8mm aux dimensions à partir du bord du bac de récupération.

\* Pour l'Option RV Par Produit (Séparation Ethanol Uniquement) voir page 2-29



3.4.5 MODELES QUATRE CHASSIS & DEUX COLONNES (ASPIRATION & IMMERSION) (VHS 4-4)

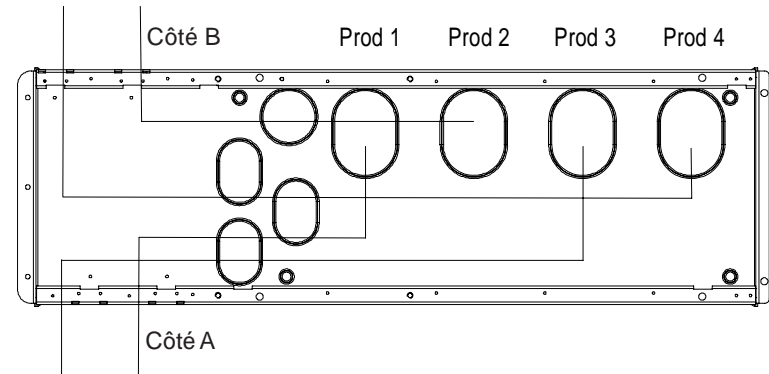
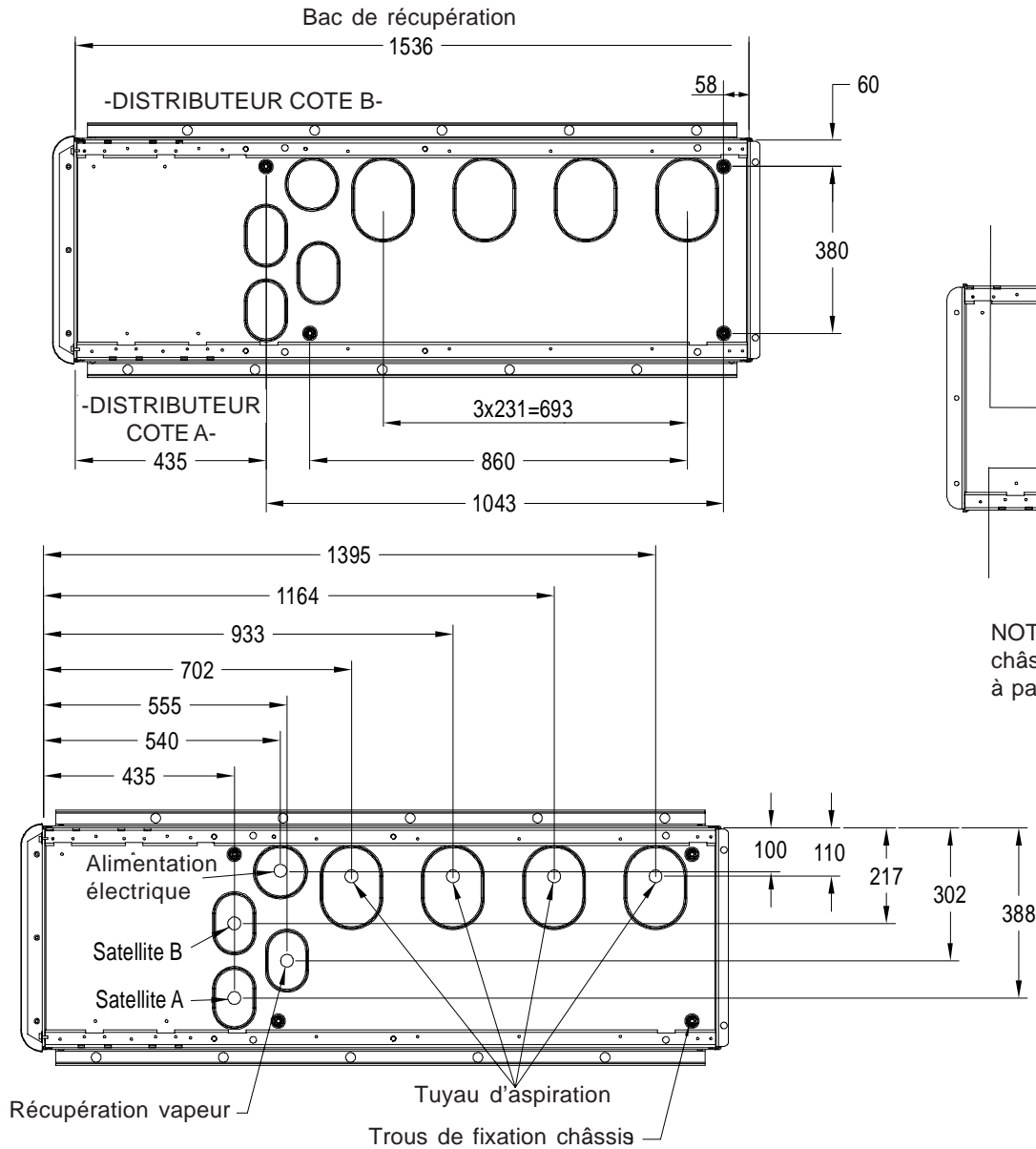

NOTE : Lorsque vous mesurez le bord extérieur d'un châssis fourni par l'usine, ajoutez 8mm aux dimensions à partir du bord du bac de récupération.



3.4.6 MODELES QUATRE CHASSIS & TROIS COLONNES (ASPIRATION & IMMERSION) (THS 4-6, SVHS 4-6)

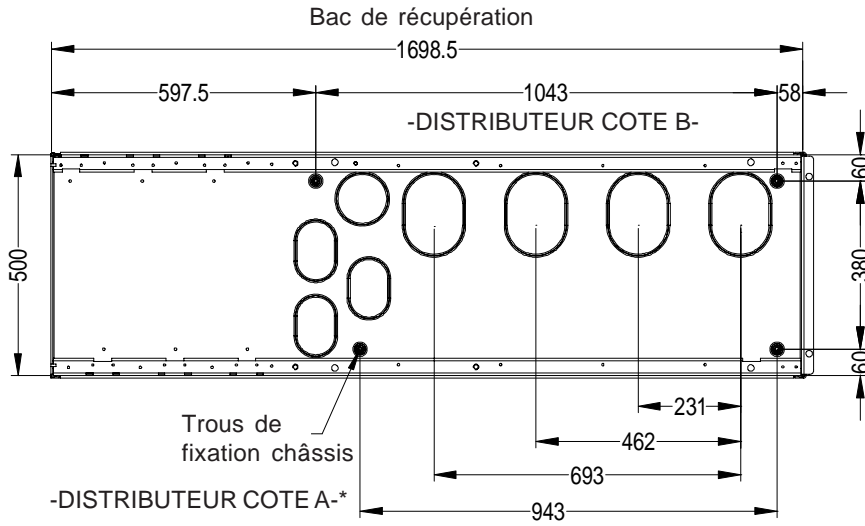

MODELE VHS 4.4

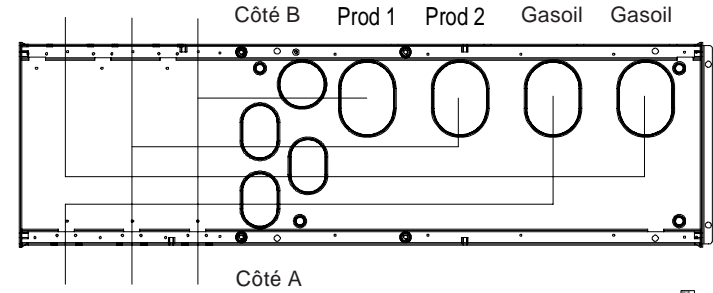

NOTE : Lorsque vous mesurez le bord extérieur d'un châssis fourni par l'usine, ajoutez 8mm aux dimensions à partir du bord du bac de récupération.

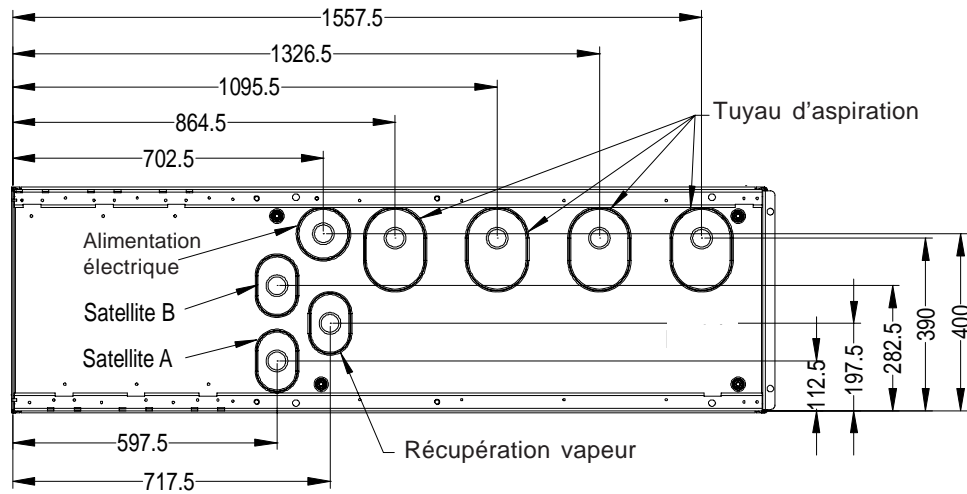

\* Pour l'Option RV Par Produit (Séparation Ethanol Uniquement) voir page 2-29



### 3.4.7 MODELES QUATRE CHASSIS & QUATRE COLONNES (ASPIRATION & IMMERSION) (4-4, 4-8, HS 4-4 , HS 4-8, VHS 4-8)

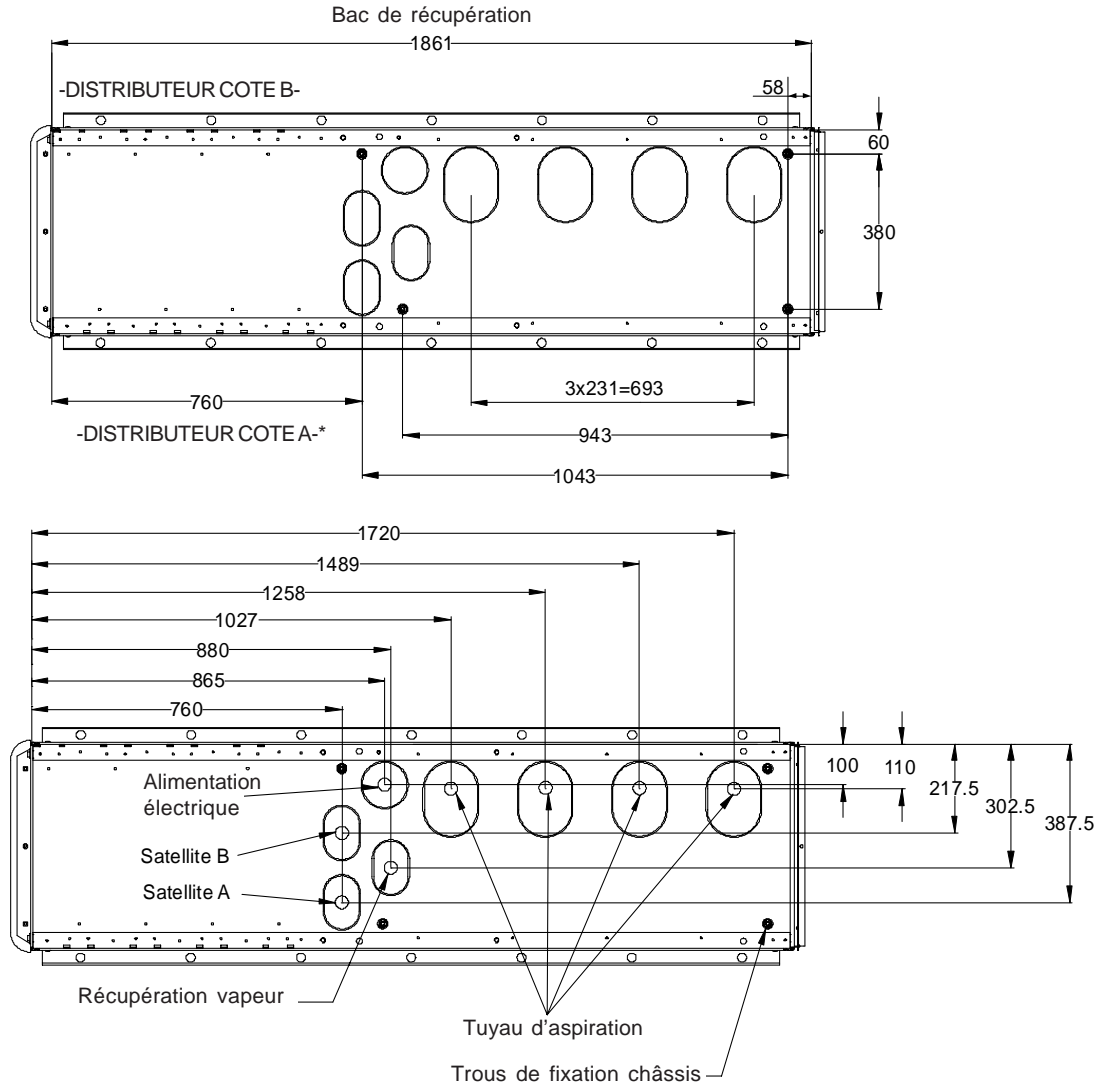

\* Pour l' Option RV Par Produit (Séparation Ethanol uniquement) voir page 2-29

\* Pour l' Option RV Par Produit (Séparation Ethanol uniquement) voir page 2-29

MODELES 4-4, 4-8, HS 4-4, HS 4-8

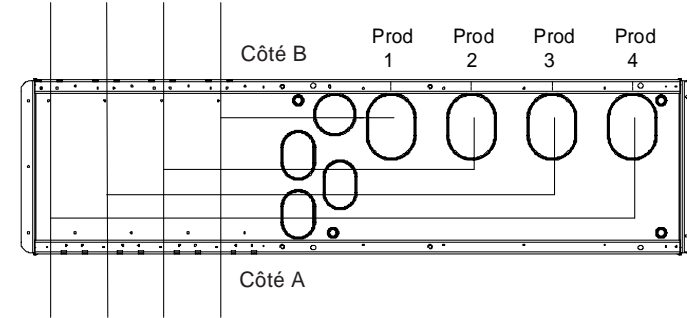

MODELE VHS 4-8

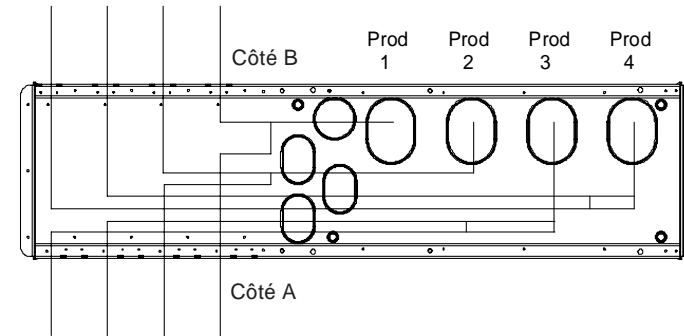

NOTE : Lorsque vous mesurez le bord extérieur d'un châssis fourni par l'usine, ajoutez 8mm aux dimensions à partir du bord du bac de récupération.



3.48 MODELES CINQ CHASSIS & QUATRE COLONNES (ASPIRATION & IMMERSION) (SVHSM 5-5, HSM 5-8, SVHS 5-8)

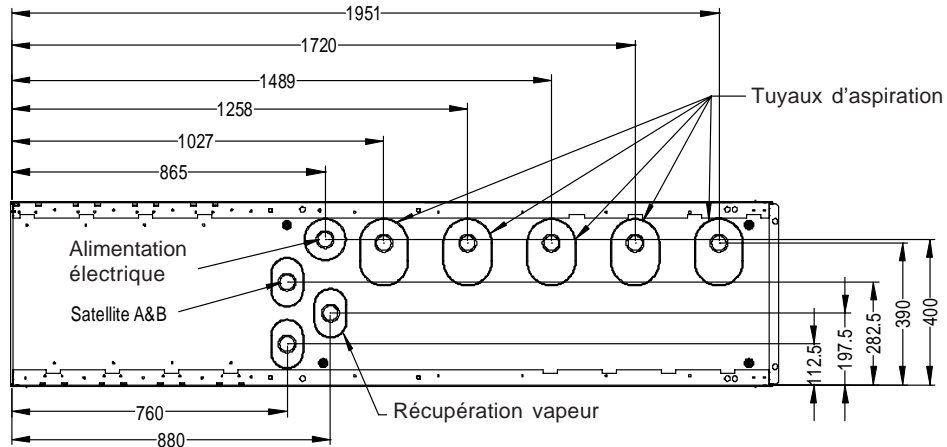
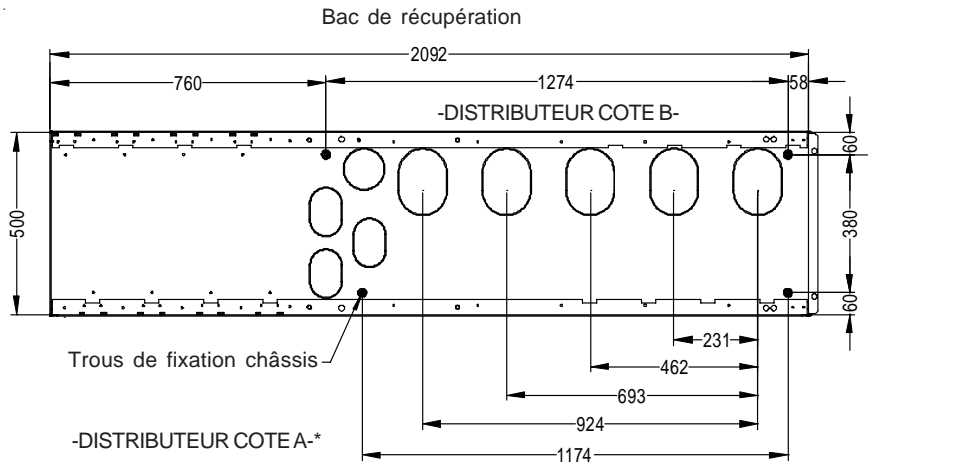

NOTE : Les mêmes satellites montants sont utilisés pour les raccordements côtés A et B

\* Pour l' Option RV Par Produit (Séparation Ethanol uniquement) voir page 2-29

MODELE HSM 5-8

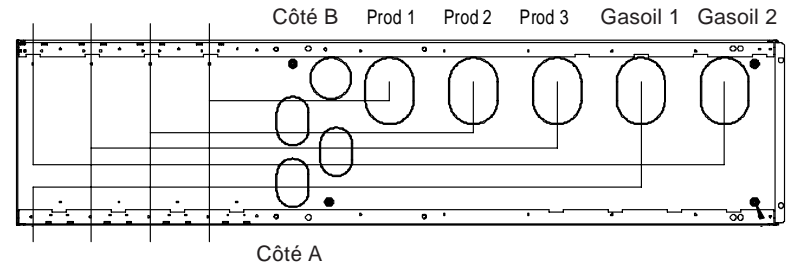

MODELES SVHSM 5-5, SVHS 5-8

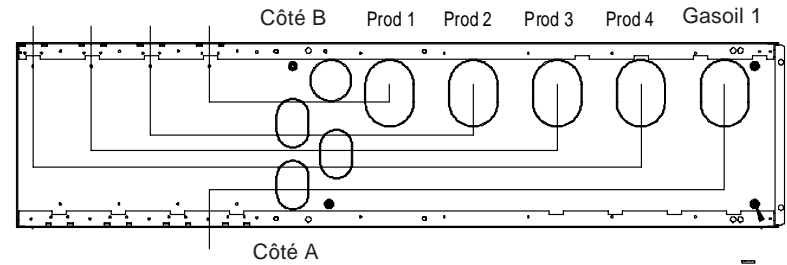

NOTE : Lorsque vous mesurez le bord extérieur d'un châssis fourni par l'usine, ajoutez 8mm aux dimensions à partir du bord du bac de récupération.





3.4.9 MODELES CINQ CHASSIS & CINQ COLONNES (ASPIRATION & IMMERSION) (5-10)

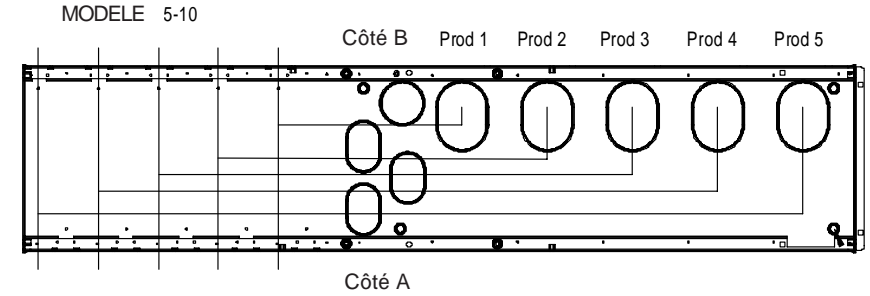
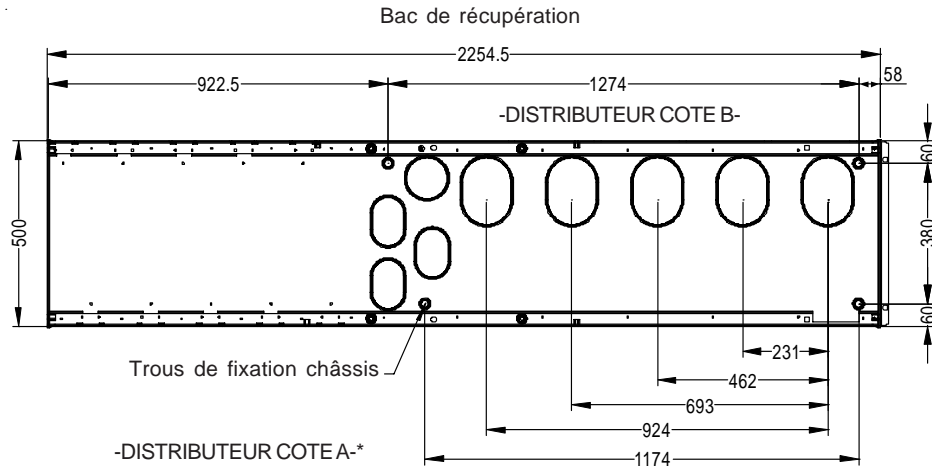

NOTE : Lorsque vous mesurez le bord extérieur d'un châssis fourni par l'usine, ajoutez 8mm aux dimensions à partir du bord du bac de récupération.

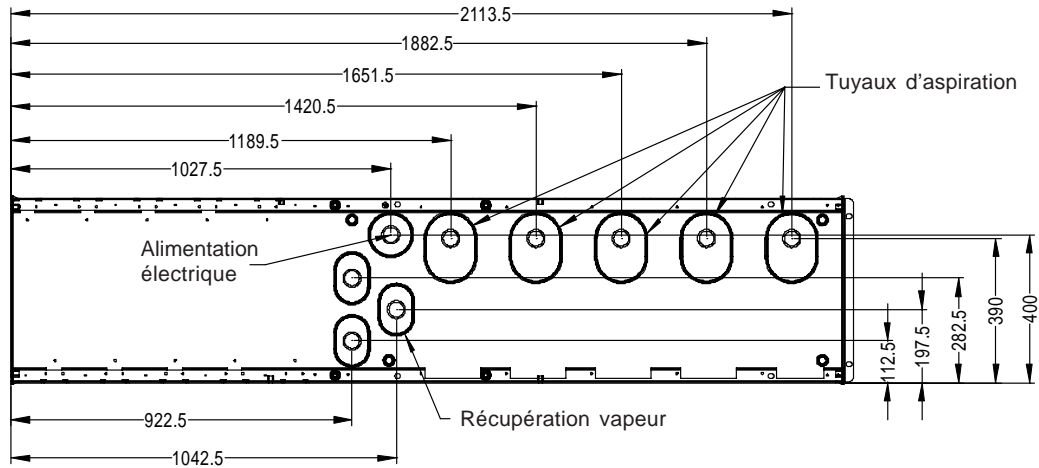

\*Pour l'Option RV Par Produit (Séparation Ethanol uniquement) voir page 2-29



### 3.4.10 SATELLITE (ASPIRATION & IMMERSION)

Les dimensions sont indiquées par rapport aux panneaux de carrosserie

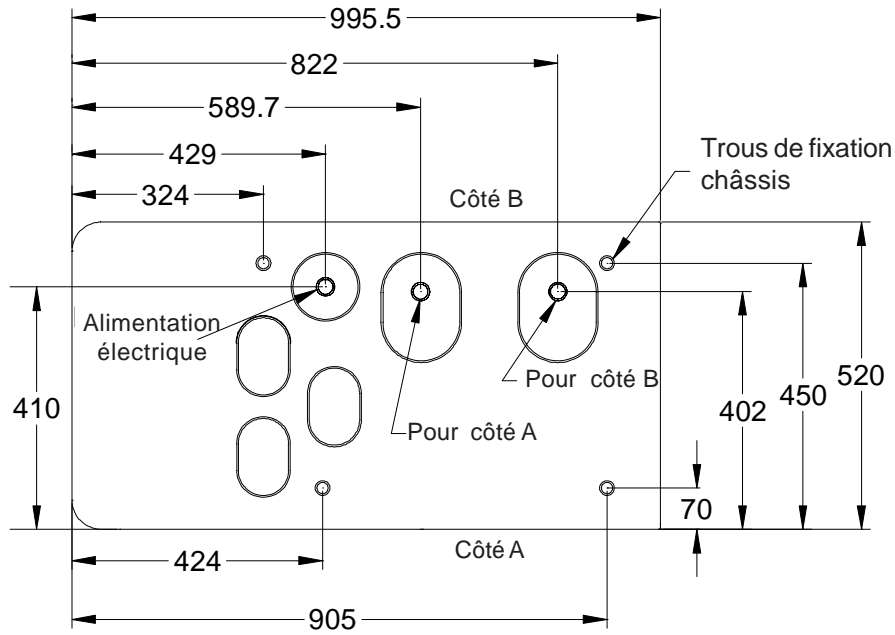

Les dimensions sont indiquées par rapport au bord de la base du bac de récupération

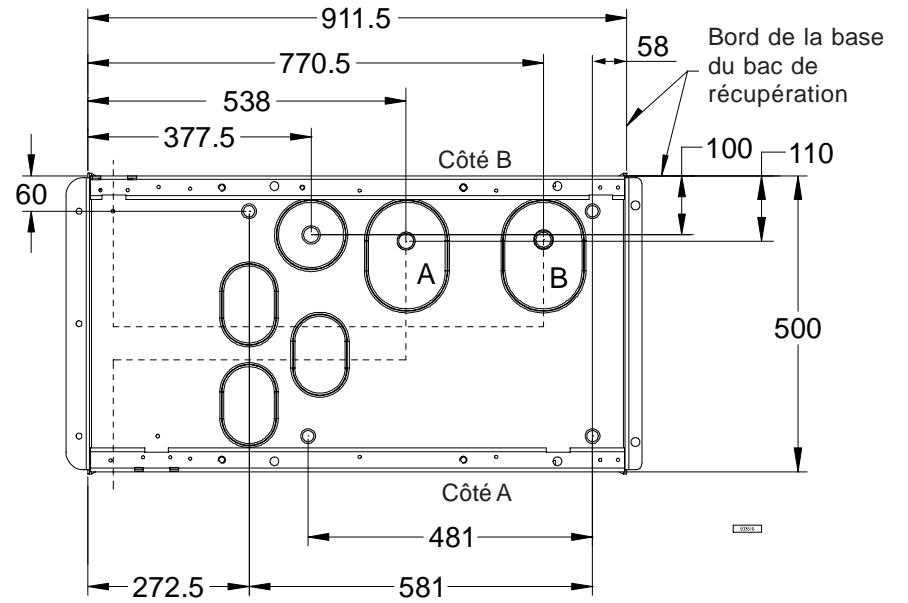



### 3.4.11 MINI-SAT

Vue du dessus

Les dimensions sont indiquées à partir des panneaux de carrosserie  
Côté pistolet

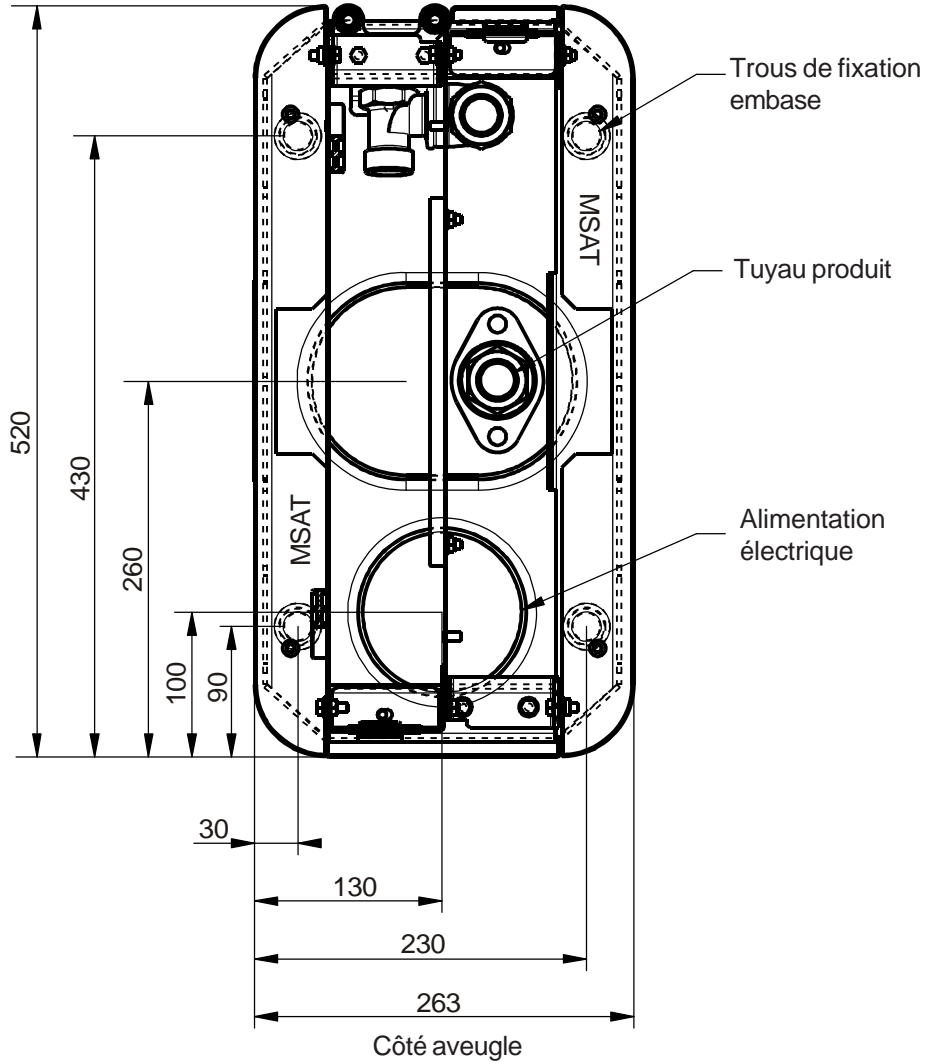

Vue du dessus

Les dimensions sont indiquées à partir du bac de récupération  
Côté pistolet

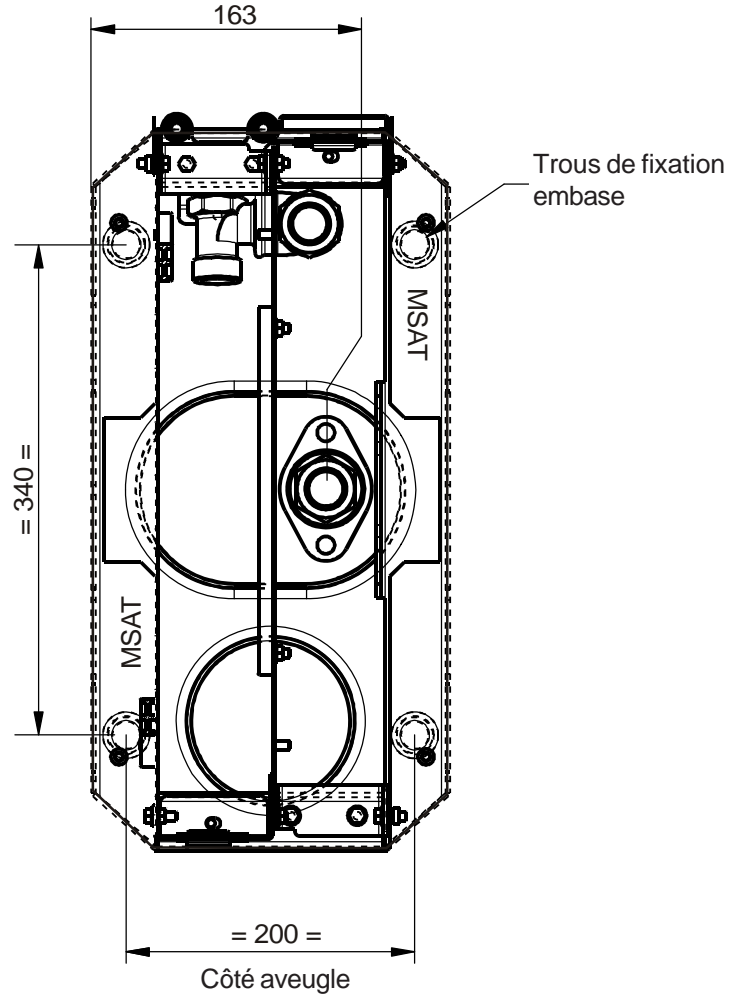

## TABLE DES MATIERES

<b>4</b>	<b>EMBALLAGE &amp; MANUTENTION .....</b>	<b>4-2</b>
4.1	Documents d'expédition .....	4-2
4.2	Emballage .....	4-2
4.2.1	Déballage .....	4-2
4.3	Examen d'Inventaire .....	4-2
4.4	Poids .....	4-3
4.5	Manutention .....	4-3
4.6	Accès à la partie hydraulique .....	4-4
4.7	Accès à la tête du calculateur .....	4-4
4.7.1	Tête Standard .....	4-4
4.7.2	Tête Media TQC - VGA .....	4-5
4.8	Accès aux presse-étoupe .....	4-6
4.8.1	Enlever la porte pleine DIT ou ouvrir la porte DIT .....	4-6
4.8.2	Tête Standard & Tête Média TQC - VGA .....	4-9
4.9	Accès au boîtier de raccordement .....	4-10

## **4 EMBALLAGE & MANUTENTION**

### **4.1 Documents d'expédition**

Les documents suivants doivent accompagner chaque livraison :-

- Bordereau d'envoi
- Liste de colisage
- Etiquetage CE
- Certificat de conformité

Le Numéro de Série sur le distributeur doit être identique à celui figurant sur la liste de colisage, l'étiquette CE et le certificat de conformité. Veuillez informer Tokheim UK Ltd avant le déballage s'il y a des différences dans ces références.

### **4.2 Emballage**

Le type d'emballage dépend de la destination de la marchandise. Tous les produits contenant un châssis sont fixés sur une palette par des vis avec des barres ou des cales vissées sur le châssis.

La marchandise est protégée de l'humidité et des éraflures avec du film à bulles et des cales en polystyrène et un carton standard est utilisé pour l'emballage. S'il faut utiliser un transpalette ou un chariot élévateur, on prévoira, avec les palettes, des barres, des renforts ou des cales.

Tous les éléments séparés appartenant à la même livraison sont emballés ensemble.

#### **4.2.1 DEBALLAGE**

Lorsque les distributeurs arrivent sur le site d'installation, les éléments, une fois déballés, doivent être vérifiés pour voir s'ils n'ont pas été endommagés pendant le transport. En cas de dommage, il est nécessaire d'en informer le transporteur. Les dégâts pendant le transport ne sont pas couverts par la garantie Tokheim.

Après vérification de l'équipement, le distributeur doit être débarrassé de son enveloppe. Les éléments de carrosserie sont emballés de façon à ce que la peinture, l'écran et les étiquettes soient protégés. On fera particulièrement attention à ne pas endommager ces éléments en enlevant leur protection.

Une fois déballés, on vérifie que les distributeurs ne comportent ni défauts ni dégâts. Tout défaut ou dégât doit être signalé immédiatement au Responsable de l'Installation.

S'assurer que tous les matériaux d'emballage sont enlevés de la station service. Il est recommandé d'en parler avec le responsable de la station.

### **4.3 Examen d'inventaire**

Après déballage et avant son installation, l'équipement livré doit être vérifié pour s'assurer que tous les matériaux nécessaires sont livrés et que les distributeurs comportent bien toutes les options et marquages stipulés dans la commande. En cas de non conformité par rapport à la commande, contacter Tokheim UK Ltd. Se référer au dos de la couverture de ce manuel.

#### 4.4 Poids

Poids approximatif par type de distributeur :-

- Distributeur Un Produit : 220kg
- Distributeur Deux Produits : 450kg
- Distributeur Trois Produits : 650kg
- Distributeur Quatre Produits : 790kg
- Distributeur Cinq Produits : 860kg

veuillez noter : les poids indiqués sont approximatifs et peuvent varier en fonction des options retenues.

#### 4.5 Manutention

Pour une manutention correcte du distributeur, il est recommandé d'utiliser un chariot élévateur sous la palette.

L'installateur doit fournir tous les équipements de manutention nécessaires pour garantir en permanence de bonnes pratiques de travail.



#### 4.6 Accès à la partie hydraulique

Les instructions suivantes indiquent la procédure à suivre pour enlever les portes de la partie hydraulique pour faciliter l'accès à la partie hydraulique du distributeur.

- 1) Munissez-vous des clés pour l'ouverture des panneaux.
- 2) Ouvrir en même temps les deux serrures sur la porte de la partie hydraulique.
- 3) Déconnecter le câble de terre de la porte de la partie hydraulique.
- 4) Déconnecter les cordons de retenue situés sur la porte.
- 5) Lever la porte pour dégager les ergots de positionnement des orifices du bac de récupération.
- 6) Enlever la porte complètement et la mettre en position sécurisée.
- 7) Renouvelez l'opération sur le côté opposé du distributeur selon le cas.
- 8) Pour refermer, insérer les ergots de positionnement de la porte de la partie hydraulique dans les orifices prévus dans le bac de récupération.
- 9) Refermer les deux serrures en même temps, enlever les clés et les ranger à l'endroit approprié.
- 10) Appliquer les capuchons anti-poussière pour empêcher la pénétration d'eau ou de saleté dans les serrures.

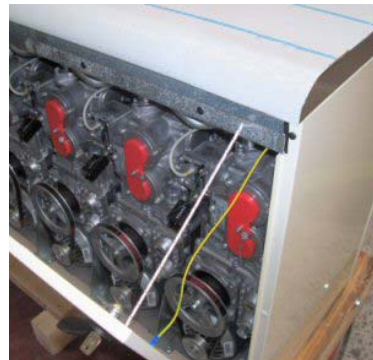

#### 4.7 Accès à la tête du calculateur

Les instructions suivantes indiquent la procédure à suivre pour permettre un accès sécurisé à la tête du calculateur :

##### 4.7.1 TETE STANDARD

- Se munir des clés de la porte du calculateur.
- Déverrouiller la porte de la tête du calculateur du côté approprié du distributeur.
- Ouvrir avec précaution la porte du calculateur (paumelle latérale).
- Répéter l'opération sur le côté opposé selon le cas.





- En refermant la porte de la tête du ordinateur, s'assurer que tous les câbles sont bien à l'intérieur, fermer et verrouiller la porte. Enlever les clés, les ranger à l'endroit approprié et remettre en place les capuchons anti-poussière.



**4.7.2 TETE MEDIA TQC - VGA**

- Se munir des clés de la porte de la tête du ordinateur.
- Déverrouiller simultanément les deux fermetures de la porte de la tête du ordinateur.
- Ouvrir délicatement la porte (paumelle supérieure).



- La porte est maintenue ouverte par deux vérins à gaz sur les deux côtés de la porte de la tête du ordinateur.
- Répéter l'opération de l'autre côté du distributeur si nécessaire.



- Pour refermer la porte, s'assurer que les câbles sont bien à l'intérieur et relever le levier pour le dégager du cran. Refermer et verrouiller la porte. Oter les clés, pour les ranger en lieu sûr et remettre le capuchon anti-poussière.



#### 4.8 Accès aux presse-étoupe

Les instructions suivantes détaillent la procédure à suivre pour accéder aux presse-étoupe. Pour les têtes standards et média, le DIT doit être ouvert ou la porte pleine DIT doit être enlevée pour accéder aux presse-étoupe.

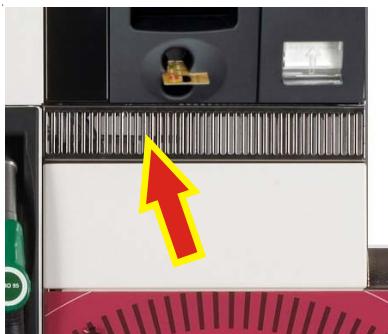

TETE STANDARD - PRESSE  
ETOUPE DERRIERE LE  
PANNEAU D'AERATION



TETE MEDIA - PRESSE  
ETOUPE DERRIERE LE  
PANNEAU D'AERATION

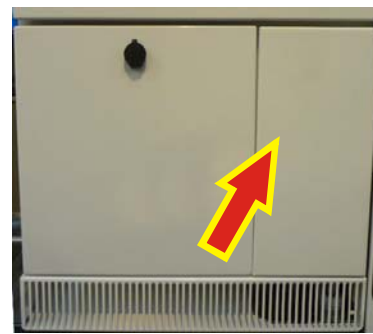

PRESSE ETOUPE TQC - VGA  
- DERRIERE LE PANNEAU  
DE SEPARATION

##### 4.8.1 ENLEVER LA PORTE PLEINE DIT OU OUVRIR LA PORTE DIT

###### PAS DE DIT (PORTE PLEINE DIT )

- Se munir de la clé de la porte DIT.
- Déverrouiller la porte et déconnecter le câble de terre.



**ATTENTION : NE PAS LAISSER  
TOMBER.**

**LA PORTE DIT N'EST PAS MONTEE  
SUR PAUMELLES NI RETENUE PAR UN  
CORDON.**

- Enlever la porte DIT pleine et la mettre de côté.
- Répéter l'opération de l'autre côté si nécessaire.
- Pour remettre en place, suivre les instructions en sens inverse.



### DIT IQ7000

Les verrous de l'IQ7000 s'ouvrent avec des clés tubulaires.

- Se munir des clés tubulaires pour le DIT IQ7000 .
- Déverrouiller le IQ7000 DIT.
- Faire glisser avec précaution le tiroir IQ7000 ouvert.



- Répéter l'opération du côté opposé si nécessaire.
- Pour remettre en place, suivre les instructions en sens inverse.



### DIT IQ6000

Le DIT IQ6000 est verrouillé électroniquement et ne peut être ouvert qu'au point de vente de carburant (POS) dans le kiosque.

- Entrer avec la carte Maintenance/Service du POS ou du terminal et sélectionner l'option Maintenance/Service.



*Note : une clé ou une bobine de papier qui s'affiche à l'écran indique que le terminal est en mode Maintenance/ Service.*

- Appuyer d'abord sur le cadenas, puis sur 'Ticket' sur l'écran DIT pour désactiver le verrou électronique.
- Tirer sur soi le tiroir IQ6000 .



*Note : le verrou rouge ouvert qui s'affiche à l'écran du point de vente carburant indique que le tiroir est ouvert et qu'il n'est plus sous alarme.*

- Répéter l'opération du côté opposé si nécessaire.

*Note : la fermeture du tiroir va re-armer le verrou électronique.*



- Pour remettre en place, suivre les instructions en sens inverse.

### DIT CRYPTO VGA

Le DIT Crypto VGA est verrouillé électroniquement et ne peut être déverrouillé qu'au point de vente carburant (POS) dans le kiosque.

- Entrer avec la carte Maintenance/Service du POS ou du terminal et sélectionner l'option Maintenance/Service.

*Note : une clé ou une bobine de papier qui s'affiche à l'écran indique que le terminal n'est plus sous alarme.*

- Appuyer d'abord sur le cadenas, puis sur 'Ticket' sur l'écran DIT pour désactiver le verrou électronique.
- Ouvrir avec précaution le module imprimante Crypto VGA.

*Note : le verrou rouge ouvert qui s'affiche à l'écran du point de vente carburant indique que le tiroir est ouvert et qu'il n'est plus sous alarme.*

- Débrancher les câbles et les connecteurs.
- Oter l'imprimante Crypto VGA et la mettre en lieu sûr.
- A l'intérieur du dispositif, dévisser l'écrou papillon sur le Crypto VGA.
- Faire glisser le module Crypto VGA pour l'ouvrir.
- Répéter l'opération de l'autre côté si nécessaire.

*Note : la fermeture du tiroir va re-armer le verrou électronique.*

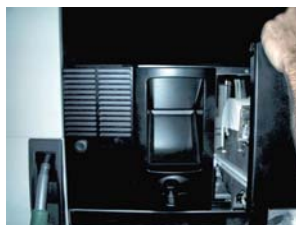

**4.8.2 TETE STANDARD & TETE MEDIA TQC - VGA**

Suivre les instructions figurant au chapitre 4.7.2 pour accéder à la tête du calculateur et celles du chapitre 4.8.1 pour ouvrir la porte DIT ou enlever la porte pleine DIT.

- 1) Dans la tête du calculateur, desserrer et ôter à l'aide d'une clé de 7mm les petits écrous qui fixent la plaque de maintien des câbles à l'intérieur du boîtier du calculateur.



- 2) Oter complètement la plaque et la mettre de côté.



- 3) Pour le remontage, remettre en place la plaque et fixer à l'intérieur du boîtier avec les écrous.



- 4) Remettre en place la porte DIT/porte pleine DIT conformément aux instructions du chapitre 4.8.1.

**4.9 Accès aux connexions du boîtier de raccordement**

Les instructions suivantes détaillent la procédure à suivre pour accéder aux connexions du boîtier de raccordement.

- 1) Suivre les instructions figurant au chapitre 4.6 pour enlever la porte de la partie hydraulique sur le côté B du distributeur.
- 2) Repérer le boîtier de raccordement sur le côté B du distributeur.
- 3) A l'aide d'une clé allen de 6mm, desserrer et ôter les dix boulons sur le couvercle du boîtier de raccordement. Oter complètement le couvercle et le mettre de côté.
- 4) Se reporter au schéma électrique du chapitre 5.
- 5) Pour remettre le couvercle du boîtier de raccordement, suivre les instructions en sens inverse.



## TABLE DES MATIERES

<b>5</b>	<b>INSTALLATION .....</b>	<b>5-2</b>
5.1	Généralités .....	5-2
5.2	Identification du côté A .....	5-2
5.3	Levage .....	5-3
5.4	Mise en place .....	5-3
5.4.1	Distributeur sans orifices de levage sur palette bois .....	5-4
5.4.2	Distributeur sans orifices de levage sur palette métallique .....	5-7
5.4.3	Distributeur avec orifices ou brides de levage, tableau des écartements .....	5-10
5.4.4.	Distributeur avec orifices de levage sur palette bois .....	5-12
5.4.5	Distributeur avec orifices de levage sur palette métallique .....	5-14
5.4.6	Distributeur M-SAT avec orifices de levage sur palette métallique ..	5-18
5.4.7	Utilisation d'écrous de vérinage pour abaisser un distributeur .....	5-21
5.4.8	Fixation au sol .....	5-22
5.4.9	Mise à la terre .....	5-23
5.5	Raccordements hydrauliques .....	5-24
5.5.1	Installation des pompes TQP-HS .....	5-24
5.5.2	Tuyauterie - Distributeurs à aspiration .....	5-24
5.5.3	Montage d'une vanne anti-retour Risbridger .....	5-26
5.5.4	Tuyauterie - distributeurs immergés .....	5-26
5.5.5	Tuyauterie - RV .....	5-26
5.6	Raccordements électriques .....	5-27
5.6.1	Câblage du boîtier de raccordement .....	5-28
5.6.2	Câblage des communications dans le boîtier de raccordement .....	5-37
5.6.3	Configurations spéciales .....	5-39
5.6.4	Configuration de la tête Média .....	5-41
5.6.5	Raccordement de la tête Média .....	5-42
5.6.6	Instructions pour le connecteur Panduit .....	5-43



## 5 INSTALLATION

### 5.1 Généralités

Avant d'installer le distributeur, lire attentivement les Instructions de Sécurité figurant au chapitre 1.5 et les Instructions d'Installation dans ce chapitre.

Suivre les instructions de déballage au chapitre 4.2.1.

Une fois libérés de leur emballage et avant installation, vérifier que les distributeurs ne comportent ni défaut ni dommage. Tout défaut ou dommage doit être immédiatement signalé au Responsable de l'Installation.

**NOTE: SI ON UTILISE DES POMPES IMMERGEES, LA COMMANDE DOIT ETRE ISOLEE PENDANT TOUTES LES ETAPES DE L'INSTALLATION.**

Les vérifications suivantes doivent être faites avant de démarrer l'installation :-

- Vérifier que le câble électrique et la disposition de la tuyauterie ont été réalisés conformément aux plans d'installation du chapitre 3.
- Selon le cas, vérifier que les plaques de fuite ont bien été fabriquées conformément au schéma d'installation. Toute différence ou défaut doit être signalé au superviseur de l'installation immédiatement. La plaque de fuite sert à évacuer les fuites à l'extérieur du distributeur et fait office d'alarme pour le gardien de la station.
- Vérifier que tous les pare-flammes sont bien installés conformément aux plans.

### 5.2 Identification du côté A

Les différents côtés du distributeur mentionnés dans ce manuel sont identifiés comme suit:-

- Le côté A du distributeur forme un L. Une fois les portes de la partie hydraulique démontées, le côté A laisse apparaître les poulies.



Côté A

- Le côté B du distributeur est situé à l'opposé. Une fois les portes hydrauliques démontées, le côté B laisse apparaître les raccordements d'entrée du carburant et l'accès au boîtier de raccordement.

Côté B



### 5.3 Levage

Les personnes chargées du levage et de la manutention du distributeur sont responsables de la bonne application des procédures décrites dans ce manuel.

L'installateur doit fournir l'ensemble des équipements de levage et respecter les pratiques appropriées en permanence.

Le distributeur Quantum 510 peut être levé à l'aide d'un chariot élévateur sous la palette en bois ou au travers du profilé métallique.

### 5.4 Mise en place

Avant la mise en place sur l'îlot, les procédures suivantes doivent être observées :-

- Vérifier que le câblage électrique et les systèmes de tuyauterie ont été réalisés conformément au plan d'installation.
- Vérifier que les tuyauteries ont été rincées avant le raccordement des composants hydrauliques (si nécessaire, contacter l'installateur du réservoir).
- Enlèvement des obturateurs sur les tuyaux d'essence et de récupération vapeur.
- Préparation du bâti.

**Note : S'assurer que tous les orifices de montage du bâti sont exempts de tout débris.**

- Fixation et isolation des câbles, de l'accès aux tuyauteries de carburant et de récupération vapeur.
- Obturation des orifices non-utilisés.

**IMPORTANT - s'assurer que le côté A du distributeur est positionné sur l'îlot conformément aux spécifications. Voir le chapitre 5.2 pour la localisation du côté A.**



## 5.4.1 DISTRIBUTEUR SANS ORIFICES DE LEVAGE ET CHARGE SUR PALETTE BOIS

- 1) Décharger le distributeur du camion et le placer sur une surface plane. Dégager le chariot élévateur et ôter l'emballage de transport.



- 2) Re-introduire les fourches du chariot élévateur dans la palette, lever et déplacer le distributeur vers son futur emplacement.



- 3) Abaisser le distributeur jusqu'à environ 20mm du sol. A l'aide d'une clé de 13mm, desserrer et ôter les deux boulons maintenant la partie centrale de la palette au bac de récupération sur le devant du distributeur et l'enlever.



- 4) Desserrer avec précaution et ôter les boulons de 13mm du centre de la palette au dos du distributeur, puis faire glisser la partie centrale de la palette, reposant toujours sur les fourches du chariot élévateur hors du bac de récupération. Abaisser le distributeur sur le sol, reposant toujours sur les deux chevrons en bois et dégager le chariot élévateur de la partie centrale de la palette.

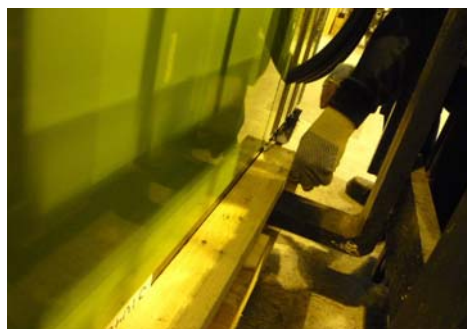

- 5) Pendant que le distributeur repose sur les deux chevrons en bois, suivre les instructions du chapitre 4.6 pour accéder à la partie hydraulique et ôter les portes des deux côtés du distributeur.



Engager les fourches d'un chariot élévateur sous le bac de récupération du distributeur.



**Note : ne pas soulever le distributeur.**

- 6) Protéger les panneaux du distributeur avec du carton ou autre matériau approprié, puis maintenir le distributeur au chariot élévateur à l'aide d'une sangle pour assurer sa stabilité et l'empêcher de basculer.



- 7) Déplacer le distributeur vers son emplacement final, l'abaisser sur le sol et le laisser reposer sur ses deux chevrons.



**Note : ne pas enlever la sangle ou dégager le chariot élévateur.**

- 8) Introduire les câbles dans les orifices prévus dans le bac de récupération et les tirer vers le haut.



- 9) Soulever le distributeur sur environ 20mm par rapport au sol et à l'aide d'une clé de 19mm desserrer et ôter les boulons qui maintiennent les deux chevrons. Enlever les chevrons des deux côtés du distributeur.



- 10) Positionner délicatement le distributeur au-dessus du support de manière à ce que les boîtiers filtre se situent directement au-dessus des colonnes montantes. Abaisser doucement le distributeur en alignant les orifices de montage du bac de récupération avec les orifices de montage du support.



- 11) Utiliser l'orifice de montage le plus près du bord de la partie hydraulique comme premier point de repère.

Suivre les instructions du chapitre 5.4.5 pour fixer le distributeur aux 4 orifices de montage.

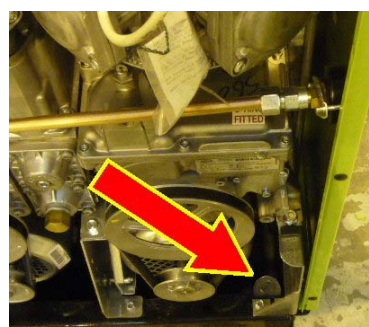

- 12) Le distributeur une fois fixé, ôter la sangle. En veillant à ce que personne ne se trouve autour du chariot élévateur, dégager les fourches du chariot et l'éloigner du distributeur.

La mise en place du distributeur est terminée.

### 5.4.2 DISTRIBUTEUR SANS ORIFICES DE LEVAGE ET MONTE SUR PROFILE METALLIQUE

- 1) Décharger le distributeur du camion et le déposer sur une surface plane. Dégager le chariot élévateur et ôter l'emballage de transport.



- 2) Soulever le distributeur sur 20mm par rapport au sol et, à l'aide d'une clé de 10mm, desserrer et ôter les boulons sur les chevrons fixés aux profilés métalliques. Ôter les chevrons, puis abaisser le distributeur sur le sol en le faisant reposer sur les deux chevrons.



Suivre les instructions du chapitre 4.6 pour accéder à la partie hydraulique et ôter les portes de la partie hydraulique des deux côtés du distributeur.

- 3) Repérer les écrous de 19mm qui maintiennent les profilés au bac de récupération. Dévisser les écrous, ôter les boulons et enlever les profilés.

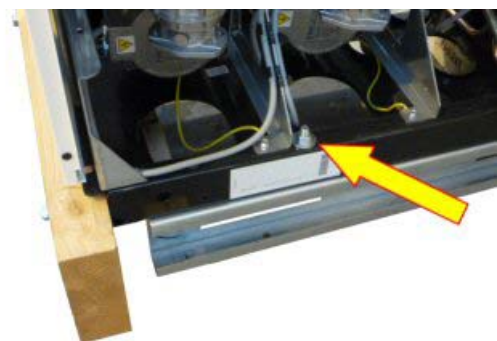



- 4) Le distributeur reposant sur les deux chevrons, engager les fourches d'un chariot élévateur sous le bac de récupération du distributeur.



**Note : ne pas soulever le distributeur.**

- 5) Protéger les panneaux du distributeur avec du carton ou autre matériau approprié, puis maintenir le distributeur au chariot élévateur à l'aide d'une sangle pour assurer sa stabilité et l'empêcher de basculer.



- 6) Déplacer le distributeur vers son emplacement final, l'abaisser sur le sol et le laisser reposer sur ses deux chevrons.



**Note : ne pas enlever la sangle ou dégager le chariot élévateur.**

- 7) Introduire les câbles dans les orifices prévus dans le bac de récupération en les tirant vers le haut.



- 8) Soulever le distributeur sur environ 20mm par rapport au sol et à l'aide d'une clé de 19mm desserrer et ôter les boulons qui maintiennent les deux chevrons. Enlever les chevrons des deux côtés du distributeur.



- 9) Positionner délicatement le distributeur au-dessus du support de manière à ce que les boîtiers filtre se situent directement au-dessus des colonnes montantes. Abaisser doucement le distributeur en alignant les orifices de montage du bac de récupération avec les orifices de montage du support.



- 10) Utiliser l'orifice de montage le plus près du bord de la partie hydraulique comme premier point de repère.

Suivre les instructions du chapitre 5.4.5 pour fixer le distributeur aux 4 orifices de montage.

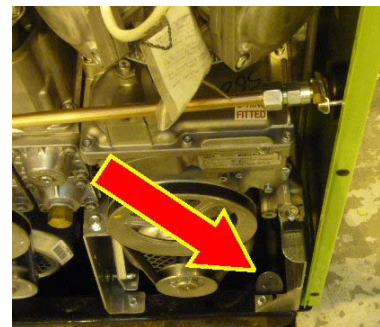

- 11) Le distributeur une fois fixé, ôter la sangle. En veillant à ce que personne ne se trouve autour du chariot élévateur, dégager les fourches du chariot et l'éloigner du distributeur.

La mise en place du distributeur est terminée.

5.4.3 DISTRIBUTEUR AVEC ORIFICES OU BRIDES DE LEVAGE ;  
TABLEAU DES ECARTEMENTS

COMPATIBILITE  
AVEC RV PAR  
PRODUIT

TYPE DE DISTRIBUTEUR	MODELE DE DISTRIBUTEUR		ECARTEMENT (mm)			OPTIONS
			D'ORIFICE A ORIFICE	D'ORIFICE A BRIDE	DE BRIDE A BRIDE	
Standard	1-1		N/A	715	N/A	
	1-2		N/A	715	N/A	
	2-2		N/A	877,5	N/A	YES
	2-4		N/A	877,5	N/A	YES
	3-3		603	N/A	N/A	#
	3-6		603	N/A	N/A	#
	4-4		603	N/A	N/A	#
	4-8		603	N/A	N/A	#
	5-10		603	N/A	N/A	#
	HS1-1		N/A	715	N/A	
	HS1-2		N/A	715	N/A	
	HS2-2		N/A	877,5	N/A	
	HS2-4		N/A	877,5	N/A	
	HS3-3		603	N/A	N/A	
	HS3-6		603	N/A	N/A	
	HS4-4		603	N/A	N/A	
	HS4-8		603	N/A	N/A	
	HS5-8		603	N/A	N/A	
	HSM 1-1		N/A	715	N/A	
	HSM 1-2		N/A	715	N/A	
	HSM5-8	#	NO	NO	NO	
	VHS1-1LHS		N/A	715	N/A	
	VHS1-1RHS		N/A	715	N/A	
	VHS1-2		N/A	715	N/A	
	VHS1-2SSLHS		N/A	877,5	N/A	
	VHS1-2SSRHS		N/A	877,5	N/A	
	VHS2-4		N/A	877,5	N/A	
	VHS3-6		603	N/A	N/A	
	VHS4-4		603	N/A	N/A	
	VHS4-8		603	N/A	N/A	
	VHSM 1-1 L		N/A	715	N/A	
	VHSM 1-1 R		N/A	715	N/A	
	VHSM 1-2		N/A	715	N/A	
	VHSM 2-4		N/A	877,5	N/A	
	SVHS5-8		603	N/A	N/A	
	SVHSM5-5	#	NO	NO	NO	
	THS1-2		N/A	715	N/A	
	THS2-4		N/A	877,5	N/A	
	THS3-4		603	N/A	N/A	
	THS3-6		603	N/A	N/A	
	THS5-8		603	N/A	N/A	
	SAT		YES	N/A	N/A	
MiniSAT		N/A	N/A	N/A		
HD2-2		N/A	877,5	N/A		
SVHS3-4		603	N/A	N/A		
SVHS4-6		603	N/A	N/A		
VHSM4-4	#	NO	NO	NO		
AdCombo	AdCombo					
	VHSI-1	□	988	N/A	N/A	
	VHSI-2	□	988	N/A	N/A	
	VHS2-4	#	NO	NO	NO	
	VHS3-6		941	N/A	N/A	
	VHSM1-1	□	988	N/A	N/A	
VHSM1-2	□	988	N/A	N/A		
GPL COMBO	LPGCombo					
	2-4	#	NO	NO	NO	NO
	3-6	#	NO	NO	NO	NO
GPL	4-8	#	NO	NO	NO	NO
	1-1	□	N/A	N/A	1035,5	
	1-2	□	N/A	N/A	1035,5	
Adblue	1-1		N/A	N/A	742,75	
	1-2		N/A	N/A	742,75	

# Vis de vérinage indispensable  
□ Châriot Élévateur OP ou Vis de vérinage indispensable





d'Orifice à Orifice

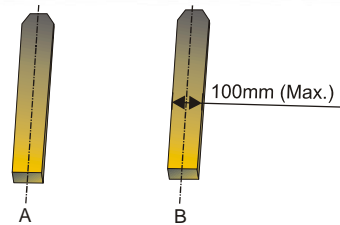

d'Orifice à Bride





#### 5.4.4 DISTRIBUTEUR AVEC ORIFICES DE LEVAGE SUR PROFILE METALLIQUE

- 1) Décharger le distributeur du camion et le placer sur une surface plane. Dégager le chariot élévateur et ôter l'emballage de transport.



- 2) Re-introduire les fourches du chariot élévateur dans la palette, lever et déplacer le distributeur vers son futur emplacement.



- 3) Abaisser le distributeur jusqu'à environ 20mm du sol. A l'aide d'une clé de 13mm, desserrer et ôter les deux boulons maintenant la partie centrale de la palette au bac de récupération sur le devant du distributeur et l'enlever.



- 4) Desserrer avec précaution et ôter les boulons de 13mm du centre de la palette au dos du distributeur, puis faire glisser la partie centrale de la palette, reposant toujours sur les fourches du chariot élévateur hors du bac de récupération. Abaisser le distributeur sur le sol, reposant sur les deux chevrons latéraux et dégager le chariot élévateur de la partie centrale de la palette.

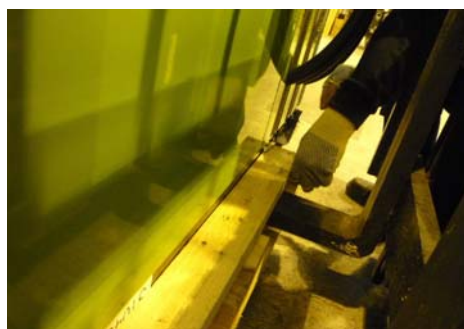

- 5) Pendant que le distributeur repose sur les deux chevrons en bois, suivre les instructions du chapitre 4.6 pour accéder à la partie hydraulique et ôter les portes des deux côtés du distributeur. Engager avec précaution les fourches du chariot élévateur dans les orifices de levage.



- 6) Protéger les panneaux du distributeur avec du carton ou autre matériau approprié, puis maintenir le distributeur au chariot élévateur à l'aide d'une sangle pour assurer sa stabilité et l'empêcher de basculer.



- 7) Déplacer le distributeur vers son emplacement final, l'abaisser sur le sol et le laisser reposer sur ses deux chevrons.



**Note : ne pas enlever la sangle ou dégager le chariot élévateur.**

- 8) Introduire les câbles dans les orifices prévus dans le bac de récupération en les tirant vers le haut.



- 9) Soulever le distributeur sur environ 20mm par rapport au sol et à l'aide d'une clé de 19mm desserrer et ôter les boulons qui maintiennent les deux chevrons. Enlever les chevrons des deux côtés du distributeur.



- 10) Positionner délicatement le distributeur au-dessus du support de manière à ce que les boîtiers filtre se situent directement au-dessus des colonnes montantes. Abaisser doucement le distributeur en alignant les orifices de montage du bac de récupération avec les orifices de montage du support.



- 11) Utiliser l'orifice de montage le plus près du bord de la partie hydraulique comme premier point de repère.

Suivre les instructions du chapitre 5.4.5 pour fixer le distributeur aux 4 orifices de montage.

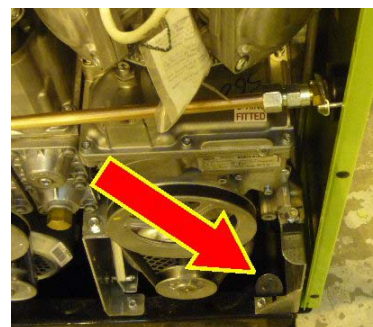

- 12) Le distributeur une fois fixé, ôter la sangle. En veillant à ce que personne ne se trouve autour du chariot élévateur, dégager les fourches du chariot et l'éloigner du distributeur.

- 13) A l'aide d'un fluide anti-rouille, comme par exemple le Waxoyl 120-4 (noir) pour professionnel, appliquer généreusement une couche à l'intérieur et à l'extérieur des orifices de levage.



- 14) Fixer les plaques obturatrices sur les 4 orifices du bac de récupération et appliquer une couche d'anti-rouille sur les bords de chaque plaque obturatrice.



La mise en place du distributeur est terminée.



#### 5.4.5 DISTRIBUTEUR AVEC ORIFICES DE LEVAGE SUR PROFILE METALLIQUE

- 1) Décharger le distributeur du camion et le déposer sur une surface plane. Dégager le chariot élévateur et ôter l'emballage de transport.



- 2) Soulever le distributeur sur 20mm par rapport au sol et, à l'aide d'une clé de 10mm, desserrer et ôter les boulons sur les chevrons centraux fixés aux profilés métalliques. Oter les chevrons, puis abaisser le distributeur sur le sol en le faisant reposer sur les deux chevrons latéraux.

Suivre les instructions du chapitre 4.6 pour accéder à la partie hydraulique et ôter les portes de la partie hydraulique des deux côtés du distributeur



- 3) Repérer les écrous de 19mm qui maintiennent les profilés au bac de récupération. Dévisser les écrous, ôter les boulons et enlever les profilés.

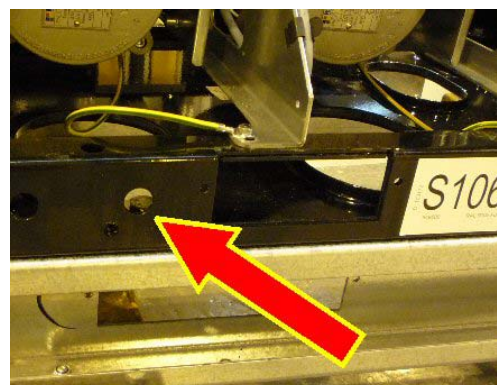

- 4) Le distributeur reposant sur les deux chevrons, engager les fourches du chariot élévateur dans les orifices de levage du distributeur.



- 5) Protéger les panneaux du distributeur avec du carton ou autre matériau approprié, puis maintenir le distributeur au chariot élévateur à l'aide d'une sangle pour assurer sa stabilité et l'empêcher de basculer.



- 6) Déplacer le distributeur vers son emplacement final, l'abaisser sur le sol et le laisser reposer sur ses deux chevrons.



**Note : ne pas enlever la sangle ou dégager le chariot élévateur.**

- 7) Introduire les câbles dans les orifices prévus dans le bac de récupération en les tirant vers le haut.



- 8) Soulever le distributeur sur environ 20mm par rapport au sol et à l'aide d'une clé de 19mm desserrer et ôter les boulons qui maintiennent les deux chevrons. Enlever les chevrons des deux côtés du distributeur.



- 9) Positionner délicatement le distributeur au-dessus du support de manière à ce que les boîtiers filtre se situent directement au-dessus des colonnes montantes. Abaisser doucement le distributeur en alignant les orifices de montage du bac de récupération avec les orifices de montage du support.



- 10) Utiliser l'orifice de montage le plus près du bord de la partie hydraulique comme premier point de repère.

Suivre les instructions du chapitre 5.4.5 pour fixer le distributeur aux 4 orifices de montage.

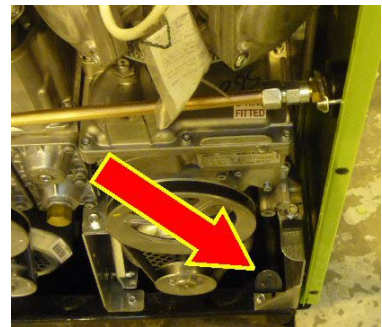

- 11) Le distributeur une fois fixé, ôter la sangle. En veillant à ce que personne ne se trouve autour du chariot élévateur, dégager les fourches du chariot et l'éloigner du distributeur.

- 12) A l'aide d'un fluide anti-rouille, comme par exemple le Waxoyl 120-4 (noir) pour professionnel, appliquer généreusement une couche à l'intérieur et à l'extérieur des orifices de levage.



- 13) Fixer les plaques obturatrices sur les 4 orifices du bac de récupération et appliquer une couche d'anti-rouille sur les bords de chaque plaque obturatrice.

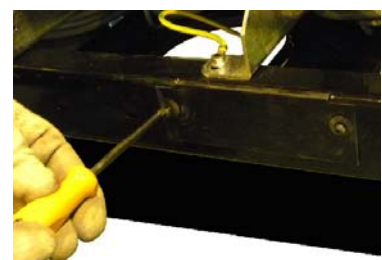

La mise en place du distributeur est terminée.



**5.4.5 DISTRIBUTEUR M-SAT AVEC ORIFICES DE LEVAGE SUR PALETTE METALLIQUE**

- 1) Décharger le distributeur du véhicule de transport et le déposer sur une surface plane du sol. Dégager le chariot élévateur et ôter l'emballage de transport.



- 2) A l'aide d'une clé de 19mm, desserrer et ôter les boulons qui maintiennent les extrémités de la palette. Oter les chevrons des deux côtés de la palette.

Suivre les instructions du chapitre 4.6 pour accéder à la partie hydraulique du distributeur et ôter les portes de la partie hydraulique des deux côtés du distributeur.

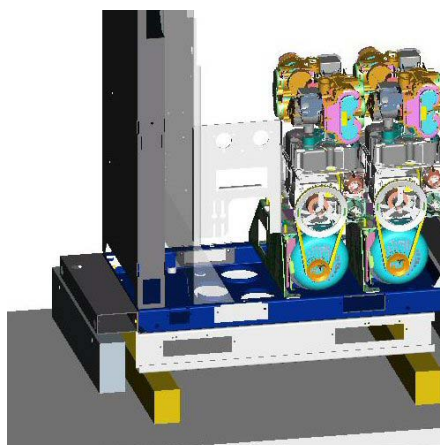

**Note : les orifices prévus dans le support de levage pour les fourches du chariot sont de 100mm x 40mm ; utiliser un chariot élévateur approprié pour la manoeuvre.**

- 3) Une fois le distributeur stabilisé sur la palette de bois, engager les fourches du chariot élévateur dans l'orifice de levage et dans le support de levage situés sur le côté du flexible du distributeur.



**Note : Ne pas lever le distributeur.**

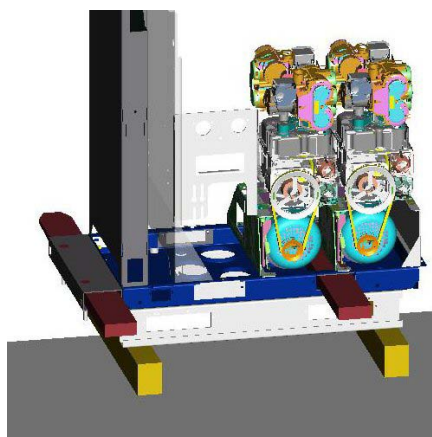

- 4) Protéger les panneaux du distributeur avec du carton ou un autre matériau approprié, puis attacher le distributeur au chariot avec une sangle pour assurer sa stabilité et l'empêcher de basculer.

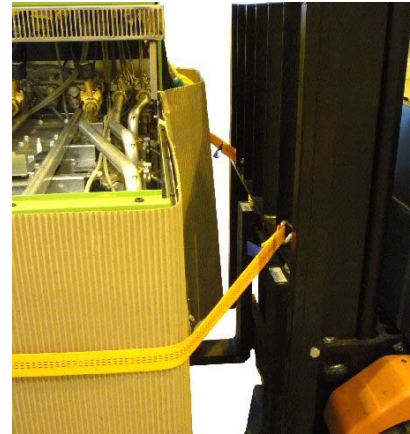

- 5) Soulever le distributeur à 20mm environ du sol.

A l'aide d'une clé de 10mm, desserrer et ôter les boulons qui maintiennent les chevrons centraux aux profilés métalliques. Enlever les chevrons. Repérer les écrous de 19mm qui maintiennent les profilés métalliques au bac de récupération. Desserrer les écrous, ôter les boulons et les profilés métalliques.

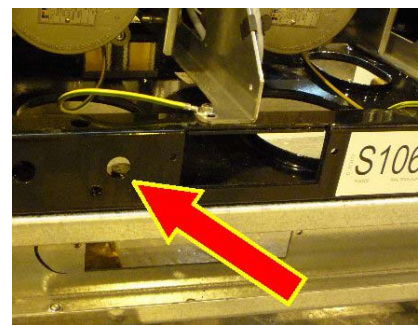

- 6) Déplacer le distributeur jusqu'à son emplacement final.
- 7) Positionner le distributeur sur le berceau de manière à ce que les boîtiers filtre se trouvent directement au-dessus des colonnes montantes. Abaisser doucement le distributeur jusqu'à environ 150mm au-dessus du berceau en alignant les orifices de montage du bac de récupération avec les orifices de montage du berceau.

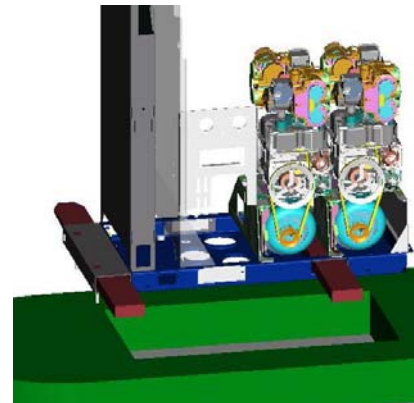

- 8) Introduire les câbles électriques dans les orifices pratiqués dans le bac de récupération.





- 9) Abaisser doucement le distributeur sur le berceau et utiliser les 2 orifices de montage les plus près de la partie hydraulique comme premier point de repère.

Suivre les instructions du chapitre 5.4.2 pour fixer le distributeur aux 4 orifices de montage.

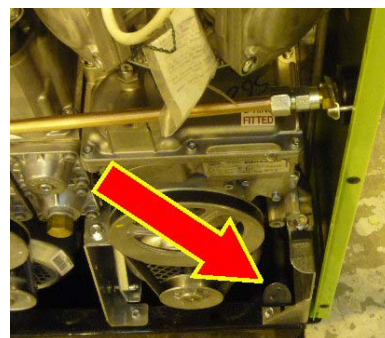

- 10) Le distributeur une fois fixé, ôter les sangles. S'assurer que personne ne se trouve à proximité du distributeur et dégager doucement le chariot élévateur.

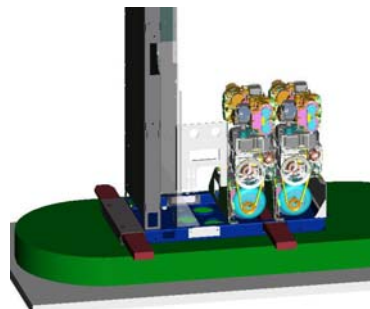

- 11) A l'aide d'une clé de 19mm, ôter le support de levage situé du côté du flexible du distributeur.

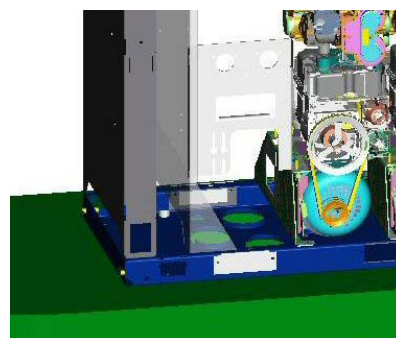

- 12) Al'aide d'un liquide anti-rouille, tel que Waxoyl 120-4 (Noir) pour professionnels, appliquer généreusement une couche de produit à l'intérieur et à l'extérieur des orifices de levage.



- 13) Fixer les plaques obturatrices fournies sur les deux orifices pratiqués dans le bac de récupération et appliquer une couche de produit anti-rouille sur les 4 bords de chaque plaque.

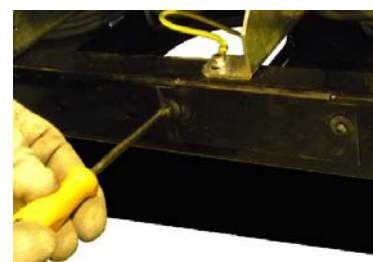

L'installation du distributeur est achevée.

#### 5.4.7 UTILISATION D'ECROUS DE VERINAGE POUR ABAISSER UN DISTRIBUTEUR

##### **PREPARER LE LEVAGE DU DISTRIBUTEUR**

- 1) A l'aide d'une clé ou d'une douille de 13mm, desserrer et ôter les deux boulon sur la partie centrale de la palette des deux côtés du distributeur. Oter les deux côtés de la palette centrale.
- 2) Le distributeur reposant sur les deux extrêmités de la palette, mettre le chariot élévateur en position pour lever le distributeur par-dessous le bac de récupération. Sangler le distributeur au chariot élévateur.

##### **POSITIONNER LE DISTRIBUTEUR SUR L'ÎLOT**

- 3) Lever le distributeur et, à l'aide d'une clé ou d'une douille de 19mm, desserrer et ôter les deux boulons sur les extrêmités de la palette des deux côtés du distributeur. Oter les deux extrêmités.
- 4) Positionner le distributeur sur l'îlot et introduire les câbles par les orifices du bac de récupération.
- 5) Positionner avec précision le distributeur de manière à ce que les boîtiers filtre se situent directement au-dessus des conduites ascensionnelles. Abaisser le distributeur sur l'îlot.

**Note: Ne PAS retirer le chariot élévateur à ce stade.**

- 6) Aligner les orifices de fixation du bac de récupération avec les orifices correspondants au sol.
- 7) A l'aide d'une clé à cliquet de 19mm, tourner les 4 vis de vérinage et soulever légèrement le distributeur au-dessus de l'îlot.
- 8) Suivre les instructions au chapitre 5.4.8. pour fixer le distributeur au sol avec les deux orifices de montage du côté opposé au chariot élévateur.
- 9) Une fois fixé un côté du distributeur, ôter le chariot élévateur.
- 10) Abaisser complètement le distributeur sur l'îlot à l'aide des vis de vérinage.
- 11) Suivre les instructions du chapitre 5.4.8. pour repérer les deux boulons opposés dans les deux orifices restants.

La mise en place du distributeur est terminée.

5.4.8 FIXATION AU SOL

Les informations suivantes concernent un distributeur Tokheim normal, non modifié par l'utilisateur, sans panneaux supplémentaires, sans auvents ou éléments rajoutés au distributeur. Toute modification de ce genre peut affecter la stabilité et avoir des conséquences sur la garantie du produit.

**IMPORTANT :- les distributeurs Tokheim doivent être fixés au sol selon les 4 positions de montage configurées dans le bac de récupération - se reporter aux plans au sol figurant au chapitre 3 pour la position des orifices de montage.**

**FIXATION DANS LE BETON (PAS DE CHASSIS DE SOUBASSEMENT)**

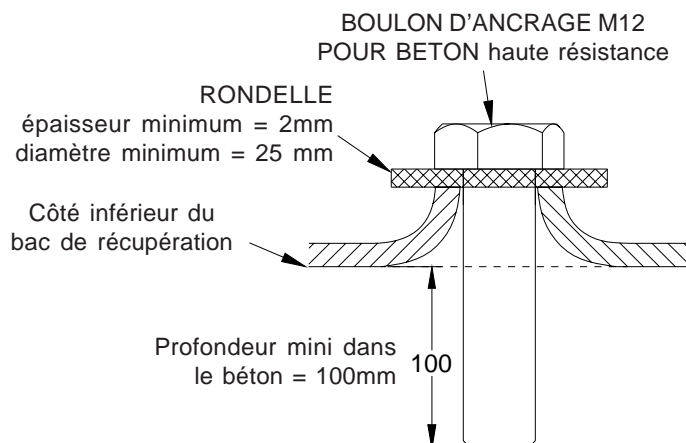

**MODELE DE FIXATION DANS LE CHASSIS DE SOUBASSEMENT TOKHEIM**

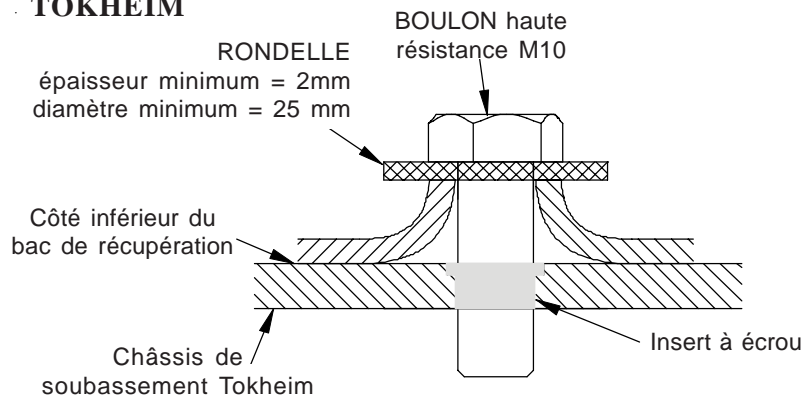

**MODELE DE FIXATION DANS DES CHASSIS DE SOUBASSEMENT DIFFERENTS/CHASSIS A CARTER**

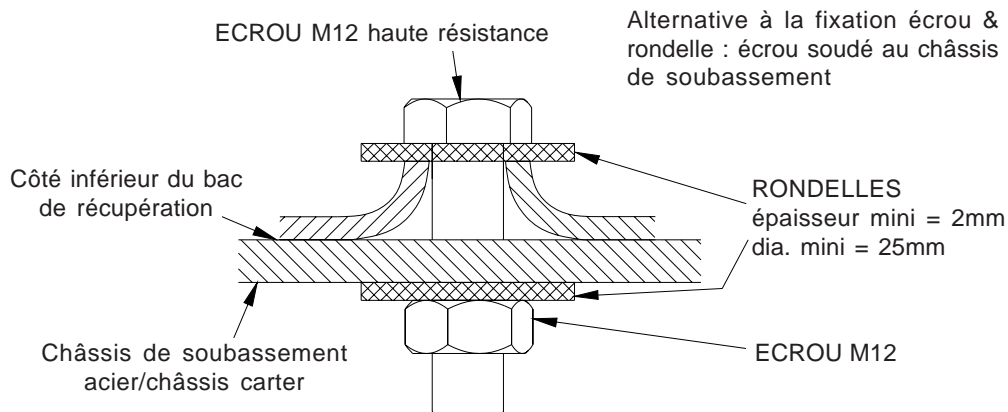

#### 5.4.9 MISE A LA TERRE

Les exigences de mise à la terre sont imposées par la réglementation nationale concernée et doivent être observées scrupuleusement.

Tokheim recommande les directives suivantes comme **exigence minimum** :-

- fil(s) conducteur(s) de 6mm<sup>2</sup> vers la mise à la terre principale du site (jusqu'à 85m de longueur de câble)
- fil(s) conducteur(s) de 10mm<sup>2</sup> vers la mise à la terre principale du site (de 85 à 150m de longueur de câble)

Le point de raccordement primaire à la terre pour les distributeurs Quantum est le Boîtier de Raccordement M2000T fourni pour les connexions lors de l'installation. Des douilles ou des goujons filetés (M8) sont également prévus dans l'embase pour fournir un moyen de raccordement à la terre ou de mise à la masse équipotentiel supplémentaire.

Les exigences de mise à la terre dépendent du nombre de conducteurs fournis (un par câble d'alimentation) et des types de câbles utilisés. Par exemple avec des câbles blindés en acier ou MICC utilisés conjointement avec les presse-étoupe appropriés, aucun câble spécifique supplémentaire ne s'impose. Avec les câbles à simple revêtement PVC, Tokheim recommande le raccordement d'un fil de mise à la terre supplémentaire au point prévu sur l'embase du distributeur.

**IMPORTANT : il est de la responsabilité de l'Installateur de fournir le câble de mise à la terre et de s'assurer que le distributeur est correctement mis à la terre.**

La photographie ci-dessous est un exemple typique d'un point de raccordement à la Terre sur un distributeur Q510 (l'emplacement exact et/ ou la fixation peuvent varier selon les gammes de distributeur):-

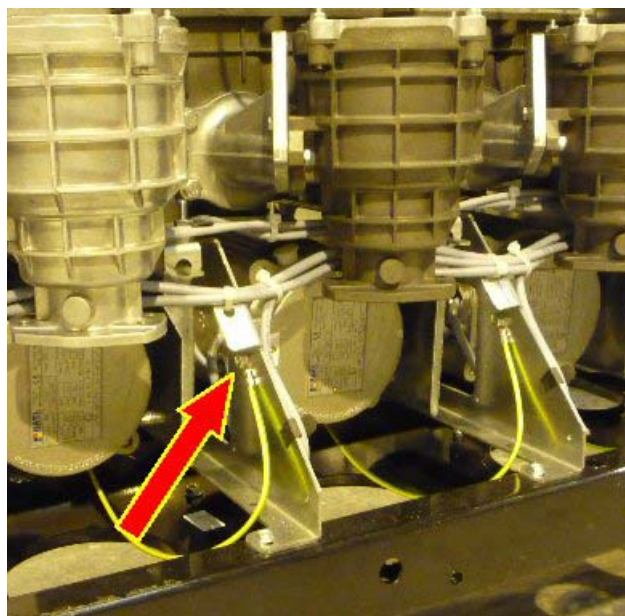

## 5.5 Raccordements hydrauliques

Assurer les raccordements hydrauliques et électriques conformément aux spécifications décrites dans ce chapitre et indiquées sur les plans du chapitre 3.

Les débits dépendent du type de pompe immergée utilisé et des conditions spécifiques au site.

**Note : la pression maximale ne doit pas dépasser 3,5 bars.**

### 5.5.1 INSTALLATION DES POMPES TQP-HS

#### CONSIGNES IMPORTANTES



**NE PAS INSTALLER LES POMPES TQP-HA, 80 OU 130L/MN, EN SERIE SUR LA MEME LIGNE D'ASPIRATION**

**LA SEPARATION DES LIGNES D'ASPIRATION EST INDISPENSABLE, TEL QU'ILLUSTRE CI-DESSOUS :**

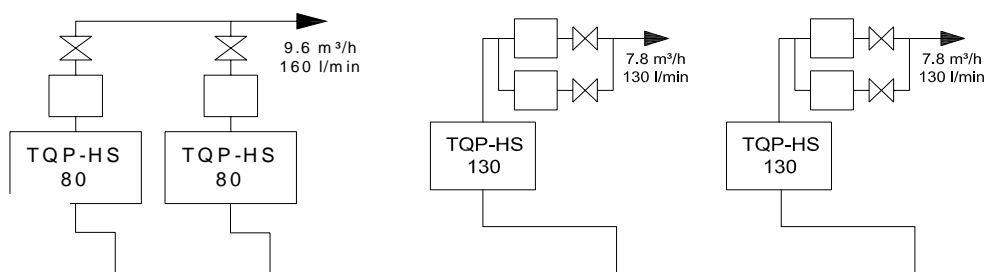

### 5.5.2 TUYAUTERIE - DISTRIBUTEURS A ASPIRATION

Les raccordements aux tubulures d'alimentation en carburant et les lignes de retour vapeur sont accessibles à partir du côté B du distributeur (se reporter à la section 5.2 pour l'identification des côtés).

Le distributeur est positionné avec le boîtier filtre positionné au-dessus des conduites ascensionnelles du carburant concerné. Si nécessaire, des adaptateurs pourront être montés entre les conduites ascensionnelles et le boîtier filtre.

#### UNITES DE POMPAGE AVEC BOITIER FILTRE EXTERNE

- 1) Enlever les protections sur les tubulures montantes d'alimentation en carburant et sur le boîtier filtre.



**• ATTENTION : NE PAS REPANDRE DE CARBURANT.**

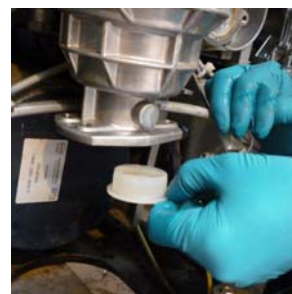

- 2) Couper le manchon en caoutchouc pour qu'il s'adapte au diamètre de la tubulure montante et s'ajuste sur la tubulure pour couvrir l'orifice dans le bac de récupération..



- 3) Appliquer un matériau d'étanchéité sur la tubulure montante et à l'intérieur de l'accouplement du flexible.
- 4) Fixer l'accouplement flexible à la tubulure.



**Note : à ce stade, ne serrer qu'à la main.**

- 5) Insérer le filtre (fourni dans le kit d'installation) dans l'accouplement flexible.
- 6) Placer l'accouplement flexible dans la bonne position, prêt à être raccordé au boîtier filtre.
- 7) Insérer le joint d'étanchéité entre le boîtier filtre et la bride sur l'accouplement flexible.



- 8) Fixer la bride sur le boîtier filtre à l'aide des deux vis fournies dans le kit d'installation.

**Note : à ce stade, ne serrer qu'à la main.**

- 9) Avec une grande clé à molette, serrer et fixer le raccordement flexible à la tuyauterie de montée du carburant.
- 10) Avec une clé de 15mm, serrer les 2 boulons sur la bride.
- 11) Répéter les étapes de 1 à 10 pour chaque poste hydraulique, selon le cas.

### **POMPES TQP-RS AVEC FILTRE INTERNE**

- 1) Si la tuyauterie montante n'est pas munie d'un filetage de diamètre 1,5", l'installation devra prévoir un adaptateur.
- 2) Fixer l'embout femelle du raccord flexible sur le filetage mâle de la tuyauterie d'alimentation en carburant et serrer à l'aide d'une clé à molette.
- 3) Oter, s'il y en a un, le couvercle de protection sur l'orifice d'alimentation de la pompe.
- 4) Avec une clé de 13mm, serrer les deux boulons sur la bride pour fixer le raccordement flexible à la pompe.
- 5) Répéter les étapes de 1 à 4 pour chaque poste hydraulique.



5.5.3 MONTAGE D'UNE VANNE ANTI RETOUR RISBRIDG

Pour monter une vanne anti-retour Risbridger sur un distribu

- Oter la vanne anti-retour pour les pompes avec filtres intern
- Oter le clapet de pied pour les pompes avec filtres externes



Vanne anti-retour Risbridger

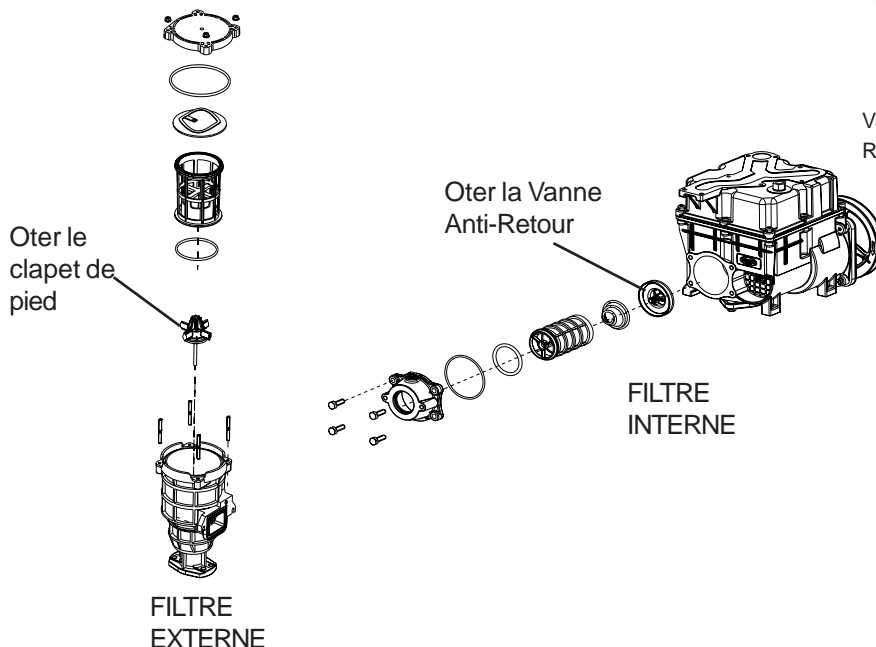

5.5.4 TUYAUTERIE - DISTRIBUTEURS IMMERGES

La fourniture des conduites ascensionnelles selon les hauteurs indiquées au chapitre 2.3 est à la charge de l'Installateur, ainsi que l'ensemble des tuyauteries et raccords en-dessous de la connexion du boîtier filtre.

**BOITIER FILTRE EXTERNE UNIQUEMENT**



- 1) Le distributeur doit être positionné juste au-dessus des conduites ascensionnelles et abaissé avec précaution pour la mise en place.
- 2) Oter le couvercle de protection sur la conduite d'alimentation en carburant et sur le boîtier filtre.

**ATTENTION : EVITER TOUT DEVERSEMENT**

- 3) Raccorder la conduite d'alimentation en carburant au boîtier filtre ou à la bride (option).
- 4) Répéter l'opération pour chaque positionte hydraulique - selon le cas.

5.5.5 TUYAUTERIE - RV

La fourniture de la tuyauterie de R.V. selon la hauteur indiquée au chapitre 2.3 est à la charge de l'Installateur.

- 1) Monter la bride RV et le joint sur la tuyauterie RV.
- 2) Selon le cas, monter le pare-flamme, le raccord rapide et/ ou assurer l'étanchéité avec les joints, les joints toriques, les joints Dowty et les rondelles fournis selon les options.
- 3) Le distributeur doit être positionné directement au-dessus de la tuyauterie RV et abaissé avec précaution pour sa mise en place.

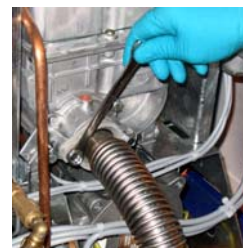

- 4) Raccorder le flexible RV du distributeur à la tuyauterie RV.

## 5.6 Raccordements électriques

Pendant l'installation, l'appareil doit être mis hors tension à partir du disjoncteur principal - s'assurer qu'il ne peut pas être re-enclenché par inadvertance.



L'installation des câbles doit être effectuée avec précaution pour observer scrupuleusement la norme Eex (insertion des câbles via les presse-étoupes).

Les connexions électriques sont compatibles avec les pratiques européennes en vigueur et les types de câble spécifiques au pays. Tokheim recommande les procédures suivantes, mais s'il existe des différences entre ces recommandations et la législation particulière au pays, les normes locales/ nationales doivent s'appliquer.

### CABLAGE

Le type de câblage utilisé va différer selon le pays en fonction de la réglementation et de la législation locales et/ou nationales. Les schémas dans ce chapitre montrent le minimum de fils conducteurs requis par câble ainsi que la surface minimum de leur section. Les câbles avec des caractéristiques supérieures aux exigences minimum peuvent être utilisés dans la mesure où ils s'adaptent aux presse-étoupe en place. Des câbles individuels peuvent également être utilisés en combinaison pourvu qu'ils respectent le nombre de conducteurs voulu.

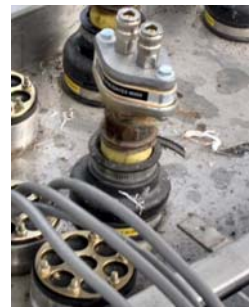

Le nombre maximum de câbles requis est de :-

- Un câble d'alimentation pour le moteur
- Un câble d'alimentation pour le calculateur
- Un/ deux câble(s) pour les communications
- Un câble pour le haut parleur (option)
- Un câble ethernet Cat 5 par côté pour les communications OPT (option)
- Un câble ethernet Cat 5 par côté pour les communications Vidium (option)
- Un câble pour les signaux de commande de la pompe immergée (selon le cas)

### PROTECTION DE L'ELECTRONIQUE ET DE L'ECLAIRAGE

Tokheim recommande un dispositif thermo-magnétique bipolaire pour la protection de l'électronique de la pompe doseuse. Ne **PAS** installer de fusible sur le fil neutre. Les fusibles ou les disjoncteurs thermomagnétiques doivent être capables de neutraliser une anomalie de tension d'au moins 4000A.

*Note : ces dispositifs ne s'appliquent pas à l'éclairage, le rétro-éclairage par LED étant standard.*

### CABLAGE DU MOTEUR

Le nombre de moteurs par distributeur varie en fonction des différents modèles et options. Toujours raccorder en premier au bornier gauche le plus éloigné. La taille et la position des Cavaliers varient selon le nombre de moteurs.



### 5.6.1 CABLAGE DU BOÎTIER DE RACCORDEMENT

Au moment de l'enlèvement ou du remplacement du couvercle du boîtier de raccordement, l'orifice anti-flamme usiné dans le couvercle et le boîtier de raccordement doivent être vérifiés. En cas de défaut ou d'éraflure, le boîtier et/ou le couvercle doivent être remplacés ; cette précaution est indispensable pour des questions de sécurité. Une fois le couvercle enlevé, le placer dans un endroit sûr.

**Note : le couple de serrage à appliquer pour le couvercle du boîtier de raccordement est 18Nm.**

Il y a trois dimensions différentes de passage de câbles des presse-étoupe pour le boîtier de raccordement Tokheim M2000T :-

- Pour les câbles de 6 à 11 mm
- Pour les câbles de 10 à 13 mm
- Pour les câbles de 14 à 17 mm

S'assurer de la bonne dimension du presse-étoupe pour qu'il s'adapte parfaitement à chaque câble de l'installation. A défaut, la sécurité du produit serait compromise.

Les exigences spécifiques concernant l'utilisation d'un boîtier de raccordement M2000T sont :-

- Le presse-étoupe de 6-11mm doit être serré à un couple de 114Nm.
- Le presse-étoupe de 10-13mm doit être serré à un couple de 35Nm.
- Le presse-étoupe de 14-17mm doit être serré à un couple de 70Nm.
- Vérifier que tous les câbles raccordés au boîtier de raccordement M2000T sont correctement serrés au cadre du distributeur adjacent au boîtier.

Le câblage dans le boîtier de raccordement principal peut varier en fonction des différents modèles et options. Les schémas dans ce chapitre illustrent les types d'installation recommandés par Tokheim mais des différences peuvent exister dans l'installation standard en fonction des pays ou des régions, auquel cas ce sont les normes locales ou nationales qui doivent être appliquées.

Aspiration tri-phasée

**BORNIERS A L'INTERIEUR DU BOITIER DE RACCORDEMENT PRINCIPAL**

Câblage moteur

Le nombre de moteurs varie.  
Raccorder toujours au bornier le plus à gauche c.à.d. le L1 le plus à gauche, le L2 le plus à gauche, le L3 le plus à gauche. La dimension et la position des cavaliers peuvent varier en fonction du nombre de moteurs.

Protection moteur, électronique & éclairage

Tokheim recommande l'utilisation d'un disjoncteur 3 phases + neutre verrouillable Type "D".

10 amp. pour les distributeurs multiproduits 40/80 ou les distributeurs à produit unique 130l/mn

16 amp. pour les distributeurs multiproduits à 130 l/mn.

**CABLAGE PISTE**

**EQUIPEMENT KIOSQUE**

Note 2 :  
WWC 2A  
TQC 6A  
TQC-VGA 6A

Note 3 :  
ECLAIRAGE 8A  
RECHAUFFEUR 8A

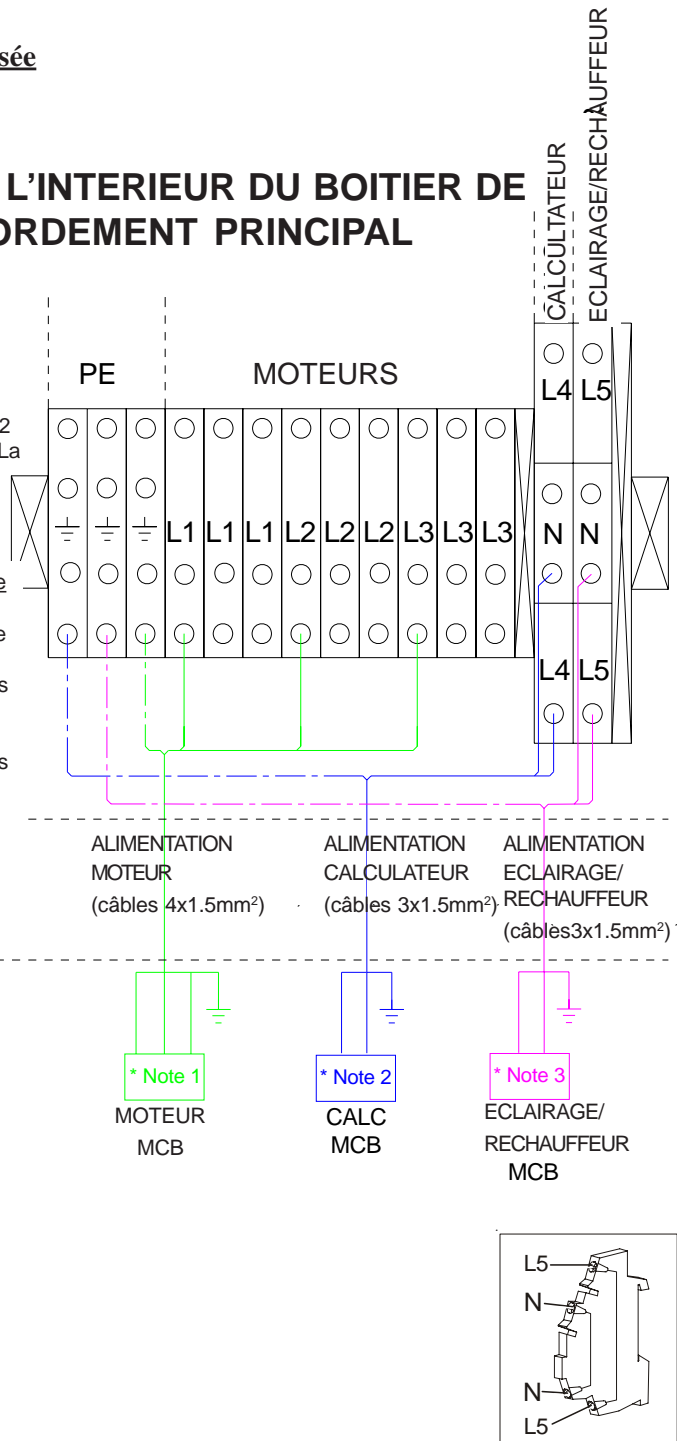

Aspiration mono-phasée

**BORNIERS A L'INTERIEUR DU BOITIER DE RACCORDEMENT PRINCIPAL**

Câblage moteur

Le nombre de moteurs varie.  
Raccorder toujours au bornier le plus à gauche c.à.d. le L1 le plus à gauche, le L2 le plus à gauche, le L3 le plus à gauche. La dimension et la position des cavaliers peuvent varier en fonction du nombre de moteurs.

Protection moteur, électronique & éclairage

Tokheim recommande l'utilisation d'un disjoncteur 2 phases verrouillable Type "D".  
16 amp. pour tous les distributeurs multiproduits et 2 produits 40/80 ou les distributeurs à produit unique 130l/mn  
20 amp. pour les distributeurs multiproduits à 130 l/mn (un monoproduit implique une seule position montante)

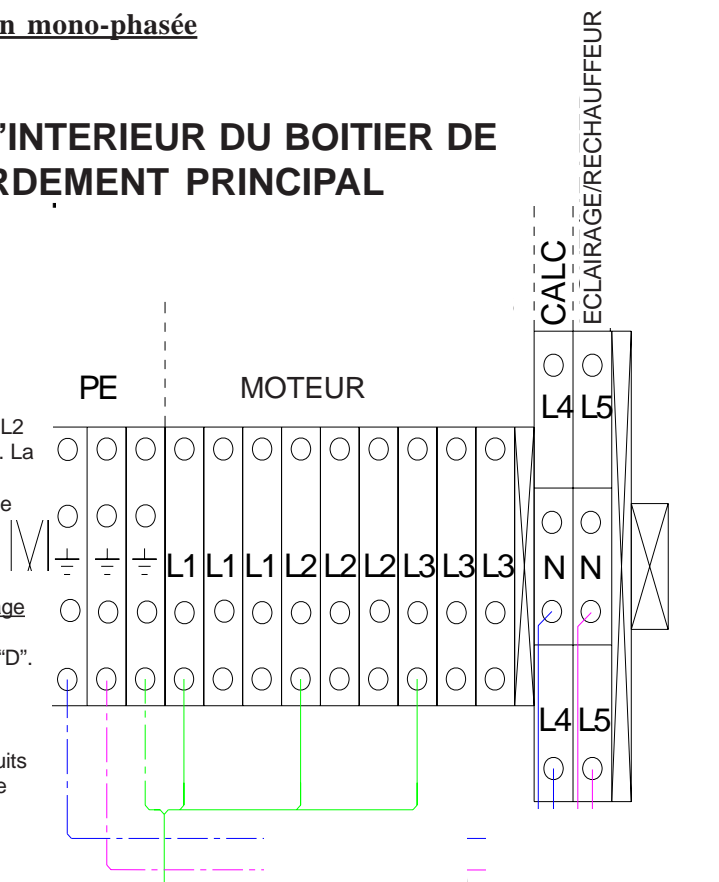

**CABLAGE PISTE**

ALIMENTATION MOTEUR (câbles 4x1.5mm<sup>2</sup>)

ALIMENTATION CALCULATEUR (câbles 3x1.5mm<sup>2</sup>)

ALIMENTATION ECLAIRAGE/RECHAUFFEUR (câbles 3x1.5mm<sup>2</sup>)

**EQUIPEMENT KIOSQUE**

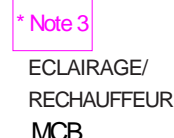
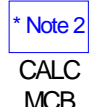
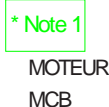

Note 2 :  
VWC 2A  
TQC 6A  
TQC-VGA 6A

Note 3 :  
ECLAIRAGE 8A  
RECHAUFFEUR 8A

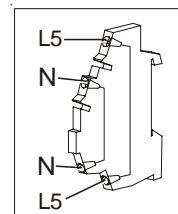

Aspiration tri-phasée (Alternatif)

**BORNIERS A L'INTERIEUR  
DU BOITIER DE RACCORDEMENT  
PRINCIPAL**

Note 1 : Protection moteur,  
électronique & éclairage  
Tokheim recommande l'utilisation  
de disjoncteur 3 phases + neutre  
verrouillable Type "D" MCB.  
6 amp. pour les pompes  
immergées.  
10 amp. pour les pompes 40/80  
multiproduits ou les pompes  
simple produit 130l/mn.

L'installation avec câble\_ 5 âmes  
est possible en reliant L3 à L4 et  
L5 à l'intérieur du boîtier de  
raccordement au réseau du  
distributeur

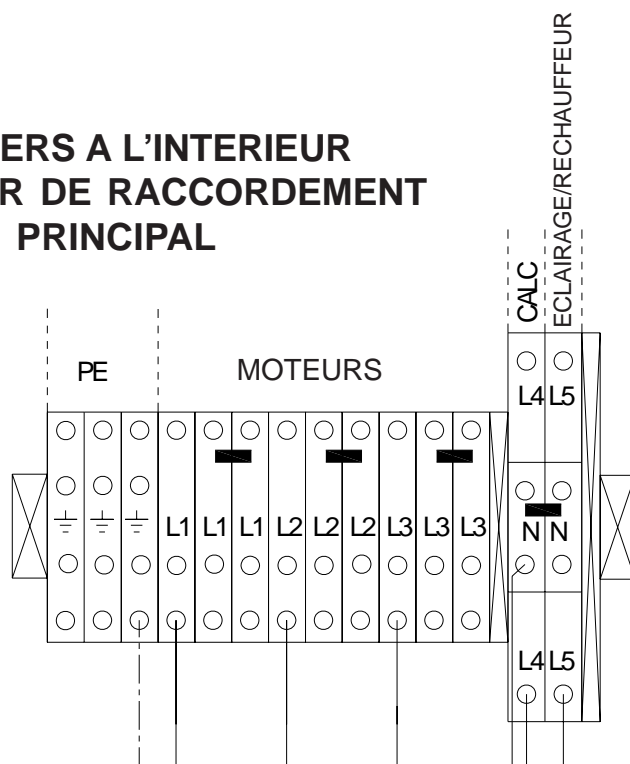

**CABLAGE PISTE**

ALIMENTATION MOTEUR  
CALCULATEUR & ECLAIRAGE/  
RECHAUFFEUR  
(câbles 7x1.5mm<sup>2</sup>)

**EQUIPEMENT KIOSQUE**

Note 2:  
WMC 2A  
TQC 6A  
TQC-VGA 6A

Note 3:  
ECLAIRAGE 8A  
RECHAUFFEUR 8A

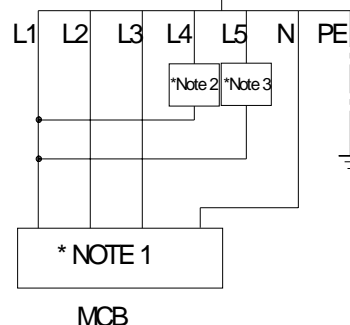

**Configuration immergée**

**BORNIERS A L'INTERIEUR  
DU BOITIER DE  
RACCORDEMENT  
PRINCIPAL**

Câblage moteur :

Le nombre de moteurs varie.  
Raccorder toujours au bornier le plus à gauche c.à.d. le L1 le plus à gauche, le L2 le plus à gauche, le L3 le plus à gauche, etc... La dimension et la position des cavaliers peuvent varier en fonction du nombre de moteurs.

Protection moteur, électronique & éclairage

Tokheim recommande l'utilisation d'un disjoncteur 3 phases + neutre verrouillable Type "D" MCB .  
10 amp. pour les distributeurs multiproduits 40/80 ou les distributeurs à produit unique 130l/mn

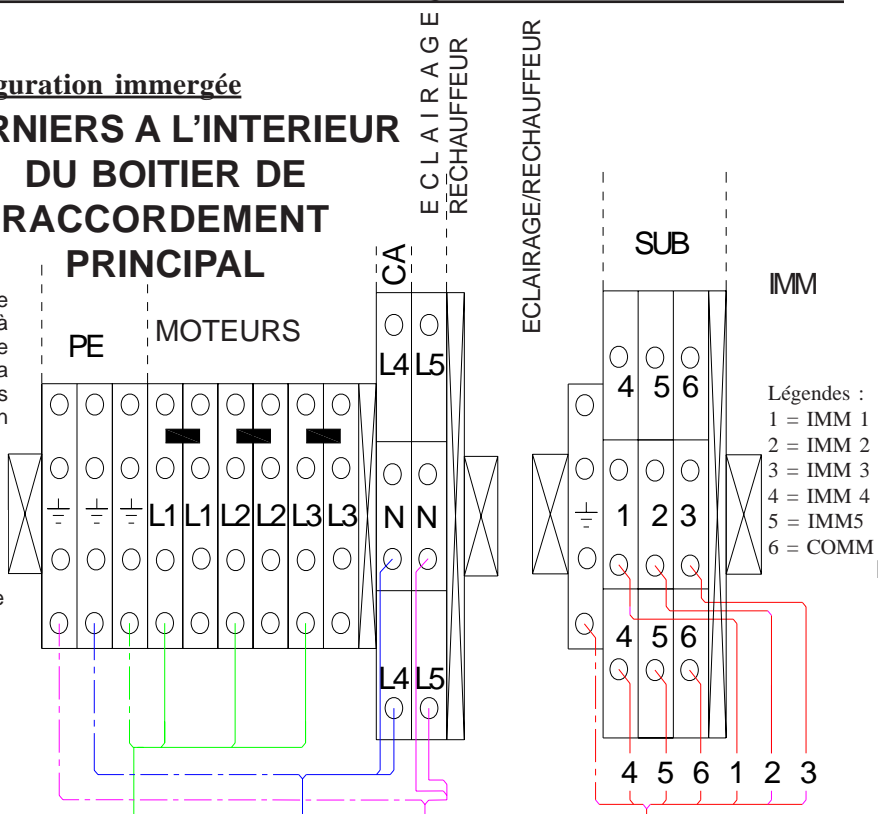

**CABLAGE PISTE**

ALIMENTATION MOTEUR RV (câble 4 x 1,5mm<sup>2</sup>)  
ALIMENTATION CALCULATEUR (câble 3 x 1,5mm<sup>2</sup>)  
ALIMENTATION ECLAIRAGE/ RECHAUFFEUR (câble 3 x 1,5mm<sup>2</sup>)  
SIGNAL DE COMMANDE (câble 7 x 0,75mm<sup>2</sup>)

**EQUIPEMENT KIOSQUE**

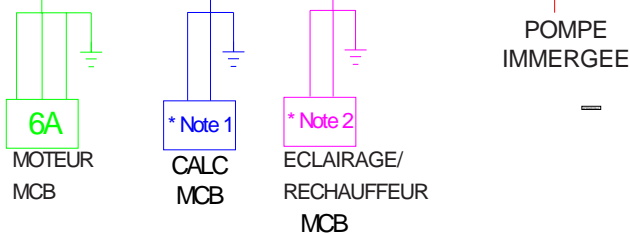

Note 1 :  
WVC 2A  
TQC 6A  
TQC-VGA 6A

Note 2 :  
ECLAIRAGE 8A  
RECHAUFFEUR 8A

**Maître pour Satellite**

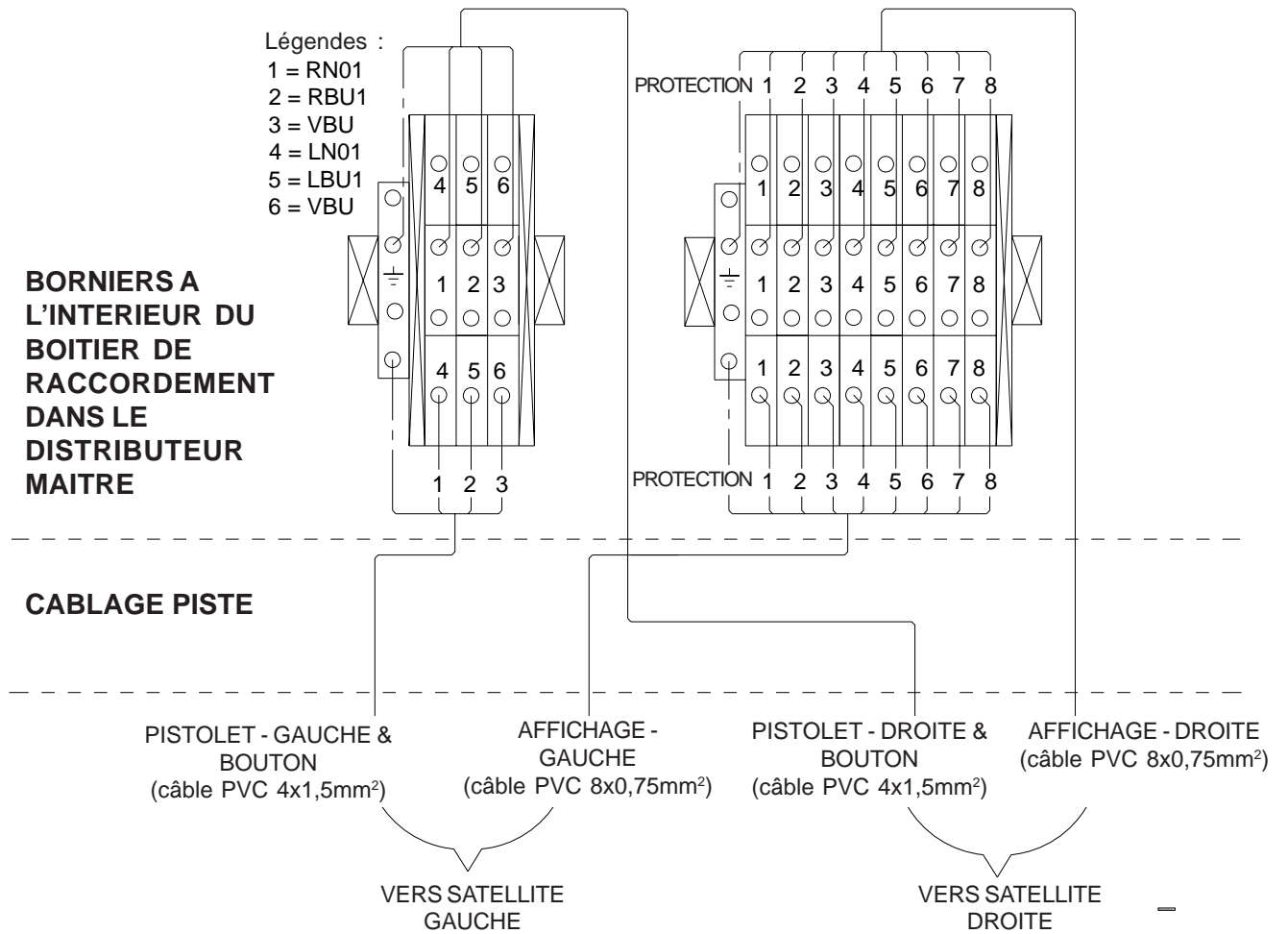

**Maître pour Mini Satellite**

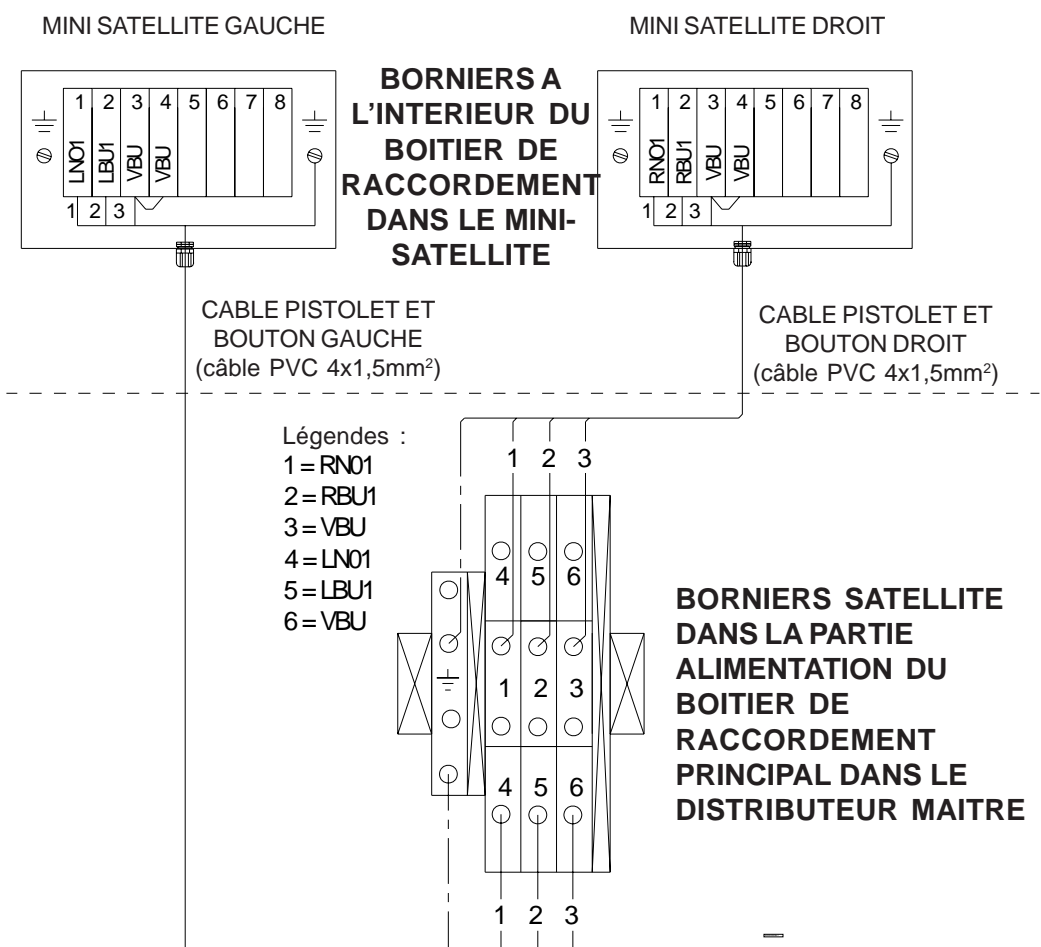

**Satellite**

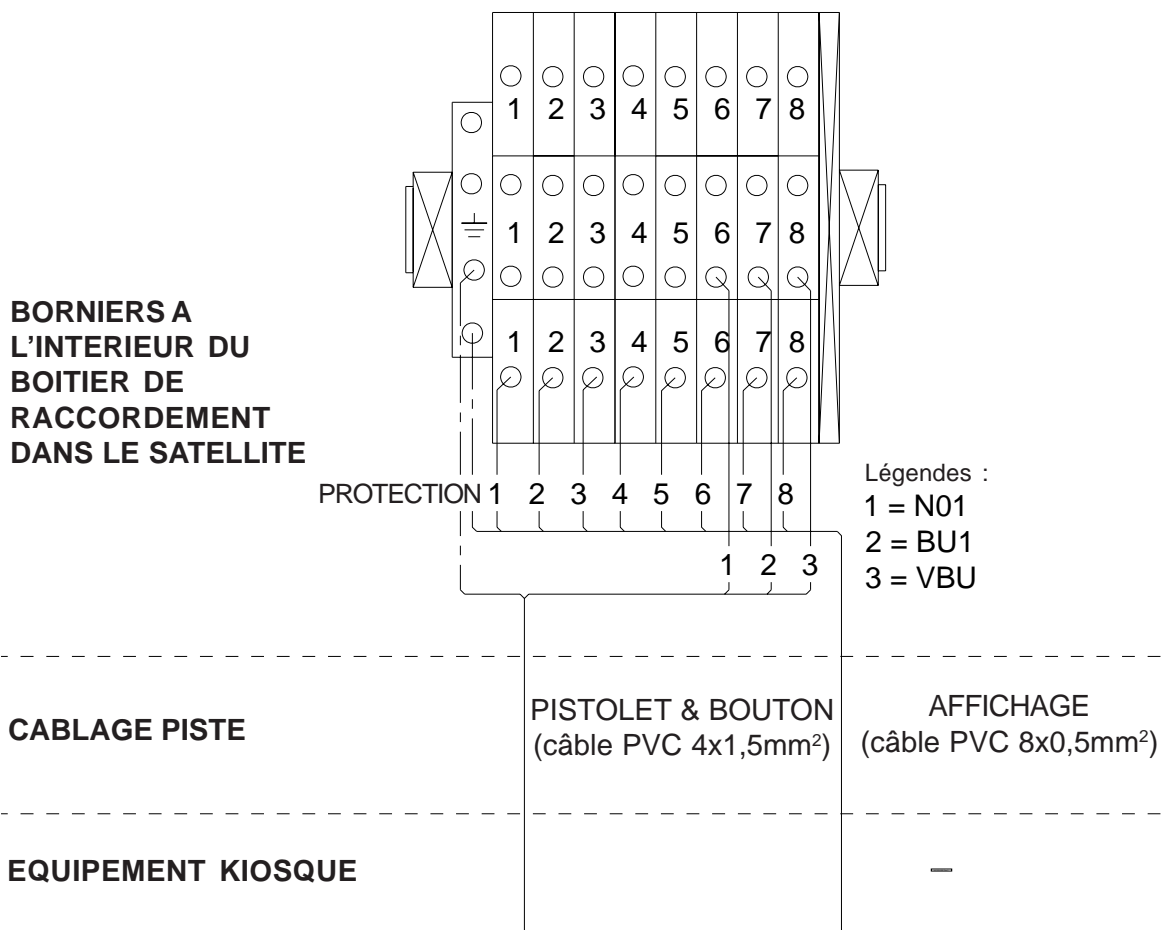





5.6.2 CABLAGE DES COMMUNICATIONS DANS LE BOÎTIER DE RACCORDEMENT

Le câblage des communications dans le boîtier peut varier en fonction des différents protocoles de communication.

**COMMUNICATIONS JUSQU'À QUATRE BORNIERES**

Après oct. 2006  
(jusqu'à 4 borniers)

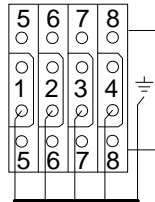

Câble de l'installation

Avant oct. 2006  
(jusqu'à 4 borniers)

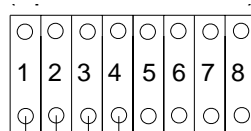

Câble de l'installation

**IMPORTANT**

Les câbles de protection et non utilisés doivent être sectionnés aussi près que possible du presse-étoupe

S'assurer que le câblage dans le distributeur correspond au câblage au guichet

**KIENZLE**

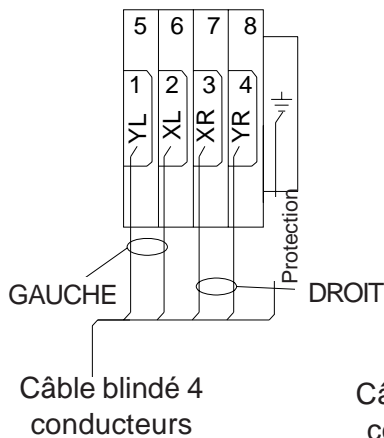

**TOK**

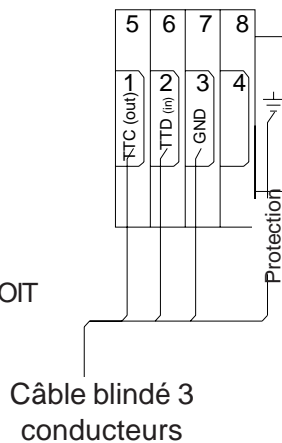

**EIN**

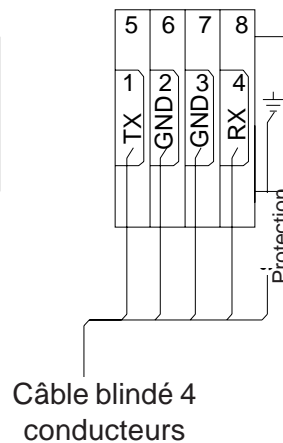

**82D**

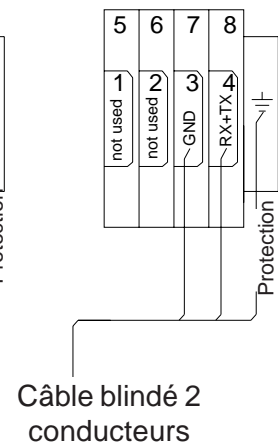

**AUTOTANK**

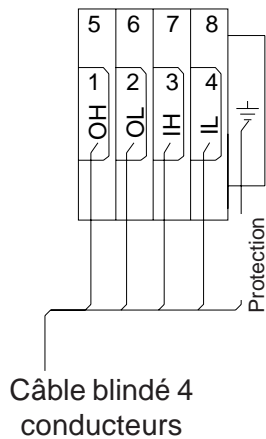

**DRESSER**

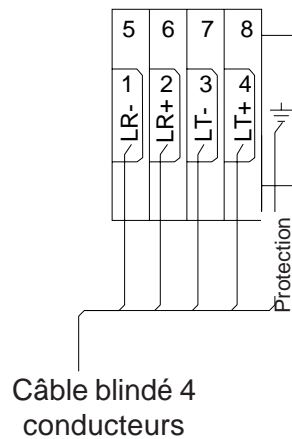

**ZSR**

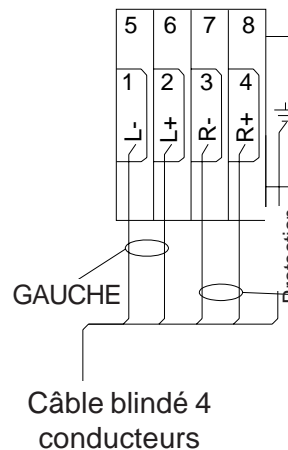

**M32**

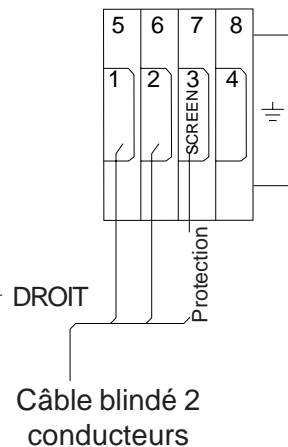

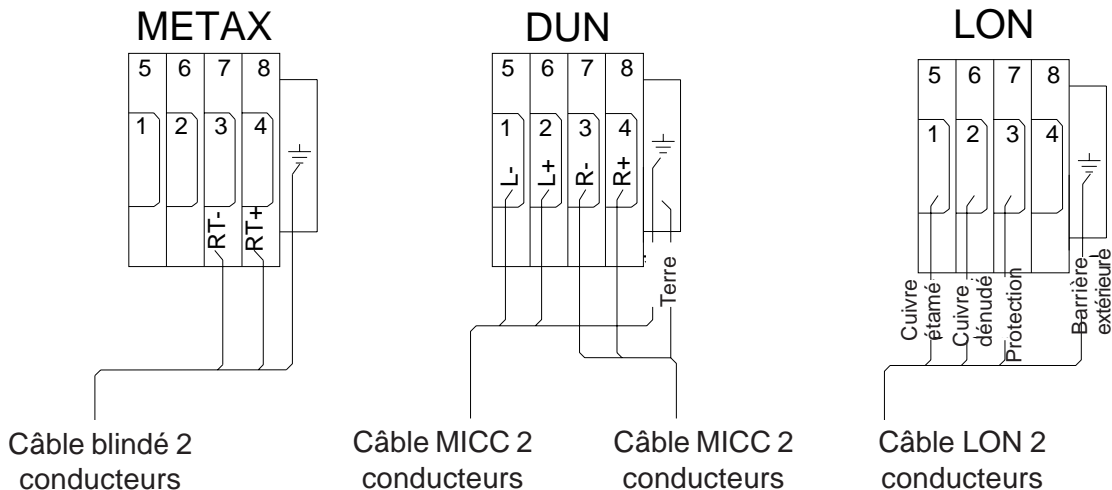

**HUIT BORNERS COMMS**

Après oct. 2006  
(8 borniers)

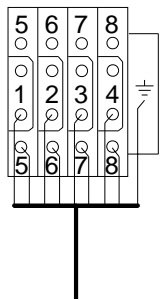

Câble de l'installation

Après oct. 2006  
(8 borniers)

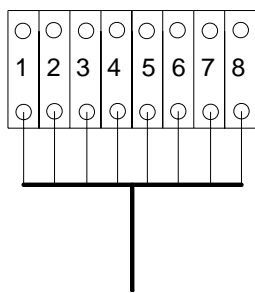

Câble de l'installation

**IMPORTANT**

Les câbles de protection et non utilisés doivent être sectionnés aussi près que possible du presse-étoupe

S'assurer que le câblage dans le distributeur correspond au câblage au guichet

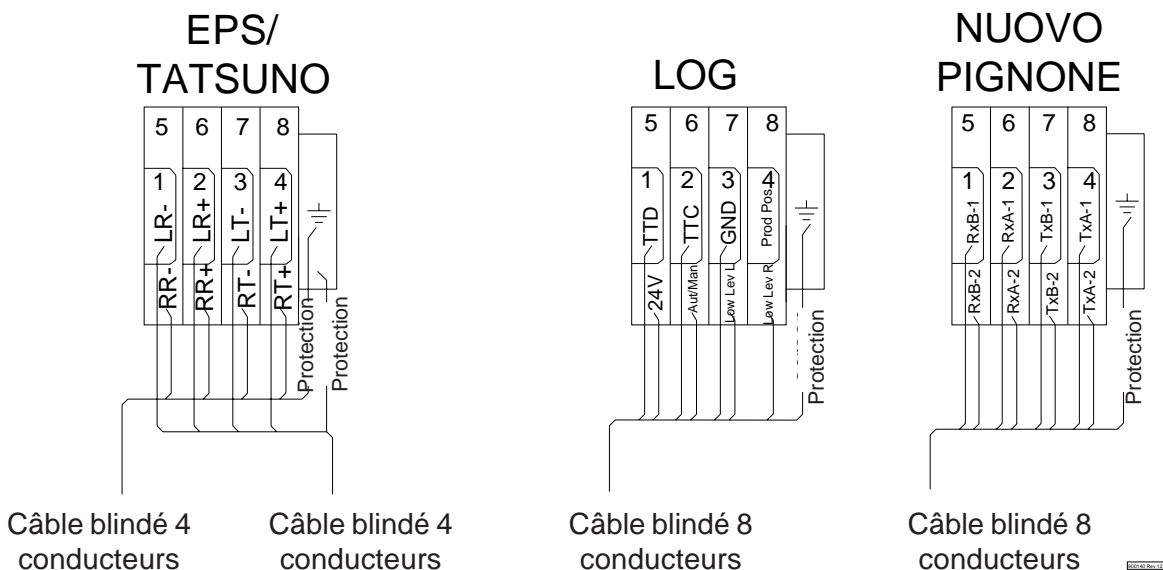

**INTERFACE EPSI**

**INTERFACE EPSI**

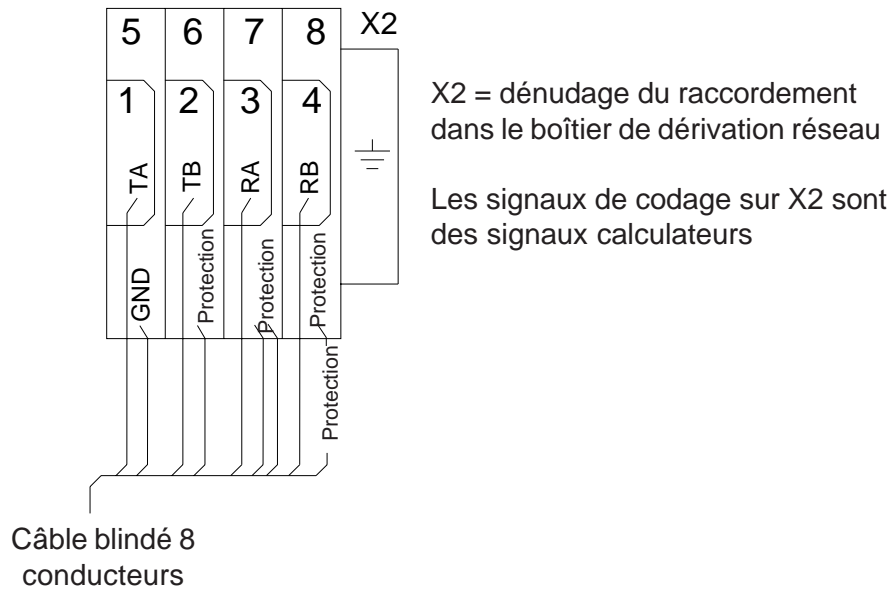

5.6.3 CONFIGURATIONS SPECIALES DU DISTRIBUTEUR

Avec certaines combinaisons d'options, des boîtiers de raccordement supplémentaires peuvent être nécessaires.

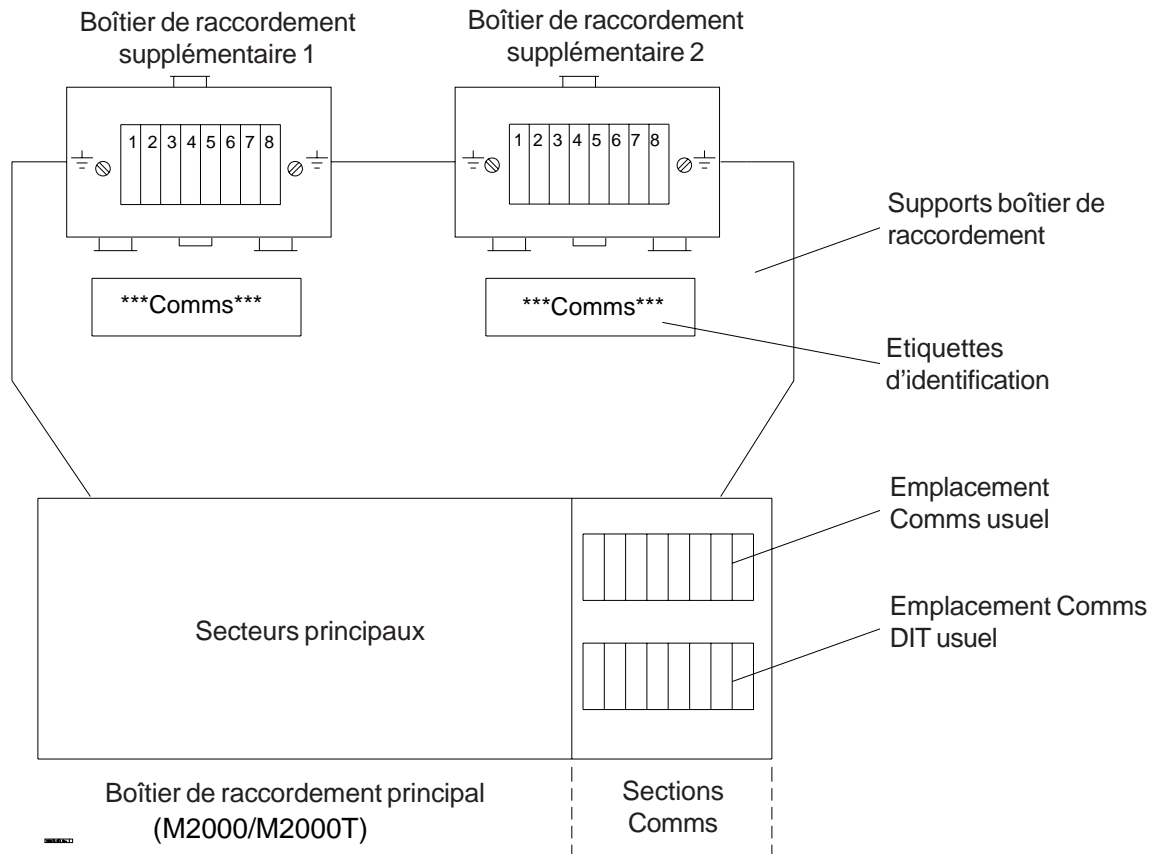

- Option Audio - si le distributeur est équipé de haut-parleurs, les connexions audio sont toujours logées dans le boîtier de raccordement 1.
- Option Détection Choc - si le distributeur est équipé du système de détection de choc, le dispositif est logé dans la partie Comms du boîtier de raccordement et les communications du distributeur sont réparties comme suit :-

<b>Combinaison des options</b>	<b>Boîtier de raccordement principal</b>	<b>Boîtier de raccordement supplémentaire 1</b>	<b>Boîtier de raccordement supplémentaire 2</b>
Détection de choc/ incendie, non EPS & DIT	Détection choc/incendie, & Comms non EPS	Aucun	Aucun
Détection choc/incendie, Comms EPS & DIT	Détection choc/incendie &	Comms DIT	Aucun
Détection choc/incendie, Comms EPS, DIT & Audio	Détection choc/incendie &	Audio	Comms DIT

- Moteurs haut débit monophasés - si le distributeur est équipé d'un moteur grand débit monophasé, les condensateurs du moteur sont logés dans la partie Comms du boîtier de raccordement et les communications sont configurées de la façon suivante :-

<b>Combinaison des options</b>	<b>Boîtier de raccordement principal</b>	<b>Boîtier de raccordement supplémentaire 1</b>	<b>Boîtier de raccordement supplémentaire 2</b>
Moteur haut débit monophasé	Condensateurs moteur	Comms distributeur	Non
Moteur haut débit monophasé & DIT	Condensateurs moteur	Comms distributeur	Comms DIT
Moteur haut débit monophasé & Audio	Condensateurs moteur	Audio	Comms distributeur
Moteur haut débit monophasé, DIT & Audio	N'existe pas en option	N'existe pas en option	N'existe pas en option

5.6.4 CONFIGURATION TETE MEDIA

Se reporter aux Manuels Techniques séparés pour Crypto VGA et Vidium, selon le cas.

*Note : les informations figurant dans ce chapitre concernent le mode d'installation recommandé par Tokheim, mais des différences peuvent exister dans les normes d'installation selon les différents pays et les régions auquel cas ce sont les normes locales et/ou nationales qui s'imposent.*

Avant de raccorder l'unité Crypto VGA et/ou Vidium, prévoir la/les source(s) vidéo et audio dans le kiosque. Les câbles de communication du kiosque doivent consister en un câble ethernet Cat 5 par distributeur pour le Crypto VGA et un câble ethernet Cat 5 par distributeur pour le Vidium (*Note : le Vidium "tactile" nécessite un câble Cat 5 par côté*). Ces câbles doivent être acheminés dans le distributeur par les presse-étoupe appropriés.

La pose des câbles de communication doit être effectuée avant de commencer l'installation de l'unité.

**CRYPTO VGA**

Tokheim recommande l'utilisation d'un câble d'installation Ethernet Cat 5 certifié PUR résistant aux hydrocarbures équipé à son extrémité d'un connecteur RJ45 et d'un câble 904094-002 pour se raccorder au processeur du Crypto VGA .

**VIDIUM MULTIMEDIA**

Tokheim recommande l'utilisation d'un câble d'installation Ethernet Cat 5 certifié PUR résistant aux hydrocarbures équipé à son extrémité d'un connecteur RJ45 et d'un câble 904094-002 pour se raccorder au processeur du Vidium Cat 5 Receiver.

**TQC-VGA MULTIMEDIA**

Tokheim recommande l'utilisation d'un câble d'installation Ethernet Cat 5 certifié PUR résistant aux hydrocarbures équipé à son extrémité d'un connecteur RJ45 et d'un câble 904094-002 pour se raccorder au processeur du Vidium Cat 5 Receiver.

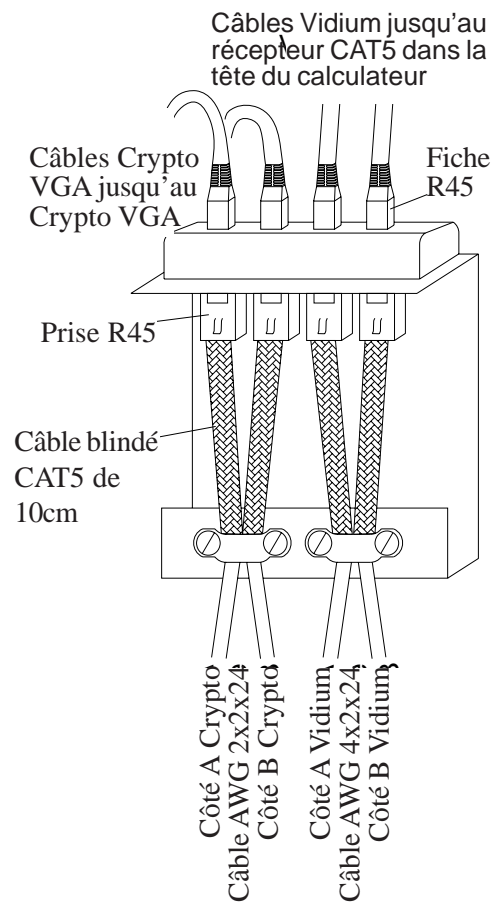

## 5.6.5 RACCORDEMENTS DE LA TETE DE MEDIA

Suivre les instructions du chapitre 4.7 pour accéder aux presse-étoupe. Pour raccorder le Crypto VGA et/ou Vidium:-

**INSTRUCTIONS**

- 1) Introduire le câble Ethernet Cat5, recommandé par Tokheim pour l'installation (généralement de couleur bleue/verte), en le remontant jusqu'aux presse-étoupe et dans la tête du calculateur.

**IMPORTANT : maintenir le câble tendu pour éviter tout effet "antenne".**

- 2) Repérer le support pour le raccordement du Crypto VGA/ Vidium.
- 3) Fixer un connecteur RJ45 à l'extrémité du câble d'installation.

**IMPORTANT : S'assurer que l'armature tressée est bien dénudée (au moins sur 10cm).**

- 4) Connecter la/les prise(s) du Crypto VGA et/ou du Vidium au support.
- 5) Connecter la fiche RJ45 pour le processeur du Crypto VGA à la prise RJ45 sur le câble d'installation.
- 6) Programmer le Crypto de manière approprié - se reporter au Manuel de l'Utilisateur du Crypto VGA.
- 7) Selon le cas, se reporter au Manuel séparé Vidium pour tester le fonctionnement du Vidium.

**Note : un câble de téléphone à 4 conducteurs peut également être utilisé avec une interface modem au Crypto VGA et un modem au POS carburant.**





5.6.6 INSTRUCTIONS POUR LE CONNECTEUR PANDUIT

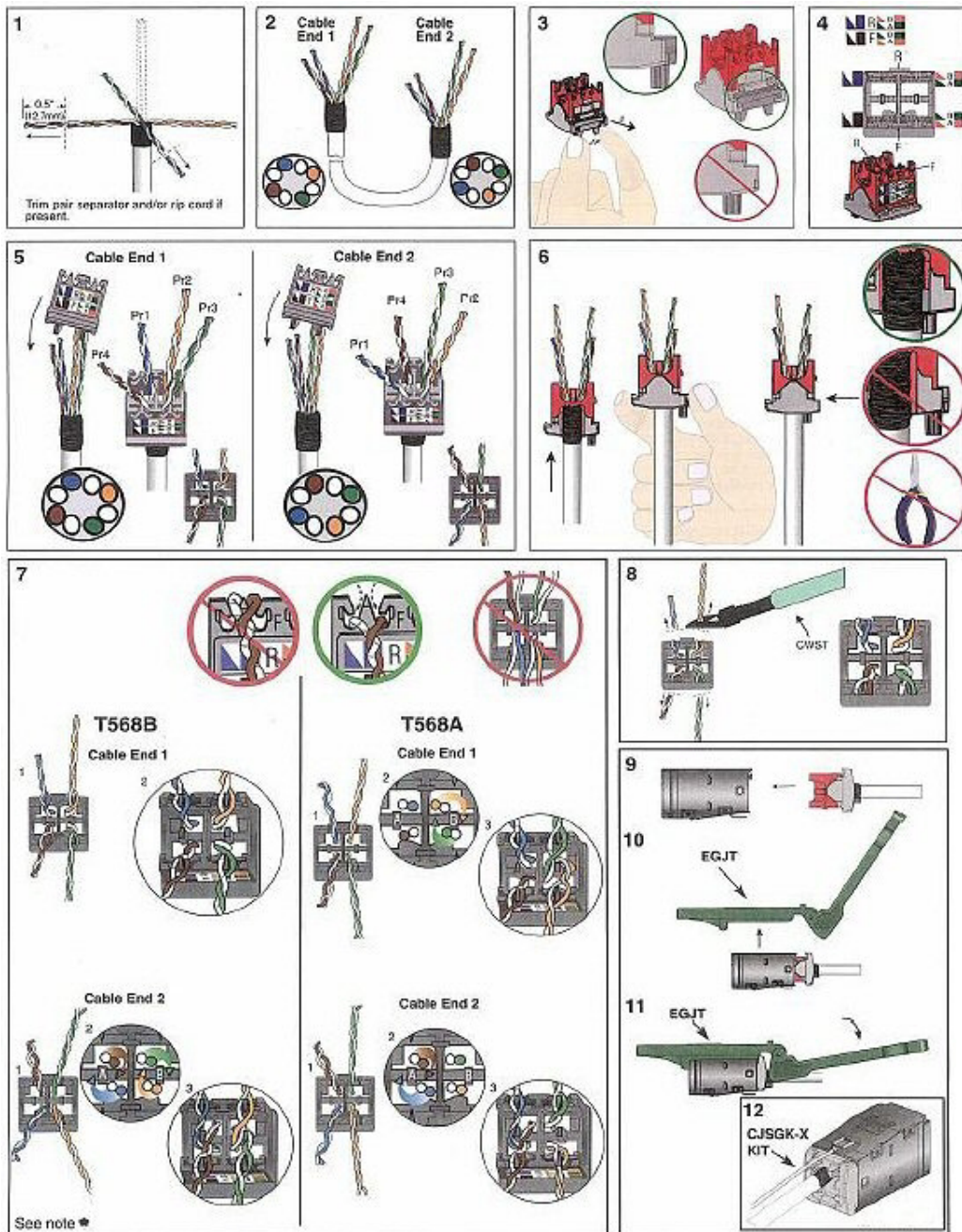

\*Sur l'extrémité du câble 2 pour le câblage A & B et l'extrémité du câble 1 du câblage A, enrouler les paires indiquées autour du centre de la plaque de répartition appropriée (A ou B) et raccorder jusqu'à l'emplacement prévu. Pour toute information technique ou caractéristiques de performance, consulter le Support Technique PANDUIT.

**Comme pour tout accessoire de câblage, appliquer les principes suivants :**

1. Ne jamais effectuer un câblage de communication pendant un orage accompagné d'éclairs.
2. Ne jamais effectuer un câblage de communication dans un endroit humide, sauf si la prise est spécialement conçue pour les endroits humides.
3. Ne jamais toucher un câblage de communication ou un bornier si la ligne de communication n'a pas été déconnectée au niveau de l'interface du réseau.
4. Prenez toutes les précautions d'usage lors de l'installation ou de la modification d'une ligne de communication



Cette page est volontairement vierge.

## TABLE DES MATIERES

<b>6</b>	<b>MISE EN SERVICE</b> .....	<b>6-2</b>
6.1	Test et programmation du distributeur .....	6-2
6.1.1	Programmation du distributeur .....	6-2
6.1.2	Fonctions du distributeur .....	6-2
6.1.3	Tests sur le distributeur .....	6-3
6.2	Etalonnage du distributeur .....	6-3
6.2.1	Calibration mécanique du mesureur .....	6-4
6.2.2	Calibration électronique de l'émetteur MPE .....	6-5
6.2.3	Fonction Compensation de la Température .....	6-7
6.3	Vérifications finales .....	6-8
6.4	Remise au gérant de la station .....	6-8

## 6 MISE EN SERVICE

Les procédures dans ce chapitre sont les procédures recommandées par Tokheim pour la mise en service du distributeur, mais des différences peuvent exister dans les normes concernant la mise en service dans les différents pays ou régions, auquel cas ce sont les normes locales et/ou nationales qui doivent s'appliquer.

Suivre les instructions figurant au chapitre 4.7 pour accéder à la tête du calculateur.

### 6.1 Test et programmation du distributeur

Avant la mise en service, suivre les procédures suivantes :-

- s'assurer que le câblage et les raccordements hydrauliques ont été faits correctement.
- s'assurer de l'alimentation en énergie.

**Note : déconnecter les comms avant d'allumer le distributeur. Cela contribue à réduire le risque d'erreurs.**

- Vérifier que la tension du réseau est identique à celle du calculateur WWC.
- Vérifier que la batterie de secours est raccordée correctement.

#### 6.1.1 PROGRAMMATION DU DISTRIBUTEUR

Se reporter au Manuel de l'Utilisateur du WWC T1 pour davantage d'informations.

- Si autorisé, utiliser le Clavier d'Accès Utilisateur (UAK) pour mettre le(s) distributeur(s) en Mode Autonome et entrer les prix unitaires.
- Autrement, utiliser le UAK pour mettre le distributeur en mode libre service. Re-programmer la console pour le nouveau distributeur. Les prix unitaires vont être communiqués automatiquement au distributeur.
- Vérifier que les prix unitaires sont corrects pour chaque nouveau distributeur.
- Selon le cas, relever l'affichage sur les totaliseurs électronique et mécanique.

#### 6.1.2 FONCTIONS DU DISTRIBUTEUR

- Vérifier, lorsqu'il y en a, que les plateaux anti-fuite sont correctement installés.
- Effectuer un test de remplissage en utilisant chaque pistolet et vérifier que toutes les fonctions sont opérationnelles (paramétrage local, HD/BD, etc...).
- Vérifier que chaque pistolet correspond bien au produit annoncé et que le nom des produits est correct.
- Vérifier le bon fonctionnement de tous les systèmes de rappel.
- Vérifier le bon fonctionnement de tous les verrouillages.
- Vérifier l'éclairage du calculateur (selon le cas).
- Vérifier que les étiquettes de mise en garde sont dans la bonne position.

### 6.1.3 TESTS SUR LE DISTRIBUTEUR

Les procédures suivantes doivent être observées pour chaque poste :-

- Tester les débits (litres/minute) - se reporter au Manuel du Calculateur WWC.

**Note : les débits peuvent varier en fonction des conditions du site et doivent être réglés en conséquence avec un bypass de la pompe.**

**Pour les pistolets RV, régler le débit entre 36 et 40 l/mn.**

- Vérifier que les compteurs fonctionnent selon les exigences légales :-
  - Lever chaque pistolet et verser environ 20 litres dans une jauge étalonnée et agréée Tokheim jusqu'à ce que tout l'air et tout le carburant ait été évacué par le pistolet et/ou les tuyauteries de purge d'air.

**Note : ne pas utiliser ce liquide qui peut contenir des produits de substitution venant des tuyauteries et des composants ainsi que de l'air dans les tuyaux d'arrivée.**

**IMPORTANT : ELIMINER TOUS LES CARBURANTS DE TEST DE MANIERE APPROPRIEE.**

- Effectuer un test de remplissage dans la jauge étalonnée jusqu'à 20 litres conformément à ce qu'affiche le calculateur.
- Relever la mesure indiquée sur la jauge étalonnée.

Si le carburant rempli dans la jauge est au-dessus ou au-dessous de la ligne d'étalonnage (c'est-à-dire supérieur ou inférieur aux 20 litres livrés), le compteur doit être réglé pour assurer la conformité avec les Poids & Mesures.

**Note : la réglementation Poids & Mesures varie selon chaque pays.**

## 6.2 Calibration du distributeur

Si le compteur est muni d'un générateur d'impulsions perfectionné pour l'étalonnage électronique (MPE-EC) ou d'une compensation de température (MPE-TC), il n'est pas nécessaire de procéder à un étalonnage mécanique. Se reporter au chapitre 6.2.2 pour effectuer l'étalonnage électronique.

### DISTRIBUTEURS CERTIFIES MID

Les distributeurs certifiés MID sont calibrés en usine avec les scellements appropriés mis en place, de sorte qu'ils peuvent être mis en service immédiatement après leur installation sans vérification du service Poids & Mesures. Se reporter au chapitre 1.7 pour l'identification du distributeur MID.

Si demandé par le propriétaire du site, un contrôle d'étalonnage peut être effectué dans le cadre de la procédure de mise en service.

Si le calibrage est hors tolérances légales, la vérification MID en usine est invalidée et une vérification au niveau national est indispensable avant de pouvoir utiliser l'appareil. Le mesureur doit être réglé par le technicien qui assure la mise en service (sous agrément usine) avant de faire fonctionner l'appareil.

6.2.1 CALIBRATION MECANIQUE DU MESUREUR

- Enlever avec précaution le scellé P & M sur le mesureur.
- A l'aide d'une clé TX30, desserrer et enlever la vis à tête hexagonale sur le couvercle de protection plastique du mesureur.
- Utiliser une clé de 10mm pour calibrer le mesureur à piston en tournant les **DEUX** vis de réglage.



**Note : si l'erreur est supérieure à 0.05%, supprimer l'erreur en réglant les deux vis d'égale façon.**

- Régler dans le sens horaire pour réduire la quantité de carburant à livrer, c.à.d. si le volume du carburant dans le récipient est supérieur au montant affiché à l'écran du calculateur.
- Régler dans le sens anti-horaire pour augmenter la quantité de carburant livrée, c.à.d. si le volume du carburant dans le récipient est inférieur au montant affiché à l'écran du calculateur.

**Note : chaque "click" par vis de réglage correspond à environ 0.05% ou 10ml.**

- Re-tester le distributeur jusqu'à ce que la calibration se situe à des niveaux de tolérance acceptables.
- Remettre en place les scellés P & M sur le mesureur une fois réglé.

6.2.2 CALIBRATION ELECTRONIQUE DE L'EMETTEUR MPE

Se reporter au Manuel du Générateur d'Impulsions MPE livré séparément pour davantage d'informations. Chaque générateur d'impulsions MPE doit être paramétré et configuré de manière indépendante.

**IMPORTANT - Pour effectuer une Calibration Electronique (CE), la fonction CE doit être activée (ON) et la fonction CT doit être coupée (OFF).**

Raccorder le Clavier d'Accès Utilisateur (UAK) à la connexion Dipnet appropriée sur le Tableau de Fermeture du Générateur d'Impulsions et allumer l'UAK.



PARAMETRAGE INITIAL

	U	A	M	f	o	r	W	W	C			
	V	e	r	s	i	o	n	:	0	1	0	7

Le premier écran s'affiche pendant quelques secondes. Vérifier que la version du logiciel est bien 01.07 ou supérieure.

0	7	5	0	.	0	0		+	2	0	.	3	°	C
0	0		0	0		0	0		0	0		0	0	0

Les vérifications UAK pour les différents systèmes raccordés clignotent alternativement entre deux messages de livraison (affichage du volume brut, du volume EC, du volume TC et de la densité, de la température, du temps de dilatation du flexible, de la valeur et du débit.

M	P	E	0	1	.	0	7			D	3	3	F	
1	:	M	A		2	:	T	S	T	3	:	S	I	M

Appuyer sur ON pour démarrer la configuration. Un choix de menus s'affiche. Appuyer sur le menu MAINTENANCE.



1	:	E	C		2	:	S	E	T				
3	:	S	E	R	V	4	:	A	D	C			

Appuyer sur 2 pour afficher le menu SET (PARAMETRAGE) et permettre l'entrée des paramètres EC/TC (Etalonnage Electronique/ Etalonnage Température).





P	A	R	A	M	E	T	E	R	S				
S	e	t		d	i	r	e	c	t	i	o	n	

Le premier paramètre, DIRECTION (SENS) détermine le sens de rotation pour les compteurs. Il est configuré en usine. Appuyer sur 7 pour passer à la fonction suivante.



P	A	R	A	M	E	T	E	R	S				
S	e	t		E	C								

Le paramètre suivant, EC, active ou annule la fonction EC. Appuyer sur F4 pour entrer le sous-menu EC.

S	e	t		E	C								
				O	F	F							

OFF s'affiche par défaut. Appuyer sur 7 pour passer sur ON. Appuyer sur F4 pour sauvegarder et continuer.



P	A	R	A	M	E	T	E	R	S				
S	e	t		T	C								

Le paramètre suivant, TC, active ou annule la fonction TC. Appuyer sur F4 pour afficher le sous-menu TC.



S	e	t		T	C									
												O	F	F

OFF s'affiche par défaut. Appuyer sur F4 pour sauvegarder et continuer. **IMPORTANT : TC doit être éteint si EC doit être assuré.**



1	:	E	C		2	:	S	E	T				
3	:	S	E	R	V	4	:	A	D	C			



Appuyer sur F1 pour revenir au menu MAINTENANCE .

**PROCEDURE DE TEST DE REMPLISSAGE**

- Effectuer un test de remplissage au débit maximum dans un conteneur étalonné Poids & Mesures.
- Interrompre la livraison manuelle lorsque le volume nominal exact du récipient est affiché sur l'écran du calculateur.
- Vérifier le volume sur la jauge du conteneur étalonné.
- Si la différence entre le volume du conteneur et l'affichage à l'écran n'excède pas l'écart maximum admis (se reporter aux exigences locales), aucune mesure ne s'impose. Si la différence excède l'écart maximum admis, suivre les instructions ci-dessous pour effectuer un étalonnage électronique.

**FONCTION CALIBRATION ELECTRONIQUE**

Effectuer un test de remplissage tel que décrit ci-dessus.

MPE	0	1	.	0	7			D	3	3	F
1 : MA	2 : TST	3 : SIM									

Appuyer sur ON pour démarrer la configuration. Un choix de menus va s'afficher. Appuyer sur 1 pour entrer dans le menu MAINTENANCE.



1 : EC	2 : SET				
3 : SERV	4 : ADC				

Appuyer sur 1 pour entrer dans le menu EC.



D	i	s	p	a	y	e	d	v	o	l	u	m	e
-	-	-	-	.	-	-	L						

Lire le volume affiché sur le calculateur et l'entrer dans le UAK en utilisant les touches numériques. Appuyer sur F4 pour mémoriser et continuer.



C	a	n	v	o	l	u	m	e					
-	-	-	-	.	-	-	L						

Lire le volume affiché sur le conteneur étalonné et l'entrer dans le UAK à l'aide des touches numériques. Appuyer sur F4 pour mémoriser et continuer.



C	A	L	I	B	R	A	T	I	O	N	O	K	

Si la différence se situe dans les limites acceptables, c'est-à-dire +/- 0.5%, un nouveau coefficient d'étalonnage va être calculé et stocké et CALIBRATION OK va s'afficher.



C	A	L	I	B	R	A	T	I	O	N	E	R	R
N	O	C	H	A	N	G	E						



Si la différence se situe en dehors des limites acceptables, CALIBRATION ERR va s'afficher. Un étalonnage manuel du compteur va devoir être effectué avant de tenter un nouvel étalonnage électronique.

1 : EC	2 : SET				
3 : SERV	4 : ADC				

Appuyer sur F1 pour revenir au menu MAINTENANCE.

6.2.3 FONCTION COMPENSATION DE LA TEMPERATURE

Se reporter au Manuel du Générateur d'Impulsions MPE livré à part pour davantage d'informations. Pour paramétrer la fonction compensation de la température (CT) :-

  MPE 01.07 D33F  
1: MA 2: TST 3: SIM

Appuyer sur ON pour démarrer la configuration. Un choix de menus va s'afficher. Appuyer sur 1 pour entrer dans le menu MAINTENANCE.

 1: EC 2: SET  
3: SERV 4: ADC

Appuyer sur 2 pour entrer dans le menu SET UP.

 PARAMETERS  
Set direction

Le premier paramètre, DIRECTION, s'affiche. Appuyer sur 7 pour passer à la fonction suivante.

 PARAMETERS  
Set EC

Le paramètre suivant, EC, s'affiche. Appuyer sur 7 pour passer à la fonction suivante.

 PARAMETERS  
Set TC

Le paramètre suivant, TC, s'affiche. Appuyer sur F4 pour entrer dans le sous-menu TC.

 Set TC OFF

OFF s'affiche par défaut. Appuyer sur 7 pour passer sur ON. **IMPORTANT : TC doit être OFF si EC est effectué.**

 Set TC ON

Appuyer sur F4 pour mémoriser et continuer.

 Set TC ON  
Fuel: 90

Appuyer sur 7 pour faire défiler les options de densité de carburant:-

- 90 = sans plomb 90 (750kg/m<sup>3</sup>)
- 95 = sans plomb 95 (750kg/m<sup>3</sup>)
- 98 = sans plomb 98 (755kg/m<sup>3</sup>)
- Diesel = diesel (833kg/m<sup>3</sup>)
- LPG = GPL (537kg/m<sup>3</sup>)

 Set TC ON  
Density: - - - . -

Ou entrer une valeur de densité pour différents types de carburant à l'aide du pavé numérique. Appuyer sur F4 pour sauvegarder et continuer.

 TC Setting OK  
Enter (F4)

Appuyer sur F4 pour continuer.

 MPE 01.07 D33F  
1: MA 2: TST 3: SIM

Appuyer sur F1 plusieurs fois jusqu'à ce que le menu principal s'affiche.

 UAM for WWC  
Version: 0107

Appuyer sur OFF pour désactiver le UAK et pour déconnecter en toute sécurité.



### 6.3 Vérifications finales

- Vérifier que toutes les exigences Poids & Mesures ont été satisfaites.
- Selon le cas, utiliser le UAK pour vérifier que la limite du Gasoil Haut Débit est conforme à la réglementation Poids & Mesures.
- Selon le cas, noter les valeurs affichées aux compteurs électroniques et mécaniques.
- Selon le cas, effacer les erreurs.
- Noter le type/le numéro de série du distributeur.
- Remplir les checklists Qualité Arrivée et les formulaires d'identification de produit spécifique au pays et les retourner au Département Ventes & Services local.



**Note : Distributeurs Immergés : Toujours ôter les 3 vis de transport après la Mise en Service.**



### 6.4 Remise au gérant de la station

Expliquer au Gérant de la Station le fonctionnement du/des distributeur(s) et le former à son(leur) utilisation (conformément au Manuel de l'Utilisateur).

Avec le Gérant de la Station, parcourir la checklist d'Acceptation pour vérifier que tout a été livré conformément à la commande et en bon état. Le Technicien/Ingénieur responsable des travaux et le Gérant de Station doivent tous les deux signer la checklist.

Le Gérant de la Station doit vérifier les prix unitaires.

Remettre les documents suivants au Gérant de la Station :-

- Un exemplaire du rapport d'installation comprenant les totaux de tous les totalisateurs et le type et le numéro de série du(des) distributeur(s).
- Le Manuel de l'Utilisateur.
- La Déclaration de Conformité (située généralement dans la tête du calculateur).
- Un exemplaire de la checklist d'Acceptation (située généralement dans la tête du calculateur).
- Toutes les clés.

**GLOSSAIRE DES TERMES UTILISES DANS CE MANUEL**

DIT	DISPENSER INTEGRATED TERMINALS	BORNIERS INTEGRES AU DISTRIBUTEUR
HBEF	HIGH BLEND ETHANOL FUELS	CARBURANT A MELANGE ELEVE EN ETHANOL
HS / LS	HIGH SPEED / LOW SPEED	HAUT DEBIT/BAS DEBIT
MICC	MINERAL INSULATED COPPER CLAD CABLE	CABLE ISOLANT MINERAL SOUS GAINE DE CUIVRE
MPE-EC	ENHANCED PULSER METER, ELECTRONIC CALIBRATION	MESUREUR IMPULSION PERFECTIONNE, CALIBRATION ELECTRONIQUE,
MPE-TC	ENHANCED PULSER METER, TEMPERATURE CALIBRATION	MESUREUR IMPULSION PERFECTIONNE, CALIBRATION TEMPERATURE
OPT	OUTDOOR PAYMENT TERMINALS	TERMINAL DE PAIEMENT EXTERNE
POS	POINT OF SALE	POINT DE VENTE
SAT	SATELLITE	SATELLITE
SHS	STANDARD HIGH SPEED	HAUT DEBIT STANDARD
SVHS	STANDARD VERY HIGH SPEED	TRES HAUT DEBIT STANDARD
TQC	TOKHEIM QUALITY CALCULATOR	CALCULATEUR QUALITE TOKHEIM
TQM	TOKHEIM QUALITY METER	METRE QUALITE TOKHEIM
TQP-HS	TOKHEIM QUALITY PUMP – HIGH SPEED	POMPE QUALITE TOKHEIM – HAUT DEBIT
TQP-RS	TOKHEIM QUALITY PUMP – REGULAR SPEED	POMPE QUALITE TOKHEIM – DEBIT REGULIER
UAK	USER ACCESS KEYPAD	CLAVIER D'ACCES UTILISATEUR
VHS	VERY HIGH SPEED	TRES HAUT DEBIT
VHSM	VERY HIGH SPEED MASTER	MAITRE TRES HAUT DEBIT
VR	VAPOUR RETURNS	RETOURS VAPEUR
W&M	WEIGHTS AND MEASURES	POIDS & MESURES



Pour toute autre information ou renseignement complémentaire pour chaque pays, rendez-vous sur notre site [www.tokheim.com](http://www.tokheim.com) ou adressez-nous un e-mail à [info@tokheim-international.com](mailto:info@tokheim-international.com)

## Contact

### Siège social

TOKHEIM GROUP  
PARIS NORD 2,  
IMMEUBLE LE CEZANNE  
35, ALLEE DES IMPRESSIONISTES  
BP 45027 - VILLEPINTE  
95912 ROISSY CHARLES DE GAULLE CEDEX  
FRANCE  
TEL: +33 (0)1 49 90 77 00  
FAX: +33 (0)1 49 90 77 77

### Pièces détachées

KOPPENS AUTOMATIC  
(BLADEL)  
INDUSTRIEWEG 5  
5531 AD BLADEL  
THE NETHERLANDS  
TEL: +31 497 389 555  
FAX: +31 497 381 9507

### Fabrication

WEST PITKERRO INDUSTRIAL ESTATE  
DUNDEE DD5 3RT  
SCOTLAND  
UNITED KINGDOM  
TEL: +44 (0)1382 598000  
FAX: +33 (0)1382 598017

### Fabrication

ROUTE DE SOLIERS  
BP 268 - 14540 GRENTHEVILLE  
14013 CAEN CEDEX  
FRANCE  
TEL: +33 (0)2 31 15 15 15  
FAX: +33 (0)2 31 23 15 06